



**Departement Social Work
Afstudeerrichting Maatschappelijk Werk**

Alleen ga je sneller, samen kom je verder...

Ouderparticipatie in De Wiekslag

Door: Celine Pirlet

**Eindwerk aangeboden tot het bekomen
van het diploma bachelor sociaal werk
(maatschappelijk assistent)**

**Hasselt
Academiejaar 2014- 2015**

Alleen ga je sneller, samen kom je verder...

Ouderparticipatie in De Wiekslag

Door: Celine Pirlet

**Eindwerk aangeboden tot het bekomen
van het diploma bachelor sociaal werk
(maatschappelijk assistent)**

DANKWOORD

Graag wil ik van de gelegenheid gebruik maken om een aantal mensen te bedanken die me gesteund hebben bij het realiseren van dit eindwerk. Zonder de steun van deze mensen zou dit eindwerk niet tot stand zijn gekomen.

Om te beginnen wil ik mijn stagementor, Lieva Bruyninckx, en het volledige team van BZW De Brug bedanken voor de begeleiding doorheen mijn stageproces. Tijdens moeilijke momenten stonden zij steeds klaar met raad en daad.

Vervolgens wil ik mijn eindwerkbegeleider, meneer Broos, bedanken voor zijn tijd en geduld. Op momenten waar ik dit eindwerk het liefst door het venster wilde gooien, slaagde hij erin om me te motiveren om verder te werken.

Ten slotte verdienen ook mijn ouders, broer, zus en vriendin een gouden medaille. Zij moesten immers met mij samenleven tijdens de realisatie van dit eindwerk. Dit zal voor hen niet altijd gemakkelijk geweest zijn! Wanneer ik even niet meer in mezelf geloofde, deden zij dit voor mij. Ik mag heel gelukkig zijn dat deze mensen achter mij staan. Zij hebben me immers de kans gegeven om te doen wat ik graag doe.

INHOUDSOPGAVE

INHOUDSOPGAVE.....	5
Lijst van afkortingen	8
ALGEMENE INLEIDING	9
DEEL I: SITUERING STAGEPLAATS	11
1.1 De Wiekslag.....	11
1.1.1 Situering binnen den Vlaamse jeugdhulp	11
1.1.1.1 Integrale jeugdhulp	11
1.1.1.2 Van MFC De wiekslag naar De wiekslag binnen het modulair kader	13
1.1.1.3 Intern organogram.....	16
1.1.2 Opdracht en visie.....	17
1.1.3 Waarden.....	17
1.1.4 MODELLEN	18
1.2 De Brug: contextbegeleiding in functie van autonoom wonen	18
1.2.1 Doelgroep	18
1.2.2 Doel.....	19
1.2.3 Werkwijze.....	19
DEEL II: THEORETISCH KADER	20
2.1 Rechtsposities binnen de jeugdhulp	20
2.1.1 Rechten van minderjarigen en hun ouders	20
2.1.1.1 Decreet rechtspositie van de minderjarige in de integrale jeugdhulp.....	20
2.1.1.2 De rechten van de ouders.....	27
2.1.2 Rechten van meerderjarigen en hun ouders	28
2.1.2.1 Wet op de Privacy.....	28
2.1.2.2 Wet Patiëntenrechten.....	29
2.1.2.3 Rechten van de ouders van meerderjarigen.....	30
2.2 Zicht krijgen op het netwerk	31
2.2.1 Genogram	31
2.2.2 Netwerkcirkels.....	32

2.3 Cliënt- en ouderparticipatie	33
2.3.1 Wat is cliëntparticipatie?	34
2.3.2 Wat is ouderparticipatie?	34
2.4 Oplossingsgericht werken: 3 modellen	36
2.4.1 Intensief Pedagogische Thuishulp (IPT)	37
2.4.1.1 Wat is Intensief Pedagogische Thuishulp?	37
2.4.1.2 Wat is de rol van de ouders/opvoedingsverantwoordelijken?	38
2.4.2 Bemiddeling	40
2.4.2.1 Wat is bemiddeling?	40
2.4.2.2 Wat is de rol van de ouders/opvoedingsverantwoordelijken?	43
2.4.3 Non Violent Resistance	44
2.4.3.1 Wat is Non Violent Resistance?	44
2.4.3.2 Wat is de rol van de ouders/opvoedingsverantwoordelijken?	45
DEEL III: ONDERZOEK	49
3.1 Onderzoeksvraag en methodiek	49
3.1.1 Onderzoeksgroep	50
3.1.1.1 Contextbegeleiding + verblijf	50
3.1.1.2 Dagbegeleiding in groep	51
3.1.1.3 Contextbegeleiding in functie van autonoom wonen	51
3.1.1.4 Contextbegeleiding	51
3.2 Onderzoekresultaten	52
3.2.1 Ouderparticipatie binnen De Wiekslag.....	52
3.2.1.1 De werking van ouderparticipatie binnen de afdelingen.....	53
3.2.1.2 De sterkte van ouderparticipatie	54
3.2.1.3 De moeilijkheden van ouderparticipatie	54
3.2.2 Oplossingsgerichte modellen binnen De Wiekslag.....	54
3.2.2.1 Intensief Pedagogische Thuishulp	55
3.2.2.2 Bemiddeling	57
3.2.2.3 Non Violent Resistance	59
3.2.3 Hoe ervaren ouders de ouderparticipatie?.....	60
3.2.4 Uitdagingen van De Wiekslag.....	62

3.3 Aanbevelingen voor BZW De Brug	63
DEEL IV: KRITISCHE KIJK	67
4.1 Kritische visie op ouderparticipatie	67
4.2 Kritische visie op het eindwerk	68
4.3 Kritische visie op mijn persoonlijk traject	70
ALGEMEEN BESLUIT.....	71
BIBLIOGRAFIE	73
BIJLAGEN.....	Fout! Bladwijzer niet gedefinieerd.

LIJST MET AFKORTINGEN

VZW	Vereniging Zonder Winstoogmerk
BZW	Begeleid zelfstandig wonen
CAW	Centrum Algemeen Welzijnswerk
CLB	Centrum voor Leerlingenbegeleiding
EMK	Experimenteel modulair kader
K&G	Kind en Gezin
MDT	Multidisciplinair team
MFC	Multifunctioneel centrum
CB	Contextbegeleiding
CB + AW	Contextbegeleiding in functie van Autonom Wonen
IPT	Intensief Pedagogische Thuishulp
OCMW	Openbaar Centrum voor Maatschappelijk Welzijn
NVR	Non Violent Resistance

ALGEMENE INLEIDING

“Alleen ga je sneller, samen kom je verder.”

Dit eindwerk gaat over ouderparticipatie binnen De Wiekslag. Deze organisatie biedt contextbegeleiding in verschillende werkvormen aan: contextbegeleiding, contextbegeleiding + verblijf, dagbegeleiding in groep, contextbegeleiding in functie van autonoom wonen... Dit wil zeggen dat er **altijd** samen wordt gewerkt met het netwerk van kinderen en jongeren.

Men streeft ernaar om ouders sterker te maken en te ondersteunen in de opvoeding van hun kind zodat deze ook terug kan keren naar een veilige gezinssituatie. Ook binnen de dienst Contextbegeleiding in functie van autonoom wonen wordt er verwacht dat de jongere op zijn netwerk, en dus zijn ouders, kan steunen. Deze samenwerking vergt communicatie, bereidheid en geduld. Het zou in sommige gevallen makkelijker zijn voor de hulpverleners om de zaken zelf te regelen. Maar het heeft zoveel meer waarde om samen te werken met kinderen en hun ouders. Uiteindelijk zijn zij het immers die het zullen moeten doen aangezien de jeugdhulpverlening niet oneindig loopt. Vandaar de quote: “Alleen ga je sneller, samen kom je verder.”

Mijn eindwerk is opgedeeld in vier delen. In het eerste deel heb ik mijn stageplaats gesitueerd binnen de integrale jeugdhulp. Eerst wordt de organisatie van De Wiekslag besproken. Vervolgens wordt de werking van Contextbegeleiding in functie van autonoom wonen verder uitgediept aangezien dit de afdeling is waar ik stage heb gelopen.

In het tweede deel kom je meer te weten over het theoretisch kader. Ik begin met de rechtsposities van de jongeren en hun ouders. Hier wordt duidelijk dat hulpverleners rekening moeten houden met de rechten van de minderjarige en meerderjarige kinderen, maar ook met de rechten van hun ouders. Dit zorgt soms voor spanningsvelden. Maar vooraleer je aan de slag kan gaan met de jongere en zijn netwerk, is het belangrijk dat dit netwerk ook duidelijk in kaart wordt gebracht. Daarom licht ik kort de methodieken toe die hiervoor gebruikt worden binnen BZW De Brug. Vervolgens beschrijf ik wat ouderparticipatie inhoudt. Ouderparticipatie gebeurt altijd in een driehoek: ouders, hulpverlener en cliënt. Daarom mag ook cliëntparticipatie niet ontbreken. Ten slotte komen er drie oplossingsgerichte modellen aan bod: Intensief Pedagogische Thuishulp, Bemiddeling en Non Violent Resistance. Deze modellen worden als uitgangspunt gebruikt voor de werking van De Wiekslag. Ik bespreek deze modellen in het kader van ouderparticipatie.

Deel drie is de praktische uitwerking van het theoretisch kader. De centrale vraagstelling van mijn onderzoek luidt als volgt: “Wat kan BZW De Brug leren uit de expertise van andere afdelingen van De Wiekslag omtrent ouderparticipatie in het kader van Intensief Pedagogische Thuishulp, Bemiddeling en Non Violent Resistance?” Er wordt een overzicht gegeven van veelgebruikte technieken van deze modellen in het kader van ouderparticipatie. Ten slotte tracht ik aanbevelingen te formuleren die waardevol kunnen zijn voor de bevordering van ouderparticipatie binnen de werking van De Brug.

Ik sluit af met een aantal kritische bedenkingen rond dit eindwerk, ouderparticipatie en mijn persoonlijk traject op mijn stageplaats. Nadien formuleer ik mijn algemeen besluit.

Veel leesplezier.

DEEL I: SITUERING STAGEPLAATS

1.1 De Wiekslag

1.1.1 Situering binnen de Vlaamse jeugdhulp

De Wiekslag is een vzw binnen de Bijzondere Jeugdbijstand en wordt erkend door de Vlaamse Gemeenschap.¹ De organisatie behoort tot het Agentschap Jongerenwelzijn, dat op zijn beurt een deel is van het beleidsdomein Welzijn, Volksgezondheid en Gezin.²

1.1.1.1 Integrale jeugdhulp³

Sinds 1 maart 2014 is het jeugdhulplandschap drastisch gewijzigd door de komst van het decreet Integrale jeugdhulp en de oprichting van de 'Intersectorale toegangspoort'. Het doel van dit decreet is het realiseren van een verregaande samenwerking tussen alle sectoren die betrokken zijn bij de jeugdhulp. In Vlaanderen zijn er zes sectoren die hulp bieden in de jeugdhulpverlening: Kind & Gezin, Algemeen welzijnswerk, Geestelijke gezondheidszorg, Bijzondere jeugdbijstand, CLB/onderwijs en het Vlaams agentschap voor personen met een handicap. Op deze manier wil men breuken in de hulpverlening voorkomen in het belang van de minderjarigen. De grenzen tussen voorzieningen, organisaties en sectoren mogen immers niet als effect hebben dat het traject van de cliënt verbrokken verloopt.

De jeugdhulp in Vlaanderen bestaat zowel uit rechtstreeks toegankelijke jeugdhulp als niet-rechtstreeks toegankelijke jeugdhulp. Binnen de rechtstreeks toegankelijke jeugdhulp kan de jongere zich rechtstreeks wenden tot laagdrempelige hulp van het CAW, CLB en K&G (brede instap). De Wiekslag situeert zich zowel in de rechtstreeks en niet-rechtstreeks toegankelijke hulp. Voor de niet-rechtstreeks toegankelijke hulp moet men eerst via de intersectorale toegangspoort een 'toegangsticket' krijgen. Als een jongere bijvoorbeeld Contextbegeleiding in functie van autonoom wonen wil starten binnen de bijzondere jeugdzorg, moet deze vraag via een A-document aan de intersectorale toegangspoort gesteld worden. Er zijn ook modules binnen de Wiekslag die rechtstreeks toegankelijk zijn zoals bijvoorbeeld de laagintensieve

¹ *De Wiekslag VZW*. (z.d.). geraadpleegd op 11 februari 2015, van www.dewiekslag.be

² Agentschap jongerenwelzijn.(2014). *Jeugdhulp in Vlaanderen*. Geraadpleegd op 11 februari 2015, van <http://wvg.vlaanderen.be/jongerenwelzijn/jeugdhulp/jeugdhulp-in-vlaanderen/>

³ *Vzw Steunpunt Jeugdhulp*. (2015). Geraadpleegd op 11 februari 2015, van www.steunpuntjeugdhulp.be

contextbegeleiding en de breedsporige contextbegeleiding. Cliënten of doorverwijzers kunnen zich rechtstreeks wenden tot deze vorm van begeleiding, zonder hiervoor een aanvraag in te dienen bij de intersectorale toegangspoort.

De werking van het nieuwe jeugdlandschap kan niet worden uitgelegd in enkele zinnen. In onderstaande alinea probeer ik, a.d.h.v. het schema integrale jeugdhulp, beknopt de grote lijnen van de integrale jeugdhulp uit te leggen. De brede instap (CLB, CAW en K&G) bevindt zich in de rechtstreeks toegankelijke jeugdhulp. Iedereen kan bij deze voorzieningen binnen stappen wanneer ze vragen hebben. Deze voorzieningen kunnen dan eventueel doorverwijzen wanneer het gaat om meer probleemgebonden hulp. Wanneer men niet-rechtstreeks toegankelijke hulp wil bekomen, moet men aankloppen bij de intersectorale toegangspoort. De intersectorale toegangspoort bestaat uit een 'Team indicatiestelling' en een 'Team jeugdhulpregie'. De indicatiestelling bepaalt welke hulp het meest aangewezen is voor een bepaalde hulpvraag. Het team jeugdhulpregie krijgt elektronisch aanvragen aangeleverd door het team indicatiestelling alsook de dossiers die zijn voorbereid door de sociale dienst voor gerechtelijke jeugdhulp. De indicatiestellingen worden eerst getoetst aan de opgelegde kwaliteitseisen. Vervolgens stelt men één of meer concrete hulpverleningsmodules voor. Er wordt nagegaan of het hulpaanbod meteen kan worden uitgevoerd. Betrokken hulpverleners en cliënten kunnen gedurende het hele hulpverleningsproces beroep doen op crisisjeugdhulp, bemiddeling of cliëntoverleg wanneer zij dit nodig vinden.

De vraag naar (niet-)rechtstreekse hulp kan gesteld worden door de cliënt zelf, zijn cliëntstelsel/hulpverlener, de gemandateerde voorzieningen en de sociale dienst van de jeugdrechtsbank. De gemandateerde voorzieningen zijn Ondersteuningscentrum Jeugdzorg en het Vertrouwenscentrum Kindermishandeling.

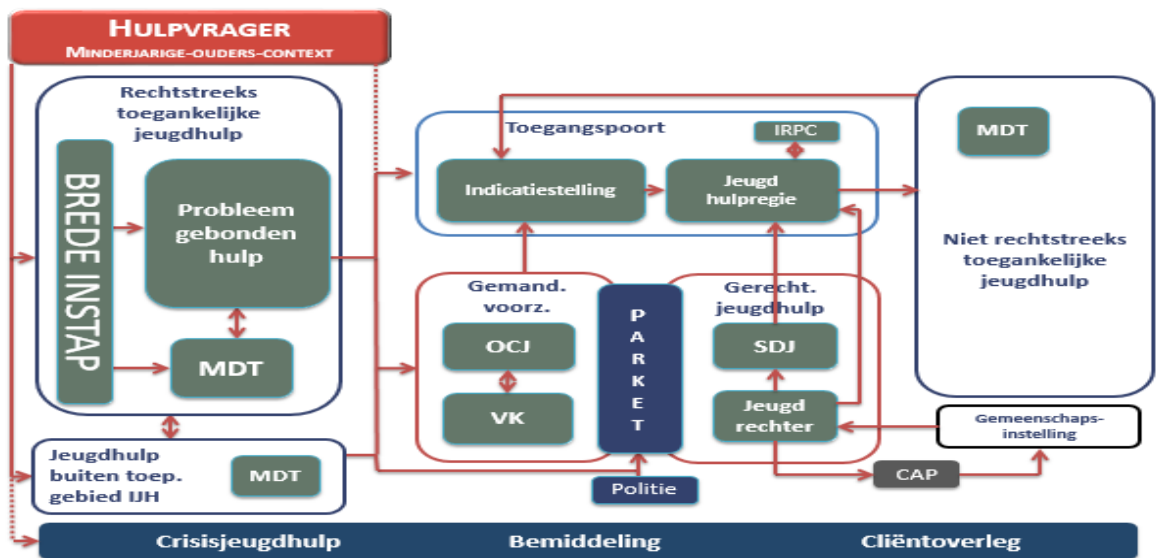

1.1.1.2 Van MFC De wiekslag naar De wiekslag binnen het modulair kader ⁴

In 2011 startte De Wiekslag op als MFC (Multifunctioneel Centrum). De hulpverlening in het MFC werd opgevat als een flexibele, trajectmatige hulpverlening op maat van elke cliënt afzonderlijk. De Wiekslag als MFC werkte nog steeds met erkenningscategorieën zoals: diensten voor begeleid zelfstandig wonen, dagcentra, begeleidingstehuizen, thuisbegeleidingdiensten. De schotten tussen de verschillende werkvormen verdwenen en er konden verschillende werkvormen samengevoegd worden. Het bieden van zorg op maat kon veel beter georganiseerd worden. Kenmerkend voor een multifunctioneel centrum was het constante proces van het actualiseren van de hulpvraag en anderzijds het vertalen van die geactualiseerde hulpvraag in een aangepast hulpaanbod.⁵

Een voorbeeld ter illustratie: Een jongere van 17 jaar verblijft in de jongensgroep (=verblijf). Er wordt intens samengewerkt met de ouders en er vinden huisbezoeken plaats (=contextbegeleiding). De ouders, jongere en de Wiekslag beslissen samen dat alleen wonen een realistische volgende stap is. Binnen de afdeling kamertraining van de Wiekslag wordt de jongere voorbereid op het zelfstandig wonen. Uiteindelijk zal de Brug het alleen wonen verder begeleiden (=begeleid zelfstandig wonen/contextbegeleiding).

⁴ De Wiekslag. (2013). *Inhoud werkingsverslag 2013*. Gedownload op 12 februari 2015, van http://www.dewiekslag.be/website/de-wiekslag-vzw/assets/files/varia/jaarverslag_2013.pdf

⁵ Agentschap Jongerenwelzijn.(2009). *Multifunctionele Centra, een sectoraal proefproject m.b.t. flexibele hulpverlening aan jongere in de Bijzondere Jeugdbijstand*. Gedownload op 13 februari 2015, van <http://wvg.vlaanderen.be/jongerenwelzijn/assets/docs/hulp/mfc/eindrapport.pdf>

Het MFC-experiment was een geslaagd project. Bijgevolg werd deze werkwijze structureel geïmplementeerd en verder doorgetrokken in de organisatie. Sinds 1 januari 2013 werd de Wiekslag erkend als EMK (Experimenteel Modulair Kader). In een EMK wordt het hulpaanbod georganiseerd in modules. Een module is een pakket van jeugdhulp dat een voorziening afzonderlijk aan een cliënt kan aanbieden. Deze modules kunnen doorgaans ook gecombineerd worden.⁶ Een meisje kan bijvoorbeeld verblijven in de meisjesgroep (=verblijf) terwijl men aan de ouders contextbegeleiding aanbiedt. Afhankelijk van de nood/vraag van de jongere kunnen de organisaties met EMK dus één of meerdere modules aanbieden. Centraal staat de module contextbegeleiding.

De Wiekslag biedt volgende modules aan:

Typemodule verblijf

Met de module verblijf bedoelt men de begeleiding van een jongere waarbij deze ook in de organisatie overnacht. Ook hieraan wordt steeds een module contextbegeleiding gekoppeld. De diensten 'Sprankel', 'meisjesgroep', 'jongensgroep' en '17-plus' staan in voor contextbegeleiding + verblijf.

Typemodule dagbegeleiding in groep

Dit waren voorheen de dagcentra. De minderjarige wordt begeleid in de periode voor of na schooltijd en in de vakantieperiodes. 'Dagbegeleiding in groep' is dus niet hetzelfde als 'Dagbesteding'. De meerwaarde binnen deze module is de laagdrempelige begeleiding in groep, in combinatie met een sterke contextgerichtheid. 'Dagbegeleiding in groep' wordt steeds gekoppeld aan een module contextbegeleiding. Vanaf 1 maart 2015 is ook deze module volledig rechtstreeks toegankelijk geworden. De dienst 'De Ark' staat in voor dagbegeleiding in groep.

Typemodule contextbegeleiding

Hier staan de begeleidingscontacten in en met het netwerk van het kind of de jongere, die aan de hulpverleningsdoelstellingen gekoppeld zijn, centraal. De begeleiding is er namelijk op gericht om, samen met de ouders en overige gezinsleden, te zoeken naar een gepaste aanpak in de opvoeding. Dit kan heel breed opgevat worden: familie, vrienden/omgeving, hulpverleningscontacten met school, CLB, vertrouwenspersoon, maatschappelijk werker van

⁶ Agentschap Jongerenwelzijn. (2014). *Modulering in de Jeugdhulp*. Geraadpleegd op 13 februari 2015, van <http://wvg.vlaanderen.be/jongerenwelzijn/professionelen/jeugdhulpaanbieders/modulering-in-de-jeugdhulp/>

OCMW, trainer van de sportclub... Uiteraard wordt hier ook plaats gemaakt voor de individuele contacten met de cliënt. De afdelingen 'Zevensprong', 'Kristal' en 'De Brug' staan in voor de contextbegeleiding.

Er zijn verschillende types contextbegeleiding. De kortdurende intensieve contextbegeleiding, De Vuurtoren, is hier één van.⁷ Deze module wordt gebruikt voor kinderen en jongeren die erg lastig (destructief) of gewelddadig gedrag stellen zoals geweldpleging in het gezin of op school, stelen, druggebruik, drugs dealen, schoolweigering, dreiging met zelfdoding, zelfverminking, weglopen e.d. Er wordt gewerkt volgens de methode van het geweldloos verzet in de opvoeding, ook wel non Violent Resistance genoemd. Ook de oudergroepen geweldloos verzet werken volgens deze methode. In het theoretisch kader wordt hier dieper op ingegaan.

Voorts zijn er nog volgende vormen van contextbegeleiding:

- Contextbegeleiding Laagintensief
- Contextbegeleiding Breedsporig
- Contextbegeleiding in functie van positieve heroriëntering
- Kortdurende Intensieve contextbegeleiding

Typemodule contextbegeleiding in functie van autonoom wonen

Deze module is het vroegere BZW, Begeleid Zelfstandig Wonen. De jongere en zijn context worden ondersteund en begeleid zodat de jongere zo goed mogelijk zelfstandig kan leven. De dienst 'De Brug' staat in voor contextbegeleiding in functie van autonoom wonen. Men werkt niet enkel met de jongere maar met zijn hele omgeving. Concreet betekent dit dat men in de eerste plaats het gezin betreft in de begeleiding, maar ook de school, het OCMW, tantes, nonkels, partners en dergelijke.

Typemodule kortdurend (crisis)verblijf

De Wiekslag heeft de mogelijkheid om jongeren die nood hebben aan een kortdurend crisisverblijf op te nemen. In de eerste plaats kan dit gaan om jongeren uit de eigen voorziening, met bijvoorbeeld enkel een context- of dagbegeleidingsmodule, maar dit kan eventueel ook aangeboden worden aan externe jongeren.

Bijvoorbeeld: Een jongere besluit omwille van problemen of een onhoudbare gezinssituatie weg te lopen. Hij komt op straat terecht en wordt opgemerkt door de politie die hem opvangt.

⁷ De Wiekslag vzw. (z.d.). *Thuisbegeleiding in de Wiekslag vzw*. Brochure De Wiekslag vzw

Wanneer de jongere aangeeft dat een terugkeer naar huis op dat moment geen optie is, kan deze terecht bij de Wiekslag voor een kortdurend crisisverblijf.

Typemodule ondersteunende begeleiding

Onder deze module vallen pedagogische projecten, time out, ontheming... Deze kunnen ingezet worden los van, of gekoppeld aan andere modules. Time-out is een specifieke hulpverleningsinterventie waarbij tijdelijk de dagelijkse interacties tussen de jongere en zijn onmiddellijke omgeving worden onderbroken. Door deze tijdelijke onderbreking probeert men een periode van rust te creëren waarin zowel de jongere als de betrokkenen de tijd krijgen om te reflecteren/bezinnen. Onthemende projecten richten zich op het losmaken van de jongere uit zijn vertrouwde omgeving door een (vaak fysieke) uitdaging aan te gaan. Ook deze projecten dienen om de jongere de kans te geven om zich te herbezinnen. Het is de bedoeling dat de jongere bewust wordt van zichzelf en dat ook zijn directe omgeving de jongere anders gaat beschouwen.

1.1.1.3 Intern organogram

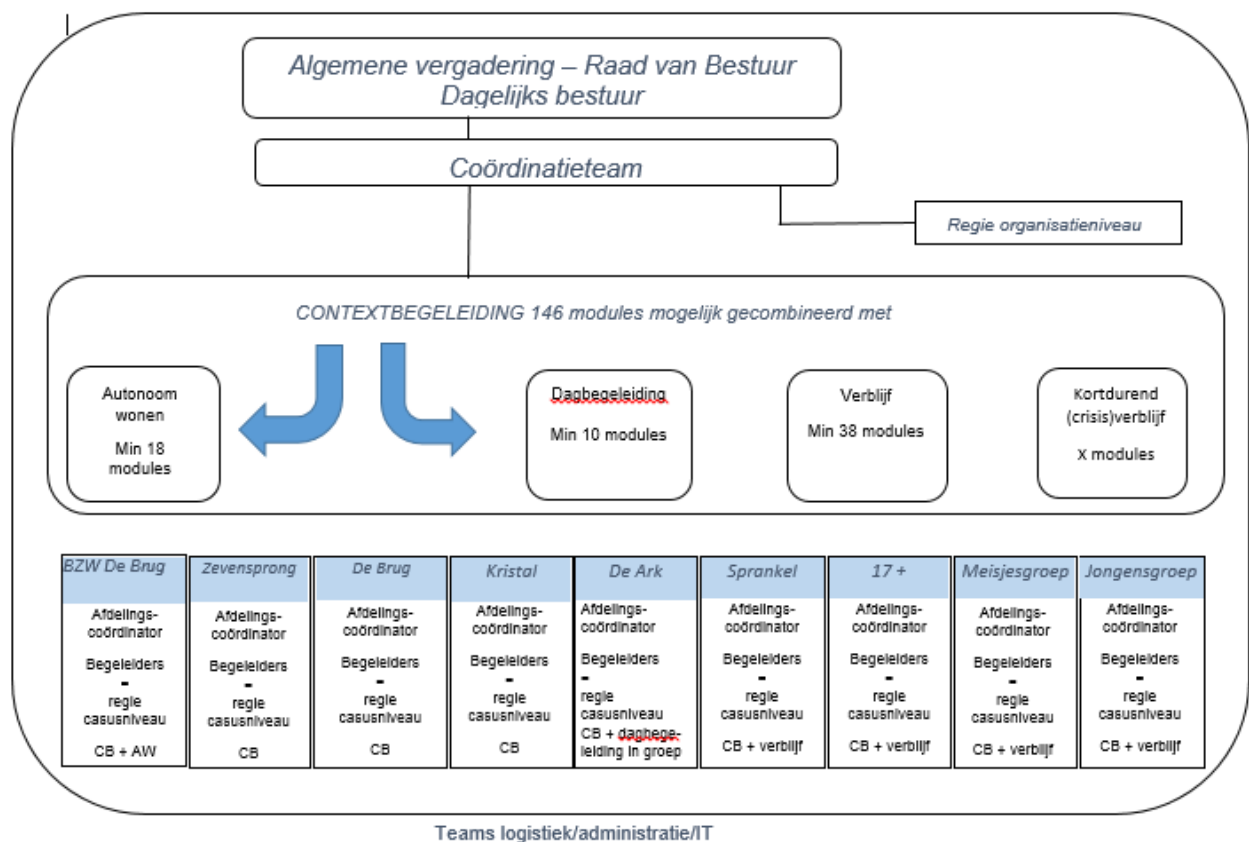

1.1.2 Opdracht en visie

De Wiekslag heeft als opdracht aan minderjarigen in een problematische leefsituatie hulp te bieden in een partnerschap met de ruime leefomgeving van de minderjarige (bv. Ouders, broers, zussen, andere familieleden en mensen uit de betekenisvolle omgeving).

De hulpverlening is er op gericht om kinderen zoveel mogelijk kansen te geven **binnen** hun gezin. Wanneer het eigen gezin er echter niet in slaagt om het kind voldoende ontwikkelingskansen te bieden, en contextbegeleiding vanuit de Wiekslag onvoldoende garanties biedt, kan het kind (tijdelijk) opgenomen worden in een leefgroep of via dagbegeleiding in groep. Het doel is altijd een terugkeer naar het gezin. Dit is jammer genoeg niet altijd realistisch. In dat geval werkt men aan een ander netwerk buiten de professionele zorg. Pleegzorg wordt ingeschakeld wanneer er geen andere oplossingen mogelijk zijn.

Men werkt met krachten en doelen van de cliënt en zijn cliëntsysteem. Door op zoek te gaan naar uitzonderingen, leert men de krachten van de cliënt kennen. Uitzonderingen zijn momenten waarvan de cliënt vindt dat het wel goed gaat. De omstandigheden van de uitzondering worden uitvoerig besproken waardoor de hulpverlener de kernkwaliteiten van de cliënt leert kennen, en nog belangrijker: de cliënt wordt zich bewust van zijn eigen kwaliteiten. De omgeving van de cliënt wordt betrokken in het ontwikkelen van een alternatief voor het gezin. Wanneer ouders bijvoorbeeld problemen ervaren bij het geven van structuur aan hun kinderen, gaat de hulpverlener samen met hen op zoek naar hoe het ook anders kan. Tijdens dit proces reikt de hulpverlening tips en handvaten aan. Dit kan bijvoorbeeld gaan over het opstellen van een planbord waarop de kinderen duidelijk kunnen zien welke activiteiten er die week gepland zijn.

1.1.3 Waarden

Binnen De Wiekslag wordt de keuze gemaakt om methodisch te werken. Hierbij worden drie modellen gebruikt: Intensieve pedagogische thuishulp, Bemiddeling en Non Violent Resistance/Geweldloos verzet.

De interventies zijn gericht op het ontwikkelen van oplossingen die gebouwd zijn op de krachten van de cliënt en zijn leefomgeving. Alle medewerkers werken met een onbevooroordeelde inzet op basis van respect voor de menselijke waardigheid en diversiteit. Daarbij staan de beginselen van gelijkwaardigheid, oprechtheid, zelfbeschikkingsrecht en zelfontwikkeling centraal.

De Wiekslag waarborgt de bescherming van de persoonlijke levenssfeer. Bij de start van elke begeleiding krijgt de cliënt namelijk uitleg i.v.m. zijn rechten, zijn privacy, het gebruik van dossiers en het beroepsgeheim.

Als voorziening wordt alles in het werk gesteld om de beschikbare middelen maximaal in te zetten. Dit doet men in een motiverend samenwerkingsklimaat, met open communicatie en waarborgen voor transparantie m.b.t. de hulpverleningsactiviteiten en het aanwenden van personele en geldelijke middelen.

1.1.4 MODELLEN⁸

Om maximaal te kunnen inzetten op het behoud van de jongere in zijn gezinscontext of op de terugkeer van de jongere naar zijn gezinscontext, is permanente vorming, training en opleiding essentieel. De medewerkers van De Wiekslag ontwikkelen zich voornamelijk in het werken met drie actiegerichte modellen: Intensief Pedagogische Thuishulp, Bemiddeling en Non Violent Resistance. In het theoretisch kader wordt hier dieper op ingegaan.

1.2 De Brug: contextbegeleiding in functie van autonoom wonen⁹

BZW De Brug is één van de afdelingen van De Wiekslag. Het is de enige afdeling die werkt volgens typemodule 'contextbegeleiding in functie van autonoom wonen', nog steeds beter gekend onder de benaming Begeleid Zelfstandig Wonen.

1.2.1 Doelgroep

Jongeren van minimum 17 en maximum 21 jaar kunnen terecht bij BZW De Brug wanneer zij niet langer thuis, in een pleeggezin of in een tehuis kunnen verblijven. De jongeren in begeleiding bij BZW De Brug wonen of gaan wonen in het bestuurlijk arrondissement Tongeren, in de regio Hasselt of Genk. Een gemandateerde voorziening of een jeugdrechter kan jongeren naar deze begeleiding verwijzen. Wanneer jongeren ouder zijn dan 18 jaar,

⁸ De Wiekslag VZW. (2015). *Methodisch werken volgens drie pijlers*. Gedownload op 13 februari 2015, van <http://www.dewiekslag.be/>

⁹ De Wiekslag VZW. (2015). *De Brug bzw.* Geraadpleegd op 15 februari 2015, van www.dewiekslag.be/index/be-nl/4995/navigationcats/1702/

worden deze begeleid onder de noemer van voortgezette hulpverlening. Dit is een vorm van vrijwillige, niet-rechtstreeks toegankelijke jeugdhulpverlening. Concreet betekent dit dat de jongere bij het bereiken van de volwassen leeftijd de keuze heeft om vrijwillig de hulpverlening verder te zetten tot de leeftijd van maximum 21 jaar.

1.2.2 Doel

Er wordt gestreefd naar een optimale begeleiding waarin jongeren worden bijgestaan en ondersteund om op een positieve wijze te integreren in de maatschappij en hierdoor een zelfstandig leven kunnen uitbouwen. De begeleiding kadert in een generalistische visie waarin alle mogelijke aspecten van het leven van de jongere aan bod kunnen komen, zoals:

- Financiën
- Inrichting van het dagelijks leven en hulp bij praktische zaken, contacten met instanties
- School, opleiding, werk
- Relatie met ouders, familie, partner...
- Psycho-sociale welbevinden
- Contacten met vrienden en vrijetijdsbesteding

1.2.3 Werkwijze

Begeleidingsdoelen worden in overleg tussen begeleider, jongere en zijn context bepaald. Er wordt rekening gehouden met de individuele leefsituatie en de mogelijkheden van de jongere. Een belangrijk hulpmiddel dat men hiervoor gebruikt, is het 5-kolommenmodel. Een voorbeeld van het 5-kolommenmodel vind je in de bijlagen. Dit is een model dat gebruikt wordt in het kader van het oplossingsgericht werken. Hierin worden de zorgen, krachten en doelen van zowel de jongere, als de ouders/opvoeders, als de begeleiding in kaart gebracht. De begeleiders hebben een voorbeeldfunctie. Zij moeten een evenwicht vinden in hun begeleidende en opvoedende taak. De begeleiding streeft ernaar om de jongere op een positieve wijze een plaats te laten innemen in de maatschappij. Zij willen maatschappelijk kwetsbare¹⁰ jongeren sterker maken door samen te werken aan financiën, onderwijs/arbeidsmarkt, huisvesting, welzijn... De begeleiding zoekt bijvoorbeeld samen met

¹⁰ 'Maatschappelijk kwetsbaar is de persoon of de bevolkingsgroep die vanuit zijn context in zijn contact met de maatschappelijke instellingen (onder andere de school, arbeidsmarkt, justitie e.d.) vooral en steeds opnieuw met de negatieve ervaringen geconfronteerd wordt en minder profiteert van het positieve aanbod.' (Vettenburg, Walgrave, 1984)

de jongere naar een betaalbare woning. Wanneer er een woning gevonden is, moet deze ook onderhouden worden. Dan moet de begeleiding zijn opvoedende rol ook opnemen en ervoor zorgen dat de jongere zijn woning poetst.

Kenmerken van het begeleidingswerk:

- Begeleiding door een individuele begeleider op maat van de jongere
- Intensief: gemiddeld 2 maal per week, meestal bij de jongere aan huis
- Een integrale begeleiding: alle aspecten kunnen aan bod komen, er wordt aanklappend gewerkt
- Begeleiding gebeurt op langere termijn
- Contextbegeleiding is de rode draad doorheen het begeleidingswerk: gezinscontacten maken in de eerste plaats deel uit van de werking, maar ook OCMW, school, tantes, nonkels, partners en dergelijke worden hierin betrokken.

DEEL II: THEORETISCH KADER

2.1 Rechtsposities binnen de jeugdhulp

In mijn theoretisch kader bespreek ik de rechtsposities van minderjarige en meerderjarige jongeren binnen de vrijwillige jeugdhulp, alsook deze van hun ouders. Vermits mijn onderzoek gericht is op ouderparticipatie, is het belangrijk om de rechten van kinderen en ouders te verkennen. Deze rechten hebben namelijk invloed op de manier waarop men ouderparticipatie invult. Bij de opsomming van deze rechten wordt duidelijk dat er spanningsvelden kunnen ontstaan tussen de rechten van de jongeren en deze van hun ouders.

2.1.1 Rechten van minderjarigen en hun ouders

2.1.1.1 Decreet rechtspositie van de minderjarige in de integrale jeugdhulp¹¹

Voor elke minderjarige die in de jeugdhulp terechtkomt, geldt het decreet 'Rechtspositie van de minderjarige in de Integrale jeugdhulp' dat in mei 2004 tot stand is gekomen. In dit decreet

¹¹ Moykens, K.. (2014). *'t Zitemzo in de integrale jeugdhulp*. Brochure Kinderrechtswinkel vzw.

staan alle rechten van de minderjarige uitvoerig beschreven. In principe zijn dit geen nieuwe rechten, maar bouwt men verder op de rechten van minderjarigen die opgesomd staan in het 'Internationaal Verdrag inzake de Rechten van het Kind' en de 'wet op de Privacy'. Een deel van deze rechten hebben natuurlijk ook betrekking op de ouders, omdat rechten van kinderen en ouders steeds met elkaar verbonden zijn.

Het decreet steunt op een aantal uitgangspunten.¹² De rechten gelden voor alle minderjarigen, dus alle kinderen/minderjarigen van 0 tot 18 jaar, vanaf het moment dat zij in aanraking komen met jeugdhulp. Men vertrekt vanuit de bekwaamheid van de minderjarige. Dit is de bekwaamheid om de rechten die ze hebben op zelfstandige wijze uit te oefenen. Minderjarigen zijn nog niet volledig handelingsbekwaam, je bent pas volledig handelingsbekwaam wanneer je de leeftijd van 18 jaar bereikt hebt. Maar jongeren kunnen wel al bijvoorbeeld op eigen houtje een smartphone kopen, of een studentenjob uitoefenen. Er zijn twee vormen van bekwaamheid.¹³ Iedereen, ook minderjarigen, zijn volledig rechtsbekwaam. Dit betekent dat iedereen drager kan zijn van rechten of plichten. Maar niet iedereen is handelingsbekwaam. Handelingsbekwaamheid is de geschiktheid om de rechten en plichten waarvan men drager is, zelf uit te oefenen, zonder tussenkomst van derden. Wettelijk zijn jongeren slechts vanaf de leeftijd van 18 jaar handelingsbekwaam. Voor sommige rechten kunnen echter uitzonderingen worden gemaakt. Soms aanvaardt een rechter bijvoorbeeld dat de jongere zelf optreedt als ouders niet voor hen willen opkomen. Dit kan gaan om situaties waarbij ze opkomen voor hun persoonlijke rechten of onderhoudsgeld eisen van hun ouders. Voor deze zaken kan de jongere dan zelf beslissingen nemen en handelingen verrichten. Voorts ligt de nadruk op vraaggericht werken. Alvorens een oplossing in de hulpverlening te zoeken, gaat men de vraag analyseren om zo te komen tot een optimale zorg op maat van de minderjarige. Ten slotte moet elke beslissing en handeling binnen de jeugdhulp in het belang van de minderjarige staan. Het belang van de minderjarige kan niet exact omschreven worden. Het wordt vastgesteld in dialoog met de minderjarige, rekening houdend met diens mening en behoeften. Uiteraard dient er ook rekening worden gehouden met de mening en verantwoordelijkheid van de ouders.

Jongeren in de hulpverlening hebben volgende basisrechten:¹⁴

¹² Steunpunt Jeugdhulp. (2015). *Het decreet betreffende de rechtspositie van de minderjarige in de integrale jeugdhulp*. Gedownload op 23 februari 2015, van <file:///C:/Users/Celine/Downloads/decreet%20rechtspositie%20%20feb%202005.pdf>

¹³ Go! Onderwijs van de Vlaamse Gemeenschap. (z.d.). *Bekwaamheid van minderjarigen*. Geraadpleegd op 23 februari 2015, van

¹⁴ Welzijn, Volksgezondheid en Gezin. (z.d.). *Decreet rechtspositie van de minderjarige*. Gedownload op 24 februari 2015, van http://wvg.vlaanderen.be/rechtspositie/05-publicaties/werkmap-decreet_en_memorie.pdf

Recht op hulp

Organisaties en hulpverleners zijn verplicht om jongeren te helpen wanneer zij hulp nodig hebben. Wanneer een bepaalde organisatie zelf niet kan tegemoetkomen aan de vraag van de jongere, moet deze de jongere doorverwijzen naar een instantie die wel bevoegd is. *Een groot deel van de opdracht van De Brug bestaat uit het tegemoet komen aan het recht op hulp. De begeleiders wijzen de jongere de weg naar instanties die zij nodig hebben. Wanneer jongeren op zoek zijn naar een woning, helpt De Brug hen bij het inschrijven bij een Sociaal Verhuurkantoor of een Sociale Huisvestingsmaatschappij. Wanneer jongeren emotioneel of psychisch in de knoop liggen, laat men de jongeren kennis maken met het Centrum voor Geestelijke Gezondheidszorg e.d.*

Recht op informatie

De minderjarige heeft recht op duidelijke, toereikende en voor hem begrijpelijke informatie over de jeugdhulp en alle zaken die daarmee verband houden. *De jongere wil bijvoorbeeld weten wat het beroepsgeheim inhoudt voor hij zijn situatie durft te vertellen aan de hulpverlening uit angst dat zijn ouders ingelicht zullen worden.* Voor sommige zaken kan in het belang van de minderjarige beslist worden om hem/haar niet te informeren. *Wanneer een kind bijvoorbeeld geplaatst wordt in een residentiële instelling omdat zijn ouders een verslavingsproblematiek hebben, dakloos zijn en niet in staat zijn om voor hun kind te zorgen, kan het gebeuren dat de begeleiding beslist om deze problematieken niet in detail te vertellen aan het psychisch onstabiele kind.* Zulke beslissingen worden gemotiveerd in het dossier van de minderjarige.

Recht op instemming met en vrije keuze van de buitengerechtelijke jeugdhulp

Buitengerechtelijke hulp is vrijwillige hulp die georganiseerd wordt zonder tussenkomst van de jeugdrechtbank. De minderjarige heeft het recht om geïnformeerd en vrij in te stemmen met de buitengerechtelijke jeugdhulp of die hulp te weigeren. *De hulp die aangeboden wordt door De Brug, contextbegeleiding in functie van autonoom wonen, is ook een vorm van buitengerechtelijke hulpverlening en dus vrijwillig. Jongeren mogen deze begeleiding ten alle tijden weigeren of stopzetten.*

Met uitzondering van beperkingen, krachtens een wet of decreet opgelegd, hebben jongeren tevens het recht om de jeugdhulpaanbieder vrij te kiezen en om hun keuze nadien te wijzigen. *Wanneer er bijvoorbeeld sprake is van een onveilige leefsituatie, heeft de jongere soms geen keuze. Dan wordt hij geholpen door de organisatie die de jongere op dat moment kan opvangen.* Bovendien kunnen jongeren de interventie van een bepaalde jeugdhulpverlener weigeren, voor zover de opdracht en de organisatie van de jeugdhulpvoorziening dat toelaten. *De ouders en trajectbegeleider van een meisje in een leefgroep geven aan dat het nuttig zou*

zijn om contact op te nemen met het Centrum voor Geestelijke Gezondheidszorg. Het meisje wil dit niet doen. Wanneer de mentale gezondheid van de jongere niet in gedrang komt, wordt er rekening gehouden met de wensen van het meisje. De jeugdhulpverlening aan de jongere mag echter door deze weigering niet in gedrang komen.

Recht op respect voor het gezinsleven

Een bekwame minderjarige kan niet tegen zijn wil van zijn ouders gescheiden worden, tenzij de jeugdrechter dit beveelt. Dit gebeurt wanneer er sprake is van een problematische leefsituatie waarin de integriteit en ontwikkeling van een kind in gevaar is. Dit kan gaan om verwaarlozing, mishandeling, misbruik... Men doet er alles aan om de ouders zo goed mogelijk te helpen bij het opvoeden van hun kinderen. Wanneer dit echter niet lukt en de kinderen gescheiden worden van hun ouders of opvoedingsverantwoordelijke (bv. grootouders, broer, voogd), dan heeft de minderjarige recht op regelmatig persoonlijk contact met die persoon, tenzij dit in strijd is met het belang van de minderjarige. *Bijvoorbeeld wanneer het contact met de ouders of opvoedingsverantwoordelijk meer kwaad dan goed doet omdat er sprake is van incest.* Dit gebeurt immers allemaal in het belang van de minderjarige.

Recht op inspraak en participatie

Jongeren hebben recht op inspraak en participatie bij de totstandkoming en de uitvoering van de jeugdhulp die hen wordt verleend. Op elk moment van de hulpverlening mag de minderjarige zijn mening uiten over de jeugdhulp die hem aanbelangt. Men houdt in de mate van het mogelijke rekening met de mening en wensen, in overeenstemming met de leeftijd en maturiteit van de minderjarige. De jongere heeft op vaste tijdstippen recht op een participatieve rol in de evaluatie van zijn hulpverlening. *In de Brug gebeurt dit bijvoorbeeld via het '5-kolommenmodel' waarin de jongere, de begeleiding, maar ook de ouders hun zorgen, krachten en doelen in kaart brengen.* Op dit model komen we later nog terug.

Recht op het lezen van het dossier

Tenzij er sprake is van een anonieme werking, wordt er bij elke hulpverlening een dossier opgemaakt met belangrijke informatie over de jongere, en eventueel zijn sociaal netwerk. *Het Jongeren Advies Centrum hanteert bijvoorbeeld een anonieme werking. Jongeren kunnen hier raad of hulp vragen zonder dat hier een dossier van wordt gemaakt.*

De bekwame minderjarige heeft het recht om zijn dossier te lezen. Wanneer de minderjarige onbekwaam is, kunnen de ouders het dossier inkijken omdat zij het ouderlijk gezag uitoefenen en verantwoordelijk zijn voor de opvoeding van hun kind. Wanneer er echter sprake is van een conflictueuze relatie tussen ouders en kinderen waar beiden verschillende belangen hebben,

kan de minderjarige beslissen om een vertrouwenspersoon het dossier te laten lezen i.p.v. de ouders. *Een voorbeeld: Een 17-jarig meisje dat omwille van een problematische leefsituatie in een residentiële voorziening verblijft, wil via Begeleid Zelfstandig Wonen alleen gaan wonen. De ouders staan hier niet achter omdat ze bang zijn dat zij dan financieel moeten bijdragen. Dan spreken we over een conflictueuze relatie met verschillende belangen.* De rol van de vertrouwenspersoon belichten we in volgende paragraaf. Naast de minderjarige en de ouders/vertrouwens-persoon hebben ook hulpverleners en de jeugdrechter het recht om het dossier in te kijken. Dit gebeurt steeds in het belang van de minderjarige en de hulpverlening die hem/haar aanbelangt.

In principe mogen jongeren hun dossier gewoon lezen. Er zijn echter uitzonderingen. Vertrouwelijke gegevens, die vrijwillig verstrekt worden door derden, mogen niet gelezen worden door de minderjarige. Bijvoorbeeld wanneer de broer of zus van de minderjarige tijdens een gesprek met de hulpverlener enkele persoonlijke zaken heeft verteld, dan mag dit niet gelezen worden door de minderjarige. Stukken die werden opgesteld ten behoeve van gerechtelijke overheden alsook gegevens waarvan men overtuigd is dat het beter is voor de jongere dat hij/zij dit niet weet, behoren tevens tot deze categorie. *Wanneer bijvoorbeeld uit het dossier blijkt dat de vader van de minderjarige vroeger in de gevangenis heeft gezeten, maar op dit moment al een heel tijdje op het rechte pad blijft, dan is het niet relevant voor de jongere om dit te weten. Integendeel het zou een negatieve invloed kunnen hebben op de relatie tussen vader en kind.*

Jongeren hebben niet enkel het recht om hun dossier te lezen, maar mogen zelf ook zaken toevoegen aan het dossier en hiervan een kopie vragen.

Recht op bijstand

De minderjarige heeft het recht om zich in alle contacten met de hulpverlening te laten bijstaan door een vertrouwenspersoon. Dit kan een tante, nonkel, oudere broer of zus, opa of oma zijn, alsook iemand buiten de familie zoals een leerkracht of een medewerker van het CLB. Om als vertrouwenspersoon te kunnen optreden moet deze wel aan volgende voorwaarden voldoen: ¹⁵

- Meerderjarig zijn;
- Niet rechtstreeks betrokken zijn bij de jeugdhulpverlening aan de minderjarige;
- De jongere moet deze persoon uitdrukkelijk als vertrouwenspersoon aanduiden;

¹⁵ Kinderrechtswinkel. (2015). *'t Zitemzo Jeugdrecht, met het recht op bijstand van een vertrouwenspersoon*. Gedownload op 31 maart 2015, van [file:///C:/Users/Celine/Downloads/Jeugdrecht vertrouwenspersoon LoRes 2015-20150306-1119.pdf](file:///C:/Users/Celine/Downloads/Jeugdrecht%20vertrouwenspersoon%20LoRes%202015-20150306-1119.pdf)

- Beschikken over een uittreksel uit het strafregister dat een model 2 omvat (beter bekend als een bewijs van goed gedrag en zeden, model 2)

Wanneer de minderjarige niet bekwaam is om zelf een vertrouwenspersoon aan te duiden en zijn/haar ouders tegenstrijdige belangen hebben, kan de jeugdhulpvoorziening of de intersectorale toegangspoort voor hem een vertrouwenspersoon aanduiden die voldoet aan de eerder genoemde voorwaarden.

Recht op privacy

De minderjarige heeft recht op respect voor zijn persoonlijke levenssfeer. *Bij de start van een begeleiding in BZW De Brug wordt aan elke jongere een verklaring 'bescherming van de persoonlijke levenssfeer' gegeven die ondertekend dient te worden.* Het is belangrijk dat de jongere weet dat zijn privacy beschermd wordt met inbegrip van:

- De bescherming van zijn persoonsgegevens. Dit kan gaan over de informatie die in het dossier van de jongere te vinden is. Het gebruik van deze persoonsgegevens wordt geregeld door de Privacywetgeving. Maar ook bijvoorbeeld het lezen van dagboeken, sms'jes, e-mails en dergelijke, mag niet gedaan worden zonder de toestemming van de minderjarige.
- Een respectvolle omgang met de eigen politieke, filosofische, ideologische of religieuze overtuiging en seksuele geaardheid. Een hulpverlener mag de jongere bijvoorbeeld geen politieke overtuiging opleggen.
- Voor zover de opdracht en de organisatie van de jeugdhulpaanbieder dit toelaten, het recht om bezoek te ontvangen en om te gaan met personen van zijn eigen keuze bij residentiële of semi-residentiële jeugdhulpverlening, tenzij een beperking van dat recht voortvloeit uit een rechterlijke beslissing. *Een meisje van 14 jaar verblijft bijvoorbeeld in een residentiële voorziening en heeft een relatie met een jongen van 21 jaar. Een rechter kan beslissen dat deze jongen niet op bezoek mag komen o.w.v. het leeftijdsverschil en het feit dat deze relatie wettelijk niet toegelaten is.*

Niet enkel hulpverleners moeten respect opbrengen voor het privéleven van de minderjarige, ook ouders moeten zich hieraan houden. Zij mogen zich bijvoorbeeld niet zonder reden met het leven van hun kinderen bemoeien. Dit mag wel als ze vermoeden dat er iets mis loopt. Als een ouder bijvoorbeeld denkt dat zijn kind drugs gebruikt of met verkeerde vrienden omgaat, mag en moet hij ingrijpen.

Recht op een vrij besteedbaar bedrag

De minderjarige die verblijft in een residentiële jeugdhulpvoorziening heeft recht op een vrij besteedbaar bedrag ten laste van de Vlaamse overheid : 'zakgeld'. Dit bedrag kan verschillen per leeftijd en kan door de jongere gebruikt worden om bijvoorbeeld eens naar de bioscoop te gaan of om te sparen voor de smartphone die hij/zij zo graag wil hebben. Dit is echter niet van toepassing bij contextbegeleiding in functie van autonoom wonen. Zij wonen immers alleen en ontvangen leefloon van het OCMW of verdienen zelf geld door te gaan werken. In Bijlage vind je meer informatie over de financiering van jongeren in de jeugdhulpverlening.

Recht op een menswaardige behandeling

Geen enkele minderjarige wordt in de jeugdhulp onderworpen aan een onmenselijke of onterende behandeling of bestraffing. Concreet betekent dit dat sancties vanwege hulpaanbieders aangepast moeten zijn aan de persoonlijkheid van de minderjarige en de ernst van de feiten. Hulpverleners, ouders en opvoedingsverantwoordelijken mogen een minderjarige dus wel straffen als dat noodzakelijk is. *Een jongere houdt zich niet aan de avondklok en is al verschillende keren te laat gekomen. Hij moet als straf bijvoorbeeld een week de afwas doen.*

Lichamelijke straffen, geestelijk geweld, onthouding van maaltijden en, tenzij een rechter er anders over beslist, onthouding van bezoekrechten, zijn onwettig. *Wanneer een jongere te laat is, mag de jongere bijvoorbeeld niet naar bed gestuurd worden zonder eten.* Slechts wanneer het gedrag van de minderjarige gevaarlijk is voor zichzelf of voor zijn omgeving, is een tijdelijke afzondering of vrijheidsbeperking toegelaten.

Recht om klacht in te dienen

Jongeren hebben het recht om klachten te formuleren over de jeugdhulpverlening die zij krijgen, de leefomstandigheden in een instelling of het feit dat hun rechten niet nageleefd worden. Bij de start van elke begeleiding worden de jongeren geïnformeerd over de JO-lijn.¹⁶ De JO-lijn is de luisterlijn van Jongerenwelzijn. Jongeren, maar ook hulpverleners en ouders, kunnen terecht op deze lijn voor informatie, advies en klachten i.v.m. de jeugdhulpverlening.

Elke minderjarige heeft ook het recht om gebruik te maken van de klachtenregeling van de organisatie die hem helpt. Er kunnen klachten ingediend worden bij de directeur van De Wiekslag. Uiteraard wordt de jongeren aangeraden om eerst bij de aanwezige begeleiders

¹⁶ Agentschap Jongerenwelzijn. (2014). *Vragen of klachten? JO-lijn!*. Geraadpleegd op 28 februari 2015, van <http://wvg.vlaanderen.be/jongerenwelzijn/jeugdhulp/jo-lijn/>

binnen hun afdeling hun verhaal te doen. Wanneer ze het gevoel hebben dat hier geen gehoor aan wordt gegeven, kunnen de jongeren zich wenden tot de directeur.

2.1.1.2 De rechten van de ouders¹⁷

Het decreet Rechtspositie van de minderjarige beschouwt minderjarigen als volwaardige partners in de hulpverlening. Dit betekent echter niet dat de ouders van minderjarigen niets te zeggen hebben. Zij oefenen immers nog steeds het ouderlijk gezag uit over hun kinderen.¹⁸ Dit ouderlijk gezag moet op die wijze uitgeoefend worden, dat het belang van het kind, steeds centraal staat.

Sommige kinderen/jongeren worden echter niet opgevoed door hun ouders maar door bijvoorbeeld een stiefouder, grootmoeder, tante of een andere volwassene die daartoe is aangesteld. Deze worden opvoedingsverantwoordelijken genoemd. Zij oefenen geen ouderlijk gezag uit over de minderjarigen en hebben bijgevolg niet dezelfde rechten als ouders volgens het Burgerlijk wetboek. Het nieuwe decreet Integrale jeugdhulp houdt wel rekening met de rol van de opvoedingsverantwoordelijken waardoor zij wel dezelfde rechten hebben als ouders binnen dit decreet.

Onder toepassing van het ouderlijk gezag hebben beide ouders recht:¹⁹

- Op eerbied en respect van hun kind.
- Om samen alle beslissingen te nemen over de opvoeding van hun kind en zijn bezittingen. *Ouders mogen bijvoorbeeld beslissen in welke school hun kind ingeschreven wordt;*
- Om hun kind bij hen te laten verblijven;
- Op persoonlijk contact met hun kind. *Wanneer een kind in een residentiële setting van de jeugdhulp verblijft, hebben ouders het recht om hun kind te bezoeken;*
- Op informatie over hun kind. *Ouders worden bijvoorbeeld tijdens evaluatiegesprekken met de trajectbegeleider geïnformeerd over de begeleiding van hun kind;*
- Om hun kind te vertegenwoordigen. *Tijdens oudercontacten op school krijgen ouders de kans om hun kind te vertegenwoordigen.*

¹⁷ Morris, M. (2012). *De rechten van kinderen in de jeugdhulp*. Brochure Gezinsbond.

¹⁸ artikel 372 van het Burgerlijk Wetboek

¹⁹ Moykens, K. (2014). *De rechten van kinderen in de integrale jeugdhulp*. Brochure Kinderrechtswinkel vzw.

Volgens het nieuwe decreet Integrale jeugdhulp hebben ouders volgende specifieke rechten:

- Om jeugdhulp te vragen
- Dat de jeugdhulp rekening houdt met hun culturele kenmerken, socio-economische situatie en eventuele handicap
- Om in te stemmen met de buitengerechtelijke jeugdhulpverlening
- Op inspraak in de jeugdhulpverlening en in elke wijziging van die jeugdhulpverlening
- Op toegang tot het dossier van de minderjarige
- Op een periodieke evaluatie van de jeugdhulpverlening en op inspraak bij die evaluatie
- Op privacy
- Om een klacht in te dienen

2.1.2 Rechten van meerderjarigen en hun ouders

Aangezien er binnen contextbegeleiding in functie van autonoom wonen gewerkt wordt met jongeren van 17 tot 21 jaar, is het ook belangrijk om de rechten van meerderjarigen en hun ouders te bespreken. De 'Wet op de Privacy (1998)' en de 'Wet Patiëntenrechten (2002)' die reeds bij de minderjarigen gelden, treden ook hier op de voorgrond. Meerderjarigen kunnen geen beroep meer doen op het decreet rechtspositie van de minderjarige. Daardoor dreigen zij uit de boot te vallen. Meerderjarigen in de voortgezette, vrijwillige hulpverlening kunnen enkel terugvallen op de Wet van de Privacy en de Wet op de Patiëntenrechten.

2.1.2.1 Wet op de Privacy

Deze wet bepaalt dat persoonlijke gegevens van cliënten enkel verzameld, bewaard en verspreid mogen worden als de betrokkenen hiervan op de hoogte zijn en toestemming geven. Gegevens mogen enkel gebruikt worden in het belang van de hulpverlening van de cliënt. Elke jongvolwassene heeft het recht om te weten wat er over hem geschreven wordt. Dit wordt het toegangsrecht genoemd en betekent niet noodzakelijk dat iedereen zomaar zijn dossier kan inkijken of een kopie hiervan kan nemen. Hier heb je inzagerecht voor nodig.

Beroepsgeheim²⁰

Alle hulpverleners die de jongeren begeleiden, zijn gebonden aan het beroepsgeheim. Dit houdt in dat alles wat nadrukkelijk of stilzwijgend aan de vertrouwenspersoon werd

²⁰ Belgische Federale Overheidsdiensten. (2012). *Beroepsgeheim*. Geraadpleegd op 8 maart 2015, van <http://www.belgium.be/nl/justitie/privacy/beroepsgeheim/>

toevertrouwd en alle informatie die gezien of gehoord wordt, geheim is. De vertrouwenspersoon of hulpverlener mag het beroepsgeheim niet schenden door opzettelijk informatie of geheimen bekend te maken.

Wanneer een meerderjarige een geheim toevertrouwd aan zijn hulpverlener, dan mag de hulpverlener deze informatie niet doorvertellen aan diens ouders. Bij minderjarigen geldt hetzelfde uitgangspunt, maar zijn er uitzonderingen. Minderjarigen met voldoende onderscheidingsvermogen beslissen zelf welke informatie ze aan hun ouders geven, maar bij onbekwame minderjarigen is sommige informatie echter noodzakelijk om ouders in staat te stellen hun ouderlijk gezag uit te oefenen. In dit laatste geval mag het beroepsgeheim doorbroken worden. *Wanneer een meisje van 11 jaar bijvoorbeeld aan een hulpverlener vertelt dat zij zwanger is en abortus wil plegen, dan kan de hulpverlener eventueel beslissen om toch de ouders op de hoogte te brengen. Zulke beslissingen worden echter altijd in overleg en met een duidelijke motivering genomen.*

Er zijn een aantal situaties waar uitzonderingen op het beroepsgeheim gelden:

- Het beroepsgeheim vervalt voor een rechtbank of een parlementaire onderzoekscommissie. In dit geval hebben hulpverleners het recht om vertrouwelijke informatie over hun cliënt bekend te maken. Dit is echter een recht en geen plicht. In gevaarsituaties hebben hulpverleners wel meldingsplicht.
- Partners, familieleden of vertrouwenspersonen mogen op de hoogte gebracht worden wanneer de betrokken persoon daarmee akkoord is, de betrokken persoon wilsonbekwaam is of wanneer er een noodtoestand dreigt.
- Het is toegestaan om leidinggevenden op de hoogte te brengen van geheimen die de hulpverlener zijn toevertrouwd. Dit wordt gedeeld beroepsgeheim genoemd.

2.1.2.2 Wet Patiëntenrechten²¹

Deze wet regelt de relatie van de patiënt met de dokter, de verpleger of (in dit geval) de hulpverlener. Volgens deze wet heeft de patiënt recht op:

- Een kwaliteitsvolle dienstverlening
- De vrije keuze van de zorgverstrekker
- Het recht op informatie
- Toestemming

²¹ Belgische Federale Overheidsdiensten. (2012). *Patiëntenrechten*. Geraadpleegd op 1 maart 2015, van <http://www.belgium.be/nl/gezondheid/gezondheidszorg/patientenrechten/>

- Inzage in zijn/haar patiëntendossier
- Bescherming van de persoonlijke levenssfeer
- Een beroep op bemiddeling

2.1.2.3 Rechten van de ouders van meerderjarigen

Vanaf het moment dat een jongere de leeftijd van 18 jaar bereikt heeft en dus volwassen is, verwerft hij/zij ook handelingsbekwaamheid. Dit wil zeggen dat de jongere zijn rechten op volledig zelfstandige wijze kan uitoefenen, zonder tussenkomst van zijn ouders. De mate van betrokkenheid van de ouders hangt dus volledig van de jongere af. Er worden geen handelingen of beslissingen uitgevoerd zonder instemming van de jongere. Dit wil niet zeggen dat de betrokkenheid van ouders onbelangrijk is. Mits toestemming van de jongere worden ouders zoveel mogelijk betrokken bij de begeleiding. Weigert de jongere, dan is de rol van de ouders gedaan.

Toch is het voor De Wiekslag, en dus ook voor BZW De Brug, belangrijk dat ouders zoveel mogelijk een plaats krijgen in de hulpverlening. Ten eerste omdat ouders en kinderen experts zijn van hun eigen leven. Ouders kennen hun kinderen het best en kunnen belangrijke informatie aanleveren aan de hulpverlening. Wanneer ouders het gevoel hebben dat zij als volwaardige partners beschouwd worden, doordat zij bijvoorbeeld actief mee kunnen denken en deelnemen aan de hulpverlening, verdwijnt het wantrouwen en de eventuele weerstand. Ten slotte is de kans groter dat de beoogde doelen ook effectief bereikt worden wanneer ouders en hun kinderen inspraak hebben in de formulering van de doelen en de methoden om die doelen te bereiken.

Het netwerk van de jongeren speelt dus een grote rol binnen de hulpverlening. Maar om het netwerk te kunnen betrekken bij de hulpverlening is het belangrijk dat deze ook zichtbaar wordt. Binnen BZW De Brug worden genogrammen en netwerkcirkels als methoden gebruikt om een duidelijk overzicht te krijgen op het netwerk van de jongeren. Doordat er meer en meer nieuw samengestelde gezinnen zijn, wordt de familiale context van de jongeren steeds complexer. Daarom is het handig om eerst aandacht te besteden aan het verkennen en in kaart brengen van het netwerk.

2.2 Zicht krijgen op het netwerk

Bij de start van contextbegeleiding in functie van autonoom wonen wordt alles in het werk gesteld om een duidelijk zicht te krijgen op het netwerk van de jongere. Het genogram in combinatie met netwerkcirkels kan heel wat informatie opleveren over de structuur van het netwerk, over de maatschappelijke verankering van de jongere en de binding die de jongere aangaat met zijn omgeving. Binnen de werking van De Wiekslag valt het op dat vele jongeren slechts een beperkt netwerk hebben en/of niet kunnen steunen op hun kerngezin. Het doel van de contextbegeleiding bestaat uit het uitbreiden en sterker maken van het netwerk van de jongeren.

Het genogram focust op het generationeel netwerk van de jongeren waar de ouders centraal staan. Dit vormt de basis van het netwerk. De netwerkcirkels zorgen voor een bredere kijk. Hier worden alle personen in opgenomen die van betekenis zijn voor de jongere. Ook in de netwerkcirkels krijgen ouders een plaats.

2.2.1 Genogram²²

Het genogram is een grafische voorstelling van het generationeel netwerk van de jongere. Hierin worden zowel verwantschappen als de gezinssamenstelling over verschillende generaties heen weergegeven d.m.v. symbolen. Dankzij het uittekenen van een genogram komen betekenisvolle feiten van het leven van de jongere ter sprake, zoals bv: overlijden, geboorte, ziekte... Ook patronen kunnen zichtbaar worden: feiten en gedragingen die over generaties terugkomen zoals financiële problemen, kindersterfte, suïcide, scheidingen, meerlingen...

Hulpverleners gebruiken het genogram als instrument bij uitstek om integraal en contextgebonden te werken. Wanneer dit zorgvuldig wordt opgesteld, krijgt de jongere oog voor de belangen van familieleden waarmee hij/zij direct of indirect verbonden is.

Voorbeeld Genogram

²² Malfliet, W., Saelens, S., & Vleaminck, H., (2010). *Social Casework in de 21^e eeuw*. Kluwer

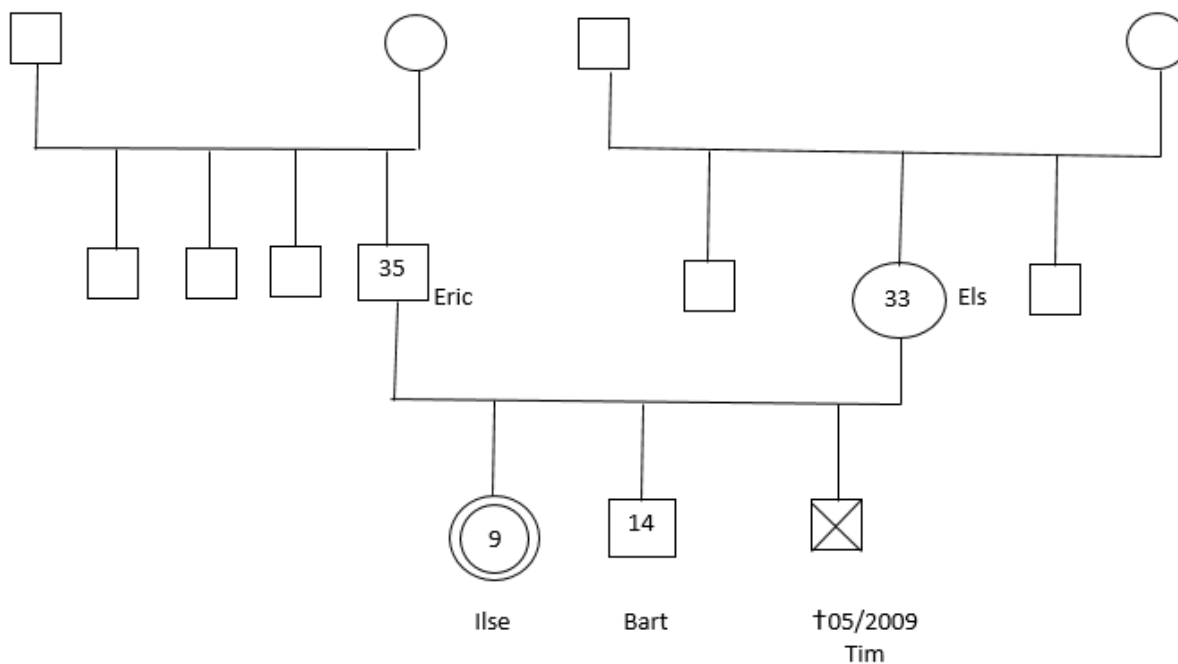

2.2.2 Netwerkcirkels²³

Een netwerk bestaat uit mensen waarop je een beroep kan doen bij problemen of waarbij je steun vindt zoals ouders, grootouders, broers, zussen maar ook vrienden, collega's e.d. Het is een deel van de context en is dus essentieel binnen de contextbegeleiding. De jongere, de context en het netwerk worden in hun geheel bekeken. Netwerkcirkels zijn een handig instrument voor begeleiders om een overzicht te krijgen over het netwerk van de jongeren, maar ze worden eveneens gebruikt om jongeren bewust te maken van hun eigen sociale netwerk en hen te helpen om deze uit te breiden. Eens er een zicht is op het netwerk, wordt de jongere gemotiveerd om beroep te doen op zijn netwerk. Jongeren denken immers maar al te vaak dat ze er alleen voor staan. Daarom wordt hier de focus gelegd op wat er **wel** is.

Netwerkcirkels worden gehanteerd vanuit een oplossingsgerichte en empowerende²⁴ aanpak. Er wordt gewerkt vanuit een 'niet-weten-houding'. De jongere is de expert van zijn leven. Begeleiders weten niet hoe het is om zijn/haar leven te hebben. Daarom is het als begeleider essentieel om veel vragen te stellen, het eigen perspectief aan de kant te zetten om het perspectief van de jongere te bekijken en om oplossingen te detecteren in wat goed gaat.

²³ Bruynickx, L. *mondelinge mededeling*. Informeel gesprek, 12 maart 2015.

²⁴ Empowerend werken betekent dat men de capaciteiten van de cliënt gaat aanspreken en versterken om de cliënt in staat te stellen zijn leven in eigen handen te nemen.

Binnen het oplossingsgericht werken is het echter niet de bedoeling om oplossingen aan te aanreiken, wel om meer aandacht te hebben voor oplossingen dan voor problemen.

Voorbeeld netwerkkring

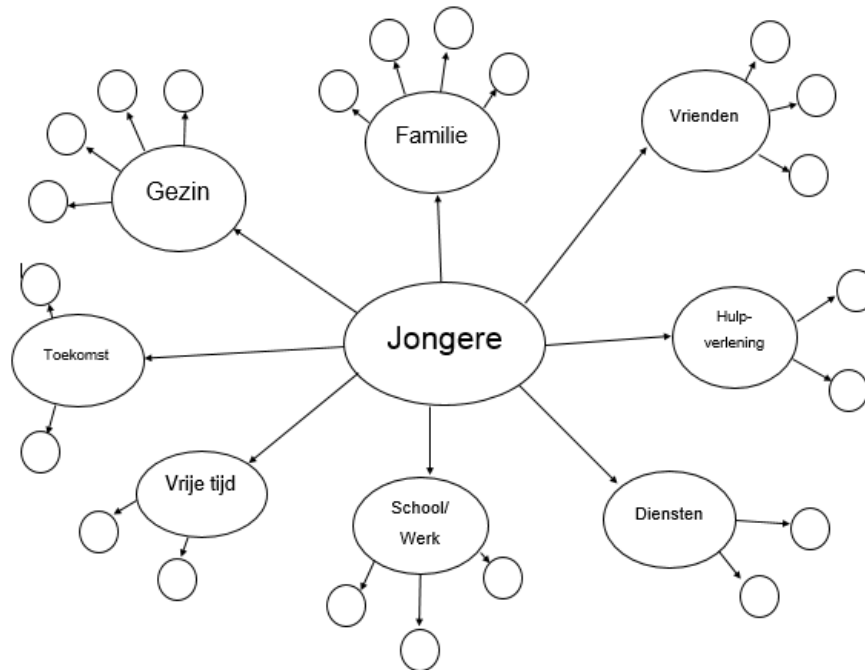

2.3 Cliënt- en ouderparticipatie

Om te komen tot een effectieve hulpverlening dienen de jongeren en ouders zoveel mogelijk betrokken te worden in de hulpverlening. Hieraan zijn enkele voorwaarden verbonden. De hulpverlener moet kennis hebben over 'wat werkt', gebaseerd op wetenschappelijke of systematische praktijkkennis en het is de taak van de hulpverlener om ouders en jongeren te informeren over 'wat werkt'.

Gewapend met deze informatie, moeten ouders en jongeren de kans krijgen om mee te beslissen over de hulpverlening. Cliënt- en ouderparticipatie houdt dus in dat hulpverleners samen met ouders en kinderen beslissingen nemen die gebaseerd zijn op kennis uit onderzoek en praktijk. Dit is echter niet gemakkelijk.²⁵ Hoewel de nadruk ligt op ouderparticipatie is het niet onbelangrijk om ook de cliëntparticipatie te vermelden. Het is namelijk niet de bedoeling dat hulpverleners en ouders samen gaan beslissen over de jongere, zonder dat deze betrokken wordt. Ouders, hulpverleners en jongere werken samen aan een constructieve hulpverleningsrelatie.

²⁵ Bartelink, C. (2011). Ouders en kinderen betrekken bij beslissingen over hulp. *Jeugd en co*, 5(2), 29-39.

2.3.1 Wat is cliëntparticipatie?

Cliënten worden betrokken in de hulpverlening op casus-, organisatie- en beleidsniveau, met andere woorden: op micro-, meso- en macroniveau. Jongeren denken, praten, beslissen en nemen deel aan zaken die voor hen belangrijk zijn. Dit kan gaan over persoonlijke zaken zoals het mee opstellen van een handelingsplan, de mate waarin het netwerk betrokken wordt...

Maar jongeren moeten ook de kans krijgen om invloed uit te oefenen op organisatieniveau. In de leefgroepen van De Wiekslag worden er bijvoorbeeld groepsgesprekken georganiseerd waar jongeren kunnen aangeven wat hun bedenkingen zijn over de werking van de organisatie en hoe zij het eventueel anders zien. *Dit kan gaan over onderwerpen zoals de weekmenu, de privacy van de jongeren of de uitgangsregelingen. Wanneer jongeren in de leefgroep niet akkoord zijn met de manier van werken, krijgen zij de kans om dit naar voor te brengen.* Wanneer jongeren klachten hebben, is het mogelijk om intern een klacht te formuleren bij de directeur van De Wiekslag. Het is wel de bedoeling dat jongeren zich eerst wenden tot de individuele begeleiders of de afdelingscoördinator.

Cliëntparticipatie op beleidsniveau wordt gerealiseerd door de JO-lijn. Als een jongere, ouder of betrokkene een klacht heeft over de hulpverlening georganiseerd door Jongerenwelzijn, kan deze hiervoor altijd terecht bij de JO-lijn.²⁶ Er wordt dan een onafhankelijk onderzoek gevoerd naar aanleiding van deze klacht. Concreet betekent dit dat men gaat onderzoeken of de klacht (deels) gegrond of ongegrond is. Wanneer de klacht (deels) gegrond is, moet Jongerenwelzijn alles in het werk stellen om de zaak zo goed mogelijk recht te zetten. De JO-lijn zorgt er dus voor dat ook cliënten invloed kunnen uitoefenen op het beleid van jongerenwelzijn.

2.3.2 Wat is ouderparticipatie?²⁷

“Ouderparticipatie is de betrokkenheid van ouders bij de uitvoering van de hulpverlening, zodanig dat er sprake is van een gelijkwaardige samenwerkingsrelatie met de hulpverleners.

²⁶ Agentschap Jongerenwelzijn. (2014). *Vragen of klachten? JO-lijn!*. Geraadpleegd op 28 februari 2015, van <http://wvg.vlaanderen.be/jongerenwelzijn/jeugdhulp/jo-lijn/>

²⁷ De Vriendt, E. (2005). *Ouderparticipatie bij verslaggeving in de bijzondere jeugdbijstand*. Gedownload op 15 maart 2015, van

<http://www.roppov.be/sites/default/files/pdf/Onderzoeksrapport%20ouderparticipatie%20bij%20overslaggeving%20in%20de%20bijzondere%20jeugdbijstand,%20Els%20De%20Vriendt%202005.pdf>

Door die betrokkenheid wordt recht gedaan aan de verantwoordelijkheid van het ouderschap en aan de hulpvraag die ouders hebben.”²⁸

Ook hier kan onderscheid gemaakt worden tussen ouderparticipatie op casus-, organisatie- en beleidsniveau. Een voorbeeld hiervan op casusniveau kan bijvoorbeeld gevonden worden in het frequent gebruikte 5-kolommenmodel. Aan de hand van dit model worden naast de zorgen en verwachtingen van de jongere en de hulpverlening ook de zorgen en verwachtingen van de ouders geformuleerd. Binnen de voorziening krijgen ouders de kans om hun mening te uiten over de werking van de organisatie tijdens de individuele gesprekken. Ook krijgen ouders de mogelijkheid om de JO-lijn te contacteren bij vragen of klachten over het beleid binnen Jongerenwelzijn (beleidsniveau). Belangenverenigingen en ouderverenigingen steunen de ouders in hun betrokkenheid in het beleid.

Ouderparticipatie kan tevens verschillende vormen aannemen. Voorbeelden hiervan hebben betrekking op de werking van BZW De Brug:

- Participatie als **mee-weten**

Bij de start van elke begeleiding worden ouders geïnformeerd over de opstart en de werking van de jeugdhulp. Bij BZW De Brug worden de ouders vervolgens uitgenodigd voor een gesprek waarin zij uitleg krijgen over de werking van contextbegeleiding in functie van autonoom wonen, de wet op de privacy, de klachtenprocedure en de doelstellingen van de hulpverlening. Aan afwezige ouders wordt een brief gestuurd waarin men de ouders inlicht over de opstart van de begeleiding. De telefoonnummers van de begeleiding van de jongeren staan ook in deze brief zodat de ouders kunnen bellen wanneer ze toch meer informatie willen over de hulpverlening aan hun kind.

- Participatie als **mee-denken** en **mee-beslissen**

Ouders kunnen aan de hulpverlening aangeven wat hun bezorgheden zijn i.v.m. hun kind en welke doelstellingen zij graag gerealiseerd zouden willen zien. Er wordt in de mate van het mogelijke rekening gehouden met de mening van de ouders. *Ouders vinden het bijvoorbeeld belangrijk dat hun kind een diploma behaald op school. Deze bezorgdheid/doelstelling van de ouders wordt dan mee opgenomen in het handelingsplan van de jongere.* Wanneer de jongere echter de leeftijd van 18 jaar heeft

²⁸ Dekker, M.T.M., Van den Bergh, P.M., *Ouderparticipatie in de jeugdhulpverlening*. Amsterdam, Uitgeverij SWP, 2002, p. 15-17.

bereikt, moet de hulpverlening in de eerste plaats rekening houden met de wensen van de jongere.

– Participatie als **mee-uitvoeren**

In de hulpverlening wordt er gestreefd naar een actieve deelname van de ouders met het oog op een positieve samenwerkingsrelatie. In BZW De Brug kunnen ouders aanwezig zijn bij huisbezoeken, helpen bij het opstellen van een handelingsplan of evolutieverlag... De begeleiding is er op gericht om een aantal verantwoordelijkheden terug bij de ouders te leggen. *Dit kan bijvoorbeeld gaan om de schoolzaken, boodschappen of het huishouden van de jongere.* Het is niet de bedoeling dat de ouders verantwoordelijkheden van de jongere gaan overnemen, maar dat zij hen daarin gaan ondersteunen. Deze samenwerking tussen ouders en kinderen werkt verbindend. Dit wil zeggen dat ze niet enkel werken aan de opgestelde doelstellingen van de hulpverlening maar ook aan hun relatie.

– Participatie als **mee-evalueren**

De inhoud van de handelingsplannen, opgesteld bij de start van elke begeleiding, wordt om de drie maanden geëvalueerd in de vorm van een evolutieverlag. Wanneer het gaat om minderjarigen, hebben de ouders het recht om betrokken te worden bij deze evaluatie. In bijlage vind je een voorbeeld van zo'n evolutieverlag. Meerderjarigen kunnen dit weigeren. De hulpverlening accepteert de wil de van meerderjarigen, maar zal een gezonde betrokkenheid van de ouders steeds promoten.

De begeleiding, en dus ook het werken aan cliënt- en ouderparticipatie, gebeurt voornamelijk aan de hand van drie modellen: Intensief Pedagogische Thuishulp, Bemiddeling en Non Violent Resistance. In volgende paragrafen worden deze modellen besproken. De focus in dit eindwerk ligt op deze drie modellen. Dit wil echter niet zeggen dat er uitsluitend met deze modellen gewerkt wordt. Hulpverlening kan nooit eenzijdig gebaseerd zijn op één bepaald model. Hulpverleners gebruiken die methodieken en modellen die werken. Dit is vaak een mix van verschillende stijlen en technieken.

2.4 Oplossingsgericht werken: 3 modellen

De Wiekslag draagt zijn oplossingsgerichte visie hoog in het vaandel. Daarom werkt men in deze organisatie intensief met drie oplossingsgerichte modellen: Het IPT-model (Intensief Pedagogische Thuishulp), het bemiddelingsgericht werken en het model van Non Violent

Resistance. Deze drie modellen focussen op de krachten die mensen met opvoedingsnoden hebben in plaats van nadruk te leggen op hun problemen. Ze zijn gericht op het vinden van oplossingen onder de **eigen regie** van de hulpvrager. Daarom worden ook deze modellen besproken in het kader van ouderparticipatie. Om te komen tot een goed werkende oplossing die pragmatisch is en aansluit bij de behoefte van de cliënt, is het belangrijk dat er een goede samenwerking is tussen cliënt, ouder en hulpverlening. Ouderparticipatie en oplossingsgericht werken zijn met elkaar verbonden. Wanneer ouderparticipatie wordt gestimuleerd, zal dit ook een positief effect hebben op het oplossingsgericht werken en omgekeerd. Want als men met een oplossingsgerichte kijk de hulpverlening aanpakt, dan kan ook dit een positief effect hebben op de hulpverleningsrelatie tussen hulpverleners, ouders en hun kinderen.

2.4.1 Intensief Pedagogische Thuishulp (IPT)

2.4.1.1 Wat is Intensief Pedagogische Thuishulp?²⁹

Intensief Pedagogische Thuishulp is een eclectisch werkmodel dat streeft naar het herstel van het gewone leven. Met eclectisch wordt bedoeld dat men zich bezig houdt met de dingen die werken. Er is een ruime keuze uit technieken die gehanteerd kunnen worden naargelang de behoefte en persoonlijkheid van de cliënt.

De cliënt moet volgens Intensief Pedagogische Thuishulp zoveel mogelijk de regie over de inhoud van de hulpverlening behouden, dit wil zeggen dat doelen zoveel mogelijk van de cliënt zelf moeten komen. Men werkt **vraaggestuurd/dialoggestuurd** en vertrekt vanuit de gewenste situatie van de cliënt om doelen te bepalen. *De jongere wil bijvoorbeeld graag zijn diploma behalen.* Hij wordt dan geholpen om die gewenste toekomst in detail te beschrijven. *“Wat wil ik studeren?” “Welke school biedt deze richting aan?” “Wat kan ik doen om mijn diploma te behalen?”* De hulpverlener heeft op zijn beurt de regie over het proces van de hulpverlening. Dit houdt in dat hij een kracht- en oplossingsgerichte basishouding aanbiedt aan de cliënt. Hij sluit zich aan bij de hulpvraag van het gezin, richt zich op wat goed gaat, is transparant en vasthoudend. De hulpverleningsrelatie is het belangrijkste ‘gereedschap’ om methodisch en technisch te handelen en uit te dokteren hoe de doelstellingen bereikt kunnen worden. *Bijvoorbeeld: “Ik ga elke dag naar school en neem deel aan stages en examens.”* Methodisch handelen is handelen volgens vastgelegde fases. Eerst wordt er kennis gemaakt en wordt informatie verzameld en geanalyseerd. Vervolgens worden plannen gemaakt en

²⁹ Hermans, J., Klap, A., Smith, K., & Zwart, A. (2012). *Wraparound care in de jeugdzorg: & Implementatie van Intensieve Pedagogische Thuishulp*. Amsterdam: Uitgeverij SWP.

uitgevoerd en ten slotte wordt de hulpverlening geëvalueerd en neemt men afscheid van elkaar. Technisch handelen betekent dat de hulpverlener gebruik maakt van gesprekstechnieken en competentieanalyse. Een voorbeeld van een gesprekstechniek is feedback op adequaat en inadequaat gedrag. *“Ik zie dat je je appartement hebt opgeruimd. Het ziet er erg gezellig uit nu!”* of *“Ik zie dat je boos bent, kom even aan tafel zitten. Dan kan je me vertellen wat er aan de hand is en dan zoeken we samen naar een oplossing.* Er zijn uiteraard nog veel meer technieken die toegepast kunnen worden.

Het werken met concrete doelen en het meten van het behaalde resultaat op deze doelen zijn een belangrijk onderdeel van het IPT-model. Men werkt **doelgericht** vertrekkend vanuit de SMARTIE-doelstellingen. In bijlage vind je meer informatie over deze SMARTIE-doelstellingen. Kleine, haalbare stappen zorgen voor succeservaringen en het besef dat de jongere zelf vorm kan geven aan zijn leven. Er wordt bijvoorbeeld afgesproken dat de jongere elke dag naar school gaat. Wanneer de jongere dit kan/doet, is dit succes een stimulans om verder te werken aan het uiteindelijke doel: een diploma behalen. Ze worden aangesproken op de mogelijkheden die ze hebben en die ze kunnen aanwenden bij eventuele toekomstige problemen.

Om dit te bereiken werkt de oplossingsgerichte werker met vragen die de kracht van mensen naar boven halen. Men vraagt de cliënt bijvoorbeeld naar uitzonderingen: *“Wanneer heb je minder last van dit probleem? Hoe komt dit? Wat heb je gedaan opdat het probleem even minder was? Hoe houd je deze situatie vol?”* De gesprekken verlopen zoveel mogelijk in een positieve sfeer omdat het gaat over krachten en oplossingen en niet over tekortkomingen en problemen. Tijdens de gesprekken neemt de hulpverlener de rol van regisseur aan. Hij leidt sterk het proces maar laat de inhoud aan zijn cliënten. Een doelgericht partnerschap tussen hulpverlener en cliënt staat op de voorgrond.

Naast vraaggestuurd en doelgericht is de hulp ook **competentiegericht**. Dit betekent dat de hulp gericht is op het herstel van het evenwicht tussen de taken die de cliënt moet uitvoeren en de vaardigheden die de cliënt heeft om die taken daadwerkelijk te realiseren. Men probeert de bestaande vaardigheden van de cliënt te versterken om de gestelde doelen te behalen

2.4.1.2 Wat is de rol van de ouders/opvoedingsverantwoordelijken?

IPT focust op krachten en oplossingen. *“Wat kan je doen om je doel te bereiken?”* *“Wie kan je hierbij helpen?”* Binnen BZW De Brug wordt het 5-kolommenmodel hiervoor als rode draad gebruikt. De ouders van de jongeren krijgen een vaste plaats binnen dit kolommenmodel. Bij

de opstart van elke begeleiding wordt dit schema gebruikt als handelingsplan. Vervolgens wordt dit plan om de drie maanden geëvalueerd. Er wordt dan gesproken over het evolutieverslag.

<u>Zorgen / Aandachtspunten</u>		<u>Krachten en hulpbronnen</u>	
- Ik vind het moeilijk om mijn woning te onderhouden		- Mijn begeleiding wijst me erop wanneer mijn woning niet proper is en helpt een handje.	
<u>Doelen van het kind/de jongere</u>	<u>Doelen van de ouders</u>	<u>Doelen van de verwijzer</u>	
- Ik onderhoud mijn woning. Ik ruim dagelijks een beetje op en maak 1 keer per week tijd om mijn appartement te poetsen.	- Ik (moeder) poets om de 14 dagen samen met mijn zoon zijn appartement. → Welke doelen wil jij als ouder opstellen? → Wat kan jij als ouder doen opdat jouw zoon/dochter dit doel bereikt?	- De jongere gaat akkoord met de voorwaarden van BZW: 1. Budgetbeheer 2. Afspraken maken is afspraken nakomen	

De participatie van de ouders wordt duidelijk bij het opstellen van dit schema. Eerst wordt er gevraagd naar de zorgen van de jongeren, ook wel aandachtspunten genoemd. Vervolgens worden de krachten in verband met deze zorgen bevraagd: Welke krachten zijn er reeds aanwezig om aan deze aandachtspunten te werken? De concrete doelen van de jongere worden opgesteld. Maar ook de ouders krijgen de kans doelen te formuleren. De ouders vinden het bijvoorbeeld belangrijk dat hun zoon zich verzorgt en een goed voorkomen heeft. Dan wordt dit als doel geformuleerd en houdt de hulpverlener hier rekening mee tijdens de begeleiding. Na drie maanden gaat men samen aan tafel zitten om te bespreken in hoeverre de opgestelde doelen bereikt zijn en aan welke doelen er verder gewerkt kan worden. Hoewel het niet altijd mogelijk is, probeert men dit zoveel mogelijk te doen in de aanwezigheid van de ouders, zodat ook zij betrokken worden in het begeleidingsproces. Wanneer de ouders niet in beeld zijn, gaat de begeleiding samen met de jongere op zoek naar andere personen uit het netwerk die ondersteuning kunnen bieden, zoals een tante of een oma...

Dit 5-kolommenmodel is uiteraard niet de enige methodiek die gebruikt wordt binnen Intensief Pedagogische Thuishulp. Ik heb het 5-kolommenmodel als voorbeeld genomen om de rol van de ouders aan te tonen omdat deze methodiek het meest prominent aanwezig is binnen de afdeling Contextbegeleiding in functie van autonoom wonen (Begeleid Zelfstandig Wonen De Brug).

2.4.2 Bemiddeling

2.4.2.1 Wat is bemiddeling?

Bemiddeling wordt op regelmatige basis gebruikt als oplossingsgericht en toekomstgeoriënteerd model binnen het begeleidingswerk. Er gaat minder tijd naar het uitspitten van de situatie of het verleden. In plaats hiervan gaat er meer tijd naar het zoeken van mogelijkheden tot verandering. Dit model kan heel integraal toegepast worden op verschillende levensgebieden van de jongere. Men kan bijvoorbeeld bemiddelen tussen de jongere en zijn school wanneer er problemen zijn die de schoolloopbaan op een negatieve manier kunnen beïnvloeden. *Dit kan gaan over een spijbelproblematiek of over ontoelaatbaar gedrag in de klas, maar ook wanneer de jongere zich niet goed voelt in de klas omdat hij bijvoorbeeld gepest wordt.* Er kan echter ook bemiddeld worden tussen ouders en kinderen onderling die er niet in slagen om afspraken te maken.

In het kader van ouderparticipatie zet De Wiekslag in op **familiale** bemiddeling. Vele kinderen en jongeren hebben vandaag bijvoorbeeld te maken met de scheiding van hun ouders. Voor steeds meer kinderen en jongeren in de jeugdhulp is er sprake van een problematische leefsituatie die samengaat met een conflictvolle scheiding. Bemiddeling kan daarbij als een effectieve en efficiënte methodiek ingezet worden. Men gaat er immers van uit dat de verbetering van de levenskwaliteit van kinderen en jongeren parallel met deze van de ouders stijgt, wanneer het einde van een relatie goed geregeld wordt. Maar niet enkel scheidingen zorgen voor conflictsituaties. Problemen kunnen om allerlei redenen ontstaan tussen ouders en hun kinderen. Het gebeurt bijvoorbeeld dat er jongeren starten met contextbegeleiding in functie met autonoom wonen, die een conflictueuze band hebben met hun ouders. Deze conflicten kunnen hun oorsprong vinden in druggebruik, relaties die afgekeurd worden e.d. Zelfs wanneer de jongere in kwestie meerderjarig is, zal de begeleiding altijd alle mogelijke middelen inzetten om te bemiddelen met het oog op herstel.

De doelstelling van bemiddeling kan zowel preventief als curatief zijn. Preventieve bemiddeling wordt ingezet om te vermijden dat een conflict uitbarst. Dit door op problemen te anticiperen. Ouders die bijvoorbeeld in een moeilijke scheiding verwickeld zijn en er niet in slagen om afspraken te maken, kunnen gebaat zijn bij een bemiddelingsgesprek. Zo'n gesprek kan de ouders helpen om met elkaar te communiceren waardoor een escalatie van de situatie vermeden kan worden. Curatieve bemiddeling richt zich op het herstellen van de relatie van

de betrokkenen. Er wordt geprobeerd om de betrokkenen terug in gesprek te laten gaan zodat er een oplossing kan gevonden worden voor een bestaand probleem. Het contact tussen een dochter en haar ouders kan bijvoorbeeld verbroken zijn omdat de ouders de relatie van hun dochter afkeuren. Door het organiseren van een bemiddelingsgesprek tracht men de relatie tussen ouders en dochter in kleine stapjes te herstellen.

Bemiddeling steunt op vijf ijkpunten of normen. Deze basiselementen mogen niet ontbreken wanneer er aan bemiddeling gedaan wordt:

Zelf

Een bemiddelaar leidt het bemiddelingsgesprek maar de inbreng moet van de cliënten zelf komen. Er moet een geloof zijn in de expertise van de cliënten om zelf tot een compromis te komen. De oplossing is in de kamer.

Met elkaar

De bemiddelaar en beide partijen moeten samen aan tafel zitten. De cliënten moeten op die manier ondersteund worden zodat zij met elkaar gaan praten in plaats van tegen elkaar.

De bemiddelaar is meerzijdig partijdig

De bemiddelaar mag geen standpunt innemen of partij kiezen. Hij moet zich inleven in de gedachten en gevoelens van alle partijen.

Betrokken zijn of worden – meerzijdig partijdig met elkaar

Het is de bedoeling om de partijen op een andere manier te laten communiceren met elkaar. Ze moeten naar elkaar luisteren, elkaar willen begrijpen en rekening houden met elkaar. Er wordt geprobeerd om meerzijdige partijdigheid met elkaar op gang te brengen zodat elke partij ook zicht krijgt op de behoeften, belangen en overtuigingen van de andere.

Zelfgekozen oplossing

Cliënten moeten zelf tot een oplossing of compromis komen. Wanneer zij hierin slagen, is er immers zekerheid dat zij zelf 100% achter deze oplossing staan waardoor deze oplossing ook meer kans op slagen heeft. Hiervoor moet de bemiddelaar inzetten op krachten en uitzonderingen van de cliënten. Uitzonderingen zijn momenten waar het probleem zich niet voordoet.

Het proces van bemiddeling kan opgedeeld worden in drie fasen:

1^{ste} Fase : Intake

Elke partij krijgt in deze fase de kans om zijn verhaal te vertellen. Hierdoor wordt het gemeenschappelijk probleem helder en komen de standpunten van alle partijen naar voren.

Bijvoorbeeld: Een moeder wil kost wat kost vermijden dat haar ex-partner, de vader van haar kinderen, co-ouderschap krijgt. Vader is hier thans heel erg mee bezig en wil zo veel mogelijk tijd doorbrengen met zijn kinderen.

Uit deze standpunten kan afgeleid worden dat het gemeenschappelijk probleem de verblijfsregeling van de kinderen is. De bemiddelaar zal eerst uitleg geven over zijn manier van werken (5 ijkpunten). Vervolgens is het belangrijk dat alle partijen aan 3 ja's voldoen: Ja, wij hebben een probleem. Ja, wij willen het oplossen. Ja, dit willen wij bereiken via bemiddelingsgerichte gesprekken. Indien er niet aan deze voorwaarden wordt voldaan, wordt er geen bemiddeling opgestart.

2^{de} Fase: Exploratie

Wanneer iedereen zijn kant van het verhaal heeft verteld en het gemeenschappelijk probleem helder is, kan men beginnen met het bouwen van fundamenten om tot een oplossing te komen. Dit wordt gerealiseerd door mensen op een andere manier met elkaar te laten communiceren. Er wordt bijvoorbeeld afgesproken dat men elkaar niet gaat verwijten, dat er niet geroepen wordt, dat men elkaar laat uitspreken e.d. Wanneer de bemiddelaar er in slaagt om de partijen echt te doen luisteren naar elkaar, komen ze al een stapje dichterbij de meerzijdige partijdigheid. De bemiddelaar tracht ook de achterliggende behoeften van de mensen te achterhalen. *Waarom wil moeder geen co-ouderschap? Is ze bang dat de kinderen dan liever bij hun vader zijn? Is ze bang dat de kinderen hun hobby's niet langer kunnen blijven doen? Wil zij de kinderen het meest bij zich hebben?* Door hier wat dieper op in te gaan, krijgen beide partijen zicht op behoeften, belangen, overtuigingen en waarden van de ander.

3^{de} Fase: Oplossing

Het doel van deze fase is tot een duurzame oplossing te komen voor het probleem. Deze oplossing moet tegemoet komen aan de gemeenschappelijke belangen van de betrokkenen. Men gaat proberen om de individuele belangen van de ouders te integreren in de oplossing. Wanneer dit niet mogelijk is wordt met de betrokkene besproken hoe en waar deze belangen dan wel een plek kunnen krijgen.

Bijvoorbeeld: Vader wil zijn kinderen meer zien en wil co-ouderschap. Moeder ziet dit absoluut niet zitten. De gemeenschappelijke- en individuele belangen zijn in kaart gebracht. Er wordt besloten om de kinderen om de week een weekend bij vader te laten logeren. Tijdens de schoolvakantie wordt een weekregeling getroffen. De kinderen verblijven volgens deze

regeling nog steeds het meest bij moeder maar ook vader krijgt de kans om een aanwezige 'papa' te zijn voor zijn kinderen.

2.4.2.2 Wat is de rol van de ouders/opvoedingsverantwoordelijken?³⁰

Wanneer ouders problemen ondervinden tijdens hun scheiding of na hun scheiding, kan dit een negatieve invloed hebben op het welzijn van hun kind. Als deze situatie uitmondt in een problematische leefsituatie dan komt de hulpverlening tussen om het welzijn van het kind te garanderen. Deze hulpverlening zal allereerst zorgen voor de veiligheid van het kind maar zal ook de bron van de problemen aanpakken. Dit doen ze in samenwerking met beide ouders.

Samen met de ouders kan een **ouderschapsplan** opgesteld worden. Dit is een plan waarin ouders die gaan scheiden of gescheiden zijn, afspraken vastleggen over hun (minderjarige) kinderen. Er worden afspraken gemaakt over het ouderlijk gezag. Men bespreekt dan wie waarover beslist, waarover ze samen gaan beslissen en hoe ze dit met elkaar gaan overleggen. De verblijfsregeling en de kosten m.b.t. de kinderen worden op papier gezet. De ouders kunnen bijvoorbeeld co-ouderschap afspreken, een som overeenkomen voor de opvoedingskosten e.d. Communicatie tussen de ouders is een groot aandachtspunt. Na de scheiding is er immers nog meer overleg nodig m.b.t. de kinderen dan voorheen. In het ouderschapsplan wordt vastgelegd hoe en waarover ouders gaan overleggen en afspraken maken zodat het kind niet de boodschapper wordt tussen beide ouders.

De aanwezigheid van de bemiddelaar zorgt ervoor dat het gesprek op een constructieve manier verloopt. Hij/zij geeft tips en reikt technieken aan die de ouders en kinderen helpen om op een andere manier met elkaar te communiceren en zo tot een duurzame oplossing te komen. Het betreft niet enkel ouders die scheiden of gescheiden zijn. Men kan ook bemiddelen tussen twee ouders die nog steeds samen zijn maar er niet in slagen om afspraken te maken omtrent de opvoeding van hun kind. Bemiddeling tussen ouders en hun kind kan evenzeer nuttig zijn wanneer de communicatie is vastgelopen.

³⁰ Swers, S. *Mondelinge mededeling*. Informeel gesprek, 20 april 2015.

2.4.3 Non Violent Resistance

2.4.3.1 Wat is Non Violent Resistance?³¹

“Wees present, voorkom escalatie en verzet je... Beeld je in dat je een vuurtoren bent”.

Non Violent Resistance, ook wel ‘De Vuurtoren’ genoemd, biedt richtlijnen voor ouders en opvoeders van kinderen en jongeren die erg lastig of gewelddadig gedrag vertonen. De methodes van dit model zijn gebaseerd op ideeën van Mahatma Gandhi, Martin Luther King en Rosa Parks³². Veel ouders en opvoeders kampen soms met gevoelens van hulpeloosheid wanneer ze voelen dat hun gezag onder spanning staat en ze zich niet in staat voelen de negatieve spiraal met hun kind te doorbreken. Het toepassen van NVR (Non Violent Resistance) helpt deze mensen om een steunnetwerk te ontwikkelen en verbetert de relaties tussen de gezinsleden en tussen het gezin en hun omgeving.

Het primaire doel van Non Violent Resistance is een gedragsverandering bij degene die NVR toepast. Dit model is niet zozeer gericht op de verandering van kinderen. Het is vooral de bedoeling dat ouders veranderen. De verandering van ouders houdt in dat ze anders gaan handelen, maar ook dat zij anders gaan denken.³³

Anders handelen

“Rome is niet op één dag gebouwd.” Zo zal gedrag ook niet op één dag veranderen. Wanneer een ouder/opvoedingsverantwoordelijke kiest voor geweldloos verzet, zal de jongere niet opeens zijn houding veranderen. De jongere heeft in het verleden immers al veel bereikt door geweld te gebruiken. Non Violent Resistance vergt dus tijd en gebeurt stap voor stap. Door keer op keer op een geweldloze manier te reageren op (agressief) gedrag van de jongere, zal hij merken dat zijn/haar gedrag minder effect heeft. Op deze manier wordt het patroon van escalatie doorbroken.

Anders denken

Om geweldloos te handelen, moet men ook geweldloos denken. Morele bezwaren tegen het gebruik van geweld staan centraal. Wanneer de ouders merken dat het agressieve gedrag van

³¹ Day, L., Heismann, E., & Spyrou, M. (2011). *Geweldloos verzet in de opvoeding*. Brochure Oxleas NHS Foundation Trust.

³² **Rosa Louise Parks-McCauley** een Amerikaansburgerrechtenactiviste. Ze staat vooral bekend om het feit dat ze in 1955 weigerde haar zitplaats in een bus af te staan aan een blankemedepassagier.

³³ [Kenniscentrum kinder- en jeugdpsychiatrie. \(2015\). Non-Violent Resistance. Geraadpleegd op 25 maart 2015, van www.kenniscentrum-kjp.nl/professionals/kennisinitiatieven/dwang-en-drang/non-violent-resistance](http://www.kenniscentrum-kjp.nl/professionals/kennisinitiatieven/dwang-en-drang/non-violent-resistance)

hun kind afzwakt dankzij de toepassing van Non Violent Resistance, gaan zij ook beseffen dat geweld niet de oplossing is. In het verleden hebben verbale discussies immers maar al te vaak geleid tot een escalatie van de situatie. Door het gebruik van agressie zet je jezelf als ouder/opvoedingsverantwoordelijke in een ondergeschikte positie. Geweld gebruiken is immers een vorm van machteloosheid. Daarom is het belangrijk dat ouders, ondanks het moeilijke gedrag van hun kind, respect tonen. Dit doen ze door een duidelijk standpunt in te nemen tegen gewelddadig of risicovol gedrag en fysieke of verbale agressie te vermijden. Hierbij is het essentieel dat ouders een aantal boodschappen naar hun kind uitdragen en uitspreken, zoals: "Wij zijn je ouders en we blijven je ouders." en "Wij geven niet toe en geven je niet op!".

2.4.3.2 Wat is de rol van de ouders/opvoedingsverantwoordelijken?

De hoofdrol binnen Non Violent Resistance is weggelegd voor de ouders en opvoedingsverantwoordelijken. Zij krijgen duidelijke handvaten aangeboden voor de aanpak van hun kind wanneer deze moeilijk gedrag vertoont. De voornaamste punten van geweldloos verzet in de opvoeding zijn:

Voorkomen dat conflicten uit de hand lopen

Een conflict tussen ouders en kind kunnen op twee manieren uit de hand lopen:

- Escalatie aan beide zijden
Het kind verheft zijn stem, de ouder verheft zijn stem, het kind roept, de ouder roept, het kind roept harder, de ouder roept harder... Op deze manier kan een ruzie eindigen in geweld aan beide kanten.

- Escalatie door toegeven
Het kind roept en eist, na een tijdje geeft de ouder toe en geeft hij het kind zijn zin. Het kind leert op deze manier dat het zijn zin krijgt als het maar genoeg heibel maakt en zal dit patroon dus herhalen wanneer hij weer iets wil bereiken.

Er zijn twee types van reacties die de escalatie kunnen verminderen of vermijden. Wanneer ouders of opvoedingsverantwoordelijken worden uitgedaagd door hun kinderen, wordt er aangeraden om niet in te gaan op de uitdaging of de provocatie. Wanneer het kind echter zo ver gaat dat men het gedrag niet zomaar langs zich voorbij kan laten gaan, wordt er gebruik gemaakt van de vertraagde reactie. De ouders of opvoedingsverantwoordelijken stellen dan

hun reactie uit, drukken op een pauzeknop en spreken het kind aan over zijn gedrag wanneer beide partijen afgekoeld zijn.

Verhoogde ouderlijke aanwezigheid

Wanneer kinderen opgroeien, vertellen hun ouders hen wat verkeerd is en wat goed is en hoe ze zich moeten gedragen. Mettertijd leren kinderen wat hun ouders zouden denken, zelfs wanneer ze niet aanwezig zijn. Dit helpt kinderen om te weten hoe ze zich moeten gedragen wanneer hun ouders er niet zijn. Non Violent Resistance noemt dit ouderlijke aanwezigheid, omdat de ouder aanwezig is in de geest van het kind.

Ouders vinden het bijvoorbeeld belangrijk dat hun kinderen respect tonen voor oudere mensen. Wanneer ze in de wachtzaal bij de dokter zitten, moeten de kinderen hun plaats afstaan aan oudere mensen. Eerst zullen kinderen opstaan omdat hun ouders hen dit opdragen, na verloop van tijd zullen zij het echter zelf belangrijk vinden om respect te tonen voor ouderen en uit eigen initiatief hun plaats afstaan.

Wanneer kinderen opgroeien, gaan ze op zoek naar hun eigen identiteit en vechten ze meer en meer de ideeën en overtuigingen van hun ouders aan. Wanneer dit echter zo ver gaat dat de ouderlijke aanwezigheid weg is, verliezen kinderen en jongeren hun aanvoelen van wat aanvaardbaar is en wat niet. De ouderlijke aanwezigheid kan hersteld worden. Dit betekent dat de ouders hun kinderen eraan herinneren dat ze van hen houden en dat ze er zijn voor hen, wat er ook gebeurt. Maar dat ze weerstand zullen bieden aan hun onaanvaardbare gedrag.

Een strikt standpunt innemen tegen elke daad van geweld door jezelf of je kind

Hulpverleners die non Violent Resistance toepassen tijdens een begeleiding, geven ouders tips over wat ze wel en niet kunnen doen in moeilijke situaties. Ze geven de ouders en opvoedingsverantwoordelijken bijvoorbeeld de opdracht om twee lijstjes op te stellen. Op het eerste lijstje moeten zij opschrijven wat ze in de toekomst meer zullen doen en op het tweede lijstje wat ze in de toekomst niet meer willen doen. Dit helpt hen om een duidelijk standpunt in te nemen tegenover hun kind en consequent te reageren.

De rode mand

Het is belangrijk om te beslissen welk erg lastig gedrag je als eerste wenst aan te pakken. Je kiest één of maximum twee zaken die je gaat aanpakken en 'plaatst ze in de rode mand'. De mand is rood, net als het rode licht van een verkeerslicht. We zeggen 'stop', we tolereren dat gedrag niet langer.

Dit engagement aankondigen aan je kind

Wanneer ouders precies weten welk standpunt ze tegenover hun kind willen innemen, is het heel belangrijk dat dit standpunt ook duidelijk wordt overgebracht naar het kind. Ouders moeten hun kind vertellen over hun standpunt en over hun vastbeslotenheid om zich te verzetten tegen het gewelddadig gedrag. Rome is niet op één dag gebouwd, dus ook ouders kunnen niet verwachten dat een kind zomaar zijn volledige gedrag kan veranderen. Er moet dus beslist worden welk gedrag de ouders eerst willen aanpakken en vervolgens stap voor stap verder te werken.

Bijvoorbeeld: “We accepteren het niet langer dat je geld steelt en 's avonds laat wegblijft. We zullen alles doen, behalve geweld gebruiken, om je stelen te stoppen en om ervoor te zorgen dat je 's avonds op tijd thuis bent.”

Sit-ins organiseren

Indien er geen verbetering is na de aankondiging, dan wordt er overgegaan tot de sit-in. Het laat de ouders en opvoedingsverantwoordelijken toe om hun ouderlijke aanwezigheid te tonen zonder dat de situatie escaleert. Het doel van de sit-in is om erg lastig gedrag of een gewelddadige gebeurtenis aan te pakken en het kind te laten weten dat zijn gedrag niet langer getolereerd wordt.

Concreet houdt een sit-in in dat de ouder naar de kamer van zijn kind gaat en daar ergens gaat zitten zodat het moeilijk is voor het kind om de kamer te verlaten. De ouder moet aan het kind duidelijk maken dat zijn gedrag niet aanvaardbaar is en dat hij daar blijft zitten tot hij met een voorstel voor een oplossing komt. Alle voorstellen moeten op een bemoedigende wijze overwogen worden. Als er uiteindelijk geen voorstel komt, verlaat de ouder de kamer en zegt: “We hebben nog altijd geen oplossing gevonden.”

Steunfiguren zoeken en gebruiken

Het Non Violent Resistance model moedigt ouders aan om hun ervaringen, bezorgdheden en angsten en ook hun hoopvolle verwachtingen te delen met anderen en om anderen te vragen hen te helpen en te steunen. Het helpt ouders om zich minder geïsoleerd en eenzaam te voelen.

Steunfiguren kunnen verschillende rollen vervullen, gaande van getuige, bemiddelaars tot beschermers. De steunfiguur als getuige houdt een oogje in het zeil. Het agressieve gedrag van de jongere kan al verminderen als deze weet dat iemand buiten het gezin ziet wat hij doet.

De steunfiguur als bemiddelaar probeert te bemiddelen tussen het kind en zijn ouders. Hij steunt de ouders in hun voornemen om het geweld te stoppen, zelfbeheersing te ontwikkelen en minder vlug boos te worden. Ten slotte probeert de steunfiguur als beschermer naar het gezin te gaan wanneer het uit de hand loopt en bijvoorbeeld broers en zussen van het kind te beschermen.

De relatie herstellen

De ouders ondernemen acties van verzoening tussen henzelf en het kind. Er wordt ingezet op het verbeteren van de relatie tussen de ouders en het kind. Het is de bedoeling om een aangenaam moment te hebben of een uitnodigend gebaar te stellen. De verzoeningsacties staan los van het probleemgedrag en is niet bedoeld als beloning. Het kan een kleine traktatie zijn die je maakt of koopt waarvan je weet dat je kind ervan houdt (zoals bv. een favoriet dessert).

DEEL III: ONDERZOEK

3.1 Onderzoeksvraag en methodiek

“Wat kan BZW De Brug leren uit de expertise van andere afdelingen van De Wiekslag omtrent ouderparticipatie in het kader van Intensief Pedagogische Thuishulp, Bemiddeling en Non Violent Resistance?”

Dit eindwerk onderzoekt op welke manier er in De Wiekslag aan ouderparticipatie wordt gewerkt via deze drie oplossingsgerichte modellen. BZW De Brug wil graag weten welke expertise De Wiekslag in huis heeft en in welke mate deze nuttig kan zijn voor de werking. Ik heb ervoor gekozen om zes afdelingscoördinatoren van De Wiekslag te interviewen. In bijlage vind je een lijst van deze mensen. Een diepte-interview is een kwalitatieve onderzoeksmethode die geschikt is om gedetailleerde ideeën en opvattingen over een bepaald onderwerp te achterhalen. Daarom heb ik ervoor gekozen om interviews te doen. Op deze manier kan ik mijn vragen ook verduidelijken indien nodig en kan ik zelf ook dieper ingaan op de zaken die ik interessant vind. Om ervoor te zorgen dat er geen informatie verloren gaat, heb ik deze gesprekken opgenomen en uitgetypt.

Bij een onderzoek omtrent ouderparticipatie, is het noodzakelijk dat ook de ouders worden bevraagd. Daarom wilde ik per afdeling drie anonieme enquêtes afnemen bij de ouders/opvoedingsverantwoordelijken. Ik heb gekozen om de ouders te bevragen via een enquête omdat dit de meest praktische manier is om de ouders van De Wiekslag te bereiken. Het is anoniem zodat ouders eerlijk kunnen zijn en het kost niet veel tijd om de enquête in te vullen. Ik heb aan de begeleiders gevraagd om gezinnen te kiezen waar het sterkst met ouderparticipatie gewerkt wordt en samen met hen de enquête in te vullen. Hierdoor wil ik de kans vergroten dat er bruikbare technieken aan bod komen. Deze enquête is deels kwantitatief en deels kwalitatief. Er wordt namelijk gebruik gemaakt van schaalvragen waar de ouders/opvoedings-verantwoordelijken een cijfer van 1 tot 5 moeten aanduiden. Maar de enquête bestaat ook uit open vragen waarin er wordt gepolst naar hun mening en ervaringen. De respons van deze enquête lag spijtig genoeg lager dan ik verwacht had. Van de 18 enquêtes die ik aan de afdelingscoördinatoren meegegeven had, heb ik er 7 teruggekregen. Toch zal ik de antwoorden van de verkregen enquêtes bespreken.

Met behulp van deze onderzoeksresultaten worden er eventuele aanbevelingen geformuleerd die BZW De Brug kan gebruiken om aan ouderparticipatie te werken. Er wordt gefocust op

'wat werkt'. Handige technieken en tips van de verschillende modellen worden kort toegelicht, maar niet verder uitgediept omdat het enkel de bedoeling is om hulpmiddelen aan te reiken aan BZW De Brug.

3.1.1 Onderzoeksgroep

Aangezien de afdelingscoördinatoren en ouders/opvoedingsverantwoordelijken met kinderen in De Wiekslag bevestigd worden, is het zinvol om te weten welke doelgroepen er per afdeling zijn. In totaal zijn er negen afdelingen in De Wiekslag. De afdelingscoördinator van Sprankel werd bewust niet geïnterviewd omdat de doelgroep (kinderen van 2,5 tot 12 jaar) niet aansluit bij de doelgroep van BZW De Brug. Van de thuisbegeleidingsdiensten werd enkel Kristal bevestigd omdat deze werking zeer gelijklopend is met de andere thuisbegeleidingsdiensten.

3.1.1.1 Contextbegeleiding + verblijf

De Wiekslag heeft verschillende leefgroepen. Dit zijn de residentiële afdelingen van de organisatie waar de jongeren zowel overdag als 's nachts kunnen verblijven. Dit wordt contextbegeleiding + verblijf genoemd. Er zijn verschillende doelgroepen per leefgroep.

Sprankel

Leefgroep Sprankel is verantwoordelijk voor 8 of 9 kinderen en jongeren tussen 2,5 en 12 jaar, zowel jongens als meisjes. Het verblijf is tijdelijk.

Meisjesgroep

In deze leefgroep wonen 10 meisjes, van 12 tot 20 jaar, die tijdelijk niet thuis, noch bij familie of in een pleeggezin kunnen wonen.

17-Plus

De leefgroep 17-Plus staat beter gekend als 'kamertraining'. Het is een begeleidingsvorm voor jongeren op weg naar zelfstandigheid. Het centrum is een woonvorm voor jongens en meisjes tussen 17 en 20 jaar die niet langer thuis, in een leefgroep of in een pleeggezin kunnen of willen wonen.

Jongensgroep

In deze leefgroep worden 10 jongens tussen 12 en 20 jaar begeleid. Gemiddeld 8 jongens worden residentieel begeleid, gemiddeld 2 jongens worden ambulante begeleid. Ambulante begeleiding houdt in dat de hulpverleners aan huis komen bij het gezin. Dit zijn jongens die

omwille van individuele kenmerken en/of contextfactoren nood hebben aan een netwerk van zorg. Individuele kenmerken duiden op de jongere zelf. *Dit gaan over een zware ADHD-problematiek van de jongen. Een voorbeeld van een contextfactor zou een ouder kunnen zijn die mentaal zwakker is en er niet in slaagt om tegemoet te komen aan de noden van de jongen.*

3.1.1.2 Dagbegeleiding in groep

De Ark is het enige dagcentrum van De Wiekslag. 10 meisjes en jongens van 6 tot 18 jaar komen hier na school en tijdens schoolvakanties. De kinderen en jongeren blijven hier niet overnachten. De Ark is er voor gezinnen die moeilijkheden in het opvoeden van de kinderen ervaren en moeilijkheden hebben op één of meerdere van de volgende gebieden: wonen, huishouden, inkomen en geldbesteding, ziekte of scheiding, werkloosheid, administratie, vrijetijdsbesteding...

3.1.1.3 Contextbegeleiding in functie van autonoom wonen

BZW De Brug is een afdeling die instaat voor begeleid zelfstandig wonen of contextbegeleiding in functie van autonoom wonen. Jongens en meisjes vanaf 17 tot maximum 21 jaar krijgen begeleiding tot zelfstandig wonen in een eigen studio, huis of appartement. Dit zijn jongeren die niet langer thuis, in een pleeggezin of in een tehuis kunnen verblijven.

3.1.1.4 Contextbegeleiding

De thuisbegeleidingsdiensten van De Wiekslag zijn erop gericht om, samen met de ouders en overige gezinsleden, te zoeken naar een gepaste aanpak in de opvoeding wanneer zij hierin moeilijkheden ondervinden. De begeleiding komt wekelijks aan huis voor een gesprek of activiteit. De drie Thuisbegeleidingsdiensten bieden dezelfde begeleiding aan dezelfde doelgroep. Enkel de capaciteit van gezinnen verschilt.

De Brug

De Brug biedt begeleiding aan huis aan 23 gezinnen met kinderen jonger dan 18 jaar. Deze thuisbegeleidingsdienst heeft dezelfde naam als de dienst voor contextbegeleiding in functie van autonoom wonen. Beide afdelingen zijn gevestigd op hetzelfde adres maar zijn toch twee aparte afdelingen.

Zevensprong

Zevensprong biedt begeleiding aan huis aan 32 gezinnen met kinderen jonger dan 18 jaar.

Kristal

Kristal biedt begeleiding aan huis aan 24 gezinnen met kinderen jonger dan 18 jaar.

3.2 Onderzoeksresultaten

3.2.1 Ouderparticipatie binnen De Wiekslag

Alle afdelingscoördinatoren zijn het unaniem eens dat er binnen de organisatie altijd al met ouders werd gewerkt maar dat ouderparticipatie bewuster en intensiever wordt toegepast sinds de komst van de opleidingen van Intensief Pedagogische Thuishulp. Enkel de afdelingscoördinator van de Meisjesgroep heeft dit gevoel niet. Wel weet ook zij te zeggen dat er altijd al wel met ouders werd gewerkt. Nu worden de ouders als belangrijkste partners gezien. Begeleidingen worden immers meer gebaseerd op de terugkeer naar huis.

Vijf afdelingscoördinatoren gaven na het interview aan dat dit hen heeft aangezet om nog eens bewust na te denken over hoe er binnen hun afdeling aan ouderparticipatie gewerkt wordt. De afdelingscoördinator van 17+ had hier een ander idee over: *“Ik hoor het woord ‘ouderparticipatie’ eigenlijk niet zo graag omdat het zo technisch klinkt. Het duidt op iets kunstmatig terwijl ik de betrokkenheid van ouders niet kunstmatig vind.”* Maar uit de gesprekken met de verschillende afdelingscoördinatoren blijkt dat het voor begeleiders vaak helemaal niet vanzelfsprekend is om de ouders te betrekken. De afdelingscoördinator van de Jongensgroep zei hierover het volgende: *“Ik vind het belangrijk dat er aandacht gegeven wordt aan ouderparticipatie. Doordat ouderparticipatie zo benoemd wordt, ligt ook de focus van begeleiders hier veel meer op. Iedereen heeft wel het gevoel dat ze dit altijd wel voor een stuk doen maar omdat je niet bewust bezig bent met ouderparticipatie is de verleiding groter om zelf inhoud te geven aan de hulpverlening. Ik vind het belangrijk dat we bewust omgaan met ouderparticipatie.”*

“De noodzaak van samenwerking met de ouders is ook binnen Begeleid Zelfstandig Wonen heel groot! Wij zien dat het percentage waarbij jongeren het goed blijven doen, deze begeleidingen zijn waar de ouders ook echt bij betrokken worden.” BZW De Brug benadrukt het belang van een netwerk en dus ook de aanwezigheid van de ouders in de hulpverlening. Dit is echter niet altijd evident. De relatie tussen de jongere en zijn ouders is vaak conflictueus. Binnen het begeleid zelfstandig wonen is het herstellen van contacten tussen ouders en jongeren daarom vaak de eerste stap naar ouderparticipatie. Want ook al is de opvoeding tot

nu toe moeilijk verlopen, toch moeten ouders de kans krijgen om hun zoon of dochter te steunen. Het klagen van ouders kan ook als ouderparticipatie gezien worden. Wanneer zij bijvoorbeeld aangeven dat de hulpverlening niets doet, dan kan deze aan de ouders vragen wat er volgens hen gedaan moet worden. Er zal dan ook gevraagd worden wat zij als ouders zelf kunnen doen. Maar BZW De Brug mag niet enkel als 'klaagmuur' gezien worden. Om te komen tot een constructieve samenwerking moeten ouders ook verantwoordelijkheid bij zichzelf durven leggen.

3.2.1.1 De werking van ouderparticipatie binnen de afdelingen

Ouderparticipatie wordt in elke afdeling van het begin tot het einde toegepast, dit wil zeggen vanaf het kennismakingsgesprek tot de evaluatie- en eindgesprekken. Bij de start van de begeleiding wordt ook aan alle ouders duidelijk gemaakt dat zij deel uitmaken van de begeleiding en dat zij de verantwoordelijkheid voor hun kind behouden. Er wordt steeds naar de zorgen en doelstellingen van ouders gevraagd. In alle afdelingen wordt minimum één contactmoment per week voorzien met de ouders. Het aantal contactmomenten met ouders ligt bij Begeleid Zelfstandig Wonen aanzienlijk lager. Hier moet wel bij vermeld worden dat het wekelijks (formeel) contactmoment een richtlijn is waar men naar streeft. De afdelingscoördinator van de Meisjesgroep gaf aan dat dit in de praktijk niet altijd gerealiseerd kan worden.

De afdelingscoördinator van 17+ liet weten dat het interessant zou zijn om binnen De Wiekslag wat meer aandacht te besteden aan de uniformiteit van de werking, vooral dan bij BZW De Brug. *“Bij 17+ zijn ouders het gewoon om de begeleiding minimaal één keer per week over de vloer te krijgen. Wanneer zij dan doorverwezen worden naar BZW De Brug, geven ouders aan dat er heel anders wordt gewerkt. Het verschil tussen de afdelingen zorgt voor verwarring omdat ze niet meer op dezelfde manier betrokken worden.”* BZW De Brug ervaart deze kritiek als onterecht. Een contextbegeleiding in functie van autonoom wonen houdt in dat de jongere een eigen plek heeft en van daaruit leert om op een positieve wijze deel uit te maken van de maatschappij. Vanuit 17+ is een terugkeer naar huis nog mogelijk waardoor de begeleiding erg inzet op het opnemen van **zorg** door de ouders. Binnen De Brug verschuift die focus van zorg naar **steun**. Dit maakt dat er niet op dezelfde wijze aan ouderparticipatie gewerkt kan worden.

3.2.1.2 De sterkte van ouderparticipatie

Ouders worden aangesproken op het feit dat zij niet zomaar de verantwoordelijkheid voor hun kind kunnen ontlopen. In plaats van hen te vertellen hoe zij alles moeten doen, wordt er zoveel mogelijk gewerkt met de eigen inbreng van de ouders. Zij worden het best geholpen als ze de hulpverlening mee kunnen bepalen omdat ze dan uit hun gevoel van machteloosheid worden gezet. Door de ouders sterker te maken, is een terugkeer naar huis sneller mogelijk waardoor het traject van kinderen in de hulpverlening korter wordt. Zowel de Jongensgroep als 17+ geven aan dat ouders vanuit existentiële loyaliteiten³⁴ veel meer mandaat hebben bij hun kinderen dan de hulpverleners. *“Het woord van een mama, papa, oma of lief heeft vaak meer effect dan het woord van een hulpverlener.”*

3.2.1.3 De moeilijkheden van ouderparticipatie

De voornaamste moeilijkheid die contextbegeleiders ondervinden, is de afwezigheid van ouders of het gebrek aan bereidheid van ouders om betrokken te worden. Wanneer ouders bijvoorbeeld moedeloos zijn of niet meer kunnen zien dat zij invloed hebben op hun kind, hebben zij de neiging om zich terug te trekken en hun kind ‘over te laten’ aan de hulpverlening. Maar ouderparticipatie kan moeilijk verlopen omwille van verschillende redenen. In sommige gevallen kan het contact met ouders schadelijk zijn, omdat een ouder zelf heel onveilig gedrag vertoont. Jongeren geven zelf ook regelmatig aan dat ze geen contact meer willen en ouders zijn het niet altijd eens met de aanpak van de hulpverlener... Er zijn veel factoren die invloed hebben op de manier waarop ouderparticipatie verloopt. Dit maakt het **voor de begeleiding** niet gemakkelijk. De nadruk wordt hier op de begeleiding gelegd. Er kruipt veel meer tijd en moeite in dergelijke begeleidingen maar: *“Als je erin slaagt om zo’n ouder ervan te overtuigen dat we ook in die moeilijke momenten moeten gaan samenwerken, dan komt de cliënt hier sterker uit.”* Het werk is soms sneller gedaan als je het zelf doet, maar of het daarom beter is, is nog maar de vraag. Ouderparticipatie vertraagt de hulpverlening misschien op het moment zelf, maar op lange termijn is dat wat de ouders doen veel rendabeler.

3.2.2 Oplossingsgerichte modellen binnen De Wiekslag

De werking van De Wiekslag is op alle afdelingen voornamelijk gebaseerd op Intensief Pedagogische Thuishulp. Er is geen enkele afdeling die niet intensief met dit model werkt. De mate waarin afdelingen met Non Violent Resistance en Bemiddeling werken, varieert. Alle

³⁴ Existentiële loyaliteit is de loyaliteit die voortkomt uit afstamming, bloedverwanten in rechte lijn.

begeleiders hebben een basisopleiding gehad maar de oorzaak van die variatie ligt vooral in de mate van intensiteit van de opleidingen en de nabijheid van specialisten. De afdelingscoördinator van thuisbegeleidingsdienst Kristal, is de enige die aangeeft dat IPT, Bemiddeling en NVR op een gelijkwaardige manier worden toegepast. Bemiddeling is een sterke pijler bij de medewerkers van Kristal omdat de afdelingscoördinator hier een opleiding voor heeft gevolgd en perfect in staat is om als bemiddelaar op te treden. Alle andere afdelingen geven aan dat Bemiddeling zelden of niet worden toegepast. De reden hiervoor is het gemis aan expertise om dit zelf te doen. Als er nood is aan bemiddeling, zullen zij eerder beroep doen op de medewerkers van Kristal of een andere expert. Maar zelfs dit gebeurt niet overal. *“In geval van conflicten zijn we even snel en even goed weg met IPT. Wij hebben Bemiddeling daar niet echt voor nodig.”* Aldus de afdelingscoördinator van 17+. Non Violent Resistance wordt toegepast wanneer de situatie dit vraagt.

3.2.2.1 Intensief Pedagogische Thuishulp

IPT zorgt ervoor dat ouders beseffen dat zij nog steeds ‘achter het stuur van de opvoeding zitten’. Hoewel er gesproken wordt over Intensief Pedagogische **Thuishulp**, is dit ook een model dat op de voorgrond treedt in de leefgroepen. *“Wij proberen om die thuissituatie ook naar de leefgroep te brengen waardoor de hulpverlening eigenlijk doorlopend is. Als het ouders al lukt om bepaalde dingen klaar te krijgen met hun kind terwijl zij in een residentiële voorziening verblijven, dan wordt de stap al wat kleiner om hier ook in te slagen wanneer hun kind terug thuis komt wonen.”* Wanneer ouders bijvoorbeeld moeilijkheden ondervinden tijdens de eetmomenten met hun kind, kunnen zij hier aan werken tijdens het 4-uurtje in De Wiekslag. De begeleiding is dan steeds in de buurt om de ouders bij te staan. In de werking van BZW De Brug staat dit model centraal. De begeleiders hebben hier vormingen over gekregen en één medewerker geeft zelf ook opleidingen van IPT.

Volgende technieken van IPT worden in De Wiekslag frequent gebruikt in het kader van ouderparticipatie:

A. Het oplossingsgerichte handelingsplan en evolutieverslag

Ouders krijgen een eigen plaats in het handelingsplan en het evolutieverslag. Het vormt voor alle afdelingen de kapstok voor het verloop van de begeleidingen. Sinds twee jaar is het handelingsplan en het evolutieverslag grondig veranderd. Het bestaat uit een 5-kolommenmodel waarin de zorgen, krachten en doelen van jongeren, hun ouders en begeleiding duidelijk naar voor komen. De begeleiders ervaren deze vorm van verslaggeving als een meerwaarde voor het werken met ouders. Zij krijgen immers de kans om hun zorgen,

verwachtingen en doelen te formuleren. Maar er wordt ook aan ouders gevraagd wat zij zelf kunnen doen om hun kind te helpen om deze doelen te bereiken. Vroeger werd er veel aandacht besteed aan het probleem en alles wat fout liep. Nu gaat het er om hoe ouders en begeleiders steun kunnen bieden zodat doelstellingen bereikt kunnen worden.

Bijvoorbeeld: *“Ik maak me zorgen over de psychische gezondheid van mijn dochter. (zorgen) Zij heeft een psychiater waar ze een goed contact mee heeft. (kracht) Ik breng mijn dochter naar de afspraken met haar psychiater. (kracht) Mijn dochter wordt emotioneel sterker. (doel)”*

B. Krachtgericht en oplossingsgericht samenwerken

De hulpverleners vertrekken vanuit de situatie die de cliënt wenst. Door middel van gesprekstechnieken wordt de cliënt geholpen om die gewenste toekomst in detail te beschrijven. Er wordt gezocht naar kleine, haalbare stappen die door de ouders gemaakt kunnen worden om die situatie te bereiken. Daarbij wordt vooral aandacht besteed aan oplossingen die de ouders zelf al in huis hebben, maar nog niet echt gebruiken. Kleine succeservaringen zorgen ervoor dat de ouders beseffen dat zij invloed hebben om hun eigen leven, maar ook dat van hun kind vorm te geven. Om dit te bereiken, werken de contextbegeleiders met vragen die de kracht van mensen naar boven halen. *“Wat maakt dat je dit zo lang volgehouden hebt?” “Hoe heb je dit kunnen bereiken?”*

Binnen BZW De Brug zijn contactmomenten met ouders een belangrijk instrument om uit te diepen welke steun de ouders kunnen bieden aan hun kind, dat zelfstandig woont. *“Regelmatige contacten tussen ouders en begeleiding worden meer en meer een eigenheid binnen de werking van BZW De Brug.”* De afdelingscoördinator vertelt dat afwezige ouders op de hoogte worden gebracht wanneer hun zoon of dochter start met de begeleiding. Er wordt **een brief** verstuurd waarin de contactgegevens van BZW De Brug vermeld worden. Indien zij betrokken willen worden, kunnen zij contact opnemen met de begeleiding. *“Soms reageert een ouder op deze brief en is dit het aangrijpingspunt om deze ouder te betrekken.”*

C. Competentiemodel

Het competentiemodel wordt regelmatig gebruikt om het onderscheid duidelijk te maken tussen taken en vaardigheden. Voor een gezonde ontwikkeling van het kind is het van belang dat hij/zij er in slaagt om de taken die bij zijn/haar levensfase horen op een adequate manier te vervullen. Aan de hand van dit model tracht de begeleiding te achterhalen of de taken en de vaardigheden van een kind in balans zijn. Dit kan ook toegepast worden op taken en vaardigheden van ouders.

D. Veiligheidscriteria

Contextbegeleiders maken ook regelmatig gebruik van een checklist wanneer ze twijfelen aan de veiligheid van het kind in zijn leefomgeving. Er zijn vijf criteria die gebruikt kunnen worden bij de beoordeling van de mate van veiligheid in een gezin. Naarmate in het gezin meer van deze punten positief zijn, des te beter is de situatie voor een kind. In bijlage vind je meer info over deze criteria.

3.2.2.2 Bemiddeling

Ik wil hier nogmaals vermelden dat de afdelingscoördinator van Kristal een belangrijke rol speelt als het om Bemiddeling gaat. Zij heeft hier extra opleidingen voor gevolgd en kan dus effectief als bemiddelaar optreden. Bemiddeling wordt daarom intensiever toegepast bij thuisbegeleidingsdienst Kristal in vergelijking met andere afdelingen, inclusief BZW De Brug. Uit de gesprekken met de afdelingscoördinatoren bleek dat er nauwelijks ‘officiële’ bemiddelingsgesprekken worden georganiseerd. Zelf doen de afdelingen dit niet omdat ze zich niet deskundig voelen om zulke gesprekken te leiden. Naast thuisbegeleidingsdienst Kristal heeft enkel de Jongensgroep en De Ark eens beroep gedaan op een bemiddelaar voor een officieel bemiddelingsgesprek. Alle afdelingen vinden het goed dat zij altijd beroep kunnen doen op medewerkers binnen De Wiekslag die wel de nodige expertise bezitten om aan bemiddeling te doen. Toch wordt dit in de praktijk zelden gedaan.

Bemiddeling gaat in De Wiekslag in de eerste plaats over het samen zetten van ouders en kinderen. *“Doordat we met Bemiddeling meer dan één betrokkene voor ons hebben, gaan alle betrokkenen elkaar ook kritisch bevragen. Het is een meerwaarde dat we de mensen samen laten spreken. De betrokkenen kennen elkaar het best en weten wanneer iemand iets zegt dat niet klopt.”* Hoewel er weinig officiële bemiddelingsgesprekken worden georganiseerd, passen de afdelingen wel regelmatig bemiddelingstechnieken toe in de hulpverlening. Volgende begrippen kwamen gedurende de gesprekken met de afdelingscoördinatoren regelmatig terug:

A. Afspraken maken

Voor de hulpverleners een gesprek met ouders starten worden enkele afspraken gemaakt. *“We laten elkaar uitspreken. We luisteren naar elkaar. We gaan niet kleineren, schreeuwen, elkaar belachelijk maken. ...”*

B. Iedereen op zijn eigen grond zetten

Wanneer er sprake is van een conflict, spreken mensen vaak rond standpunten met elkaar: *“Ik vind dit.” “Ik vind dat.”* De begeleiders gaan dan zoeken wat de achterliggende behoeften

en belangen zijn. *“Hoe komt het dat moeder niet wil dat haar dochter een relatie heeft met die jongen?” “Wat maakt dat Sarah niet meer thuis wil wonen?”* De standpunten worden zodanig geëxploreerd dat de achterliggende behoeften duidelijk worden.

C. Verbinding maken

Wanneer achterliggende belangen blootgelegd zijn, proberen de begeleiders deze te verbinden en vervolgens naar oplossingen te zoeken waar alle partijen zich in kunnen vinden. *Bijvoorbeeld: Een vader wil meer tijd met zijn kinderen spenderen en meer leuke dingen met hen gaan doen. Moeder wil de kinderen niet vaker naar hun vader laten gaan omdat ze bang is dat zij daardoor hun hobby's niet meer kunnen uitoefenen. De ouders zijn het oneens, ze hebben wel beiden het beste voor met hun kinderen.*

D. Ouderschapsplan

Wanneer er specifiek problemen zijn rond communicatie bij de ouders, kan er gebruik gemaakt worden van het ouderschapsplan. In de aanwezigheid van een bemiddelaar worden afspraken gemaakt en op papier gezet.

E. Meerzijdige partijdigheid

“Als bemiddelaar ben je meerzijdig partijdig en geef je iedereen de kans om zijn mening en gedachten op tafel te leggen.” Je bent dus volledig betrokken op alle partijen en geeft iedereen erkenning en waardering. Om alle standpunten goed te kunnen begrijpen, moet de bemiddelaar zich inleven in de denkwereld en de gevoelens van elke partij afzonderlijk.

Bemiddeling kan kansen creëren voor jongeren en hun ouders. Wanneer iedereen alles open en eerlijk op tafel legt, wordt er een eerste stap gezet naar samenwerking. Thuisbegeleiding Kristal merkte op dat er ook preventief bemiddeld kan worden. *“Wij gaan ervan uit dat het belangrijk is om samen te zitten om de samenwerking te verbeteren, ook al is er geen groot conflict. We zetten ouders bijvoorbeeld om de drie weken samen en dan komen er wel veel problemen naar boven waar aanvankelijk niet over gesproken werd. Het is namelijk niet altijd rozengeur en maneschijn zoals ouders soms willen laten blijken.”* Zowel Kristal als de Jongensgroep waarschuwen echter dat bemiddeling niet overal werkt. *“Bemiddeling is een middel dat heel goed kan werken, maar het is geen doel op zich. We hebben ook al situaties meegemaakt waarvan ik het gevoel had dat we meer kapot hadden gemaakt door de mensen samen te zetten.”* Daarom moet er goed overwogen worden of een bemiddelingsgesprek wel constructief en realistisch is in de gegeven omstandigheden.

3.2.2.3 Non Violent Resistance

In tegenstelling tot Intensief Pedagogische thuishulp, waar men ouders zelf naar oplossingen laat zoeken, biedt Non Violent Resistance effectief handvaten en technieken aan. *“We gaan ouders sterker maken. We leiden ouders op zodat we kunnen zeggen: Wij zitten niet in de rol van ouder. Dat ben alleen jij en jij gaat hier verandering in kunnen brengen.”* Er wordt binnen de afdelingen van De Wiekslag vooral met volgende technieken gewerkt: **Ouderlijke aanwezigheid, voorkomen van escalatie, rode mand, aankondiging, sit-in, steunfiguren en het verzoeningsgebaar.** Deze begrippen werden al uitgelegd in het theoretisch kader. De **telefoonronde** is ook een interessante en veelgebruikte techniek om ouders te betrekken. Wanneer jongeren in de leefgroep bijvoorbeeld in hun bed blijven liggen, belt de begeleiding naar ouders, grootouders of andere opvoedingsverantwoordelijken om te vragen of zij iets kunnen doen zodat de jongere toch opstaat. Wanneer de begeleiding ziet dat kinderen respectloos omgaan met hun ouders, zullen zij de ouders helpen om er als **een vuurtoren** te staan. Dit wil zeggen dat zij duidelijk maken dat dit gedrag niet getolereerd wordt, zonder hier ruzie over te maken.

De Wiekslag biedt aan ouders ook de mogelijkheid om deel te nemen aan **oudergroepen** van Geweldloos Verzet. Om de twee weken op dinsdagavond en donderdagvoormiddag kunnen ouders van kinderen met erg moeilijk gedrag deelnemen aan deze activiteit. De bedoeling van de oudergroepen is om de competenties van het Geweldloos Verzet, ook Non Violent Resistance genoemd, in te oefenen en om zorgen en succeservaringen met andere ouders te delen. De afdelingscoördinator van de meisjesgroep zei het volgende: *“Verschillende ouders hebben al aangegeven dat ze het een enorm voordeel vonden om ook verhalen van andere ouders te horen. Dan weten ze dat ze niet alleen staan en kunnen ze ook zelf hun verhaal kwijt. Ouders krijgen daarbij ook inspiratie om samen te werken rond het gedrag van hun kind.”*

Non Violent Resistance focust op ouders van kinderen die erg moeilijk of agressief gedrag vertonen. NVR wordt zelden toegepast binnen BZW De Brug omdat dit niet altijd werkzaam is. *“Als er agressie is binnen gezinnen, dan is dit model niet altijd toereikend omdat wij er als begeleiders niet altijd zijn wanneer deze agressietoestanden zich voordoen.”* Tijdens de interviews werd dit echter regelmatig genuanceerd. *“NVR moet niet enkel toegepast worden op kinderen die gewelddadig gedrag vertonen. Nieuwe autoriteit kan in alle opvoedingssituaties gebruikt worden. De tools van het echte Geweldloze Verzet komen slechts te pas bij alarmerende situaties.”* Aldus thuisbegeleidingsdienst Kristal. In standaard begeleidingen gaat het dan vooral om **ouderlijke aanwezigheid**: weten waar je kind is, met wat je kind bezig is, hoe je meer interesse kan tonen in je kind... Volgens de

afdelingscoördinator van 17+ wordt het accent bij NVR in De Wiekslag niet altijd juist gelegd. *“NVR gaat over een driehoek. De basis van de driehoek is ‘Nieuwe Autoriteit’. Dit wil zeggen dat dit een manier is om dagdagelijks met mensen bezig te zijn. Naar mijn mening, en ik weet dat dit niet altijd juist is, moet het accent op die basis gelegd worden. NVR komt altijd ter sprake als er ‘dikke shit’ is. In De Wiekslag wordt het accent gelegd op de rode mand en de technieken die er zijn om om te gaan met de zaken in de rode mand. Als we niet bezig zijn met de basis (Nieuwe Autoriteit) dan zal de rest van NVR ook niet werken. Het komt er uiteindelijk op neer dat je eerst binding moet hebben met mensen.”* Je kan NVR pas toepassen als je een relatie hebt. Nieuwe autoriteit wil de ouders in hun kracht zetten en hun waakzame zorg verhogen. Er wordt samen met de ouders gezocht hoe zij hun ouderlijke aanwezigheid kunnen verhogen. Leefgroep 17+ ziet het nut van NVR in, maar vindt dat dit nog meer geboetseerd moet worden.

Alle medewerkers staan achter de waarden van NVR. *“Nieuwe Autoriteit maakt duidelijk aan ouders dat de hoeveelheid macht die ze hebben niet samen hangt met de hardheid van hun stem”* Het is echter niet altijd simpel om dit model in de praktijk toe te passen. Ouders hebben in de eerste plaats wel vaardigheden nodig om aan Geweldloos Verzet te kunnen doen. *“Je kan wel heel mooi vertellen hoe ze het moeten doen, maar als ze het niet in hun hebben, komt het er ook niet uit.”* Maar de gedachte van NVR strookt ook vaak niet meteen met de gedachten van mensen. *“Mensen zijn gewoon zich op het resultaat te focussen, dus ook op de reactie van hun kind. Dit is een belemmering.”* Want Non Violent Resistance besteedt geen aandacht aan de verandering van het kind. De ouders moeten hun gedrag veranderen. *“Wat je zoon straks gaat doen is niet zo belangrijk, maar wel hoe jij er staat en hoe jij zelfverzekerd kan zijn en in je rol kan blijven.”* Het is heel moeilijk om het resultaat los te laten. NVR is een hulpmiddel specifiek voor ouders, maar in situaties waarin ouders afwezig zijn, nemen de begeleiders de opvoedende rol over. Dan moeten ook zij er als vuurtoren staan.

3.2.3 Hoe ervaren ouders de ouderparticipatie?

Alle afdelingscoördinatoren geven aan dat de reacties van ouders heel verschillend kunnen zijn. Over het algemeen reageren ouders positief, maar er zijn ook uitzonderingen. Gemotiveerde ouders vinden het bijvoorbeeld geweldig om zoveel mogelijk betrokken te worden en om zoveel mogelijk verantwoordelijkheid te behouden. Maar er zijn ook ouders die minder gemotiveerd zijn omwille van verschillende redenen. Er wordt toch van hen verwacht dat zij betrokken zijn in de hulpverlening omdat de begeleiders hen nodig hebben. Begeleiders moeten dan extra moeite investeren om ouders mee te krijgen. Ze gaan bijvoorbeeld in hele kleine stapjes werken zodat ouders niet overdonderd worden en het gevoel hebben dat er te veel van hen wordt verwacht. Wanneer ouders er in slagen om deze kleine stapjes te

realiseren, gaan ze de betrokkenheid minder als een last beschouwen en meer als een kans om hun ouderlijke verantwoordelijkheden terug op te nemen. In theorie worden ouders dus steeds intensief betrokken in de hulpverlening, ook als ze hier niet volledig achter staan. In de praktijk is dit echter niet altijd het geval. *“Wanneer ouders het vervelend vinden als we hen bellen, blijven we formeel gezien toch bellen en de ouders betrekken. Maar ik denk dat het in de praktijk toch zo werkt dat als begeleiders voelen dat ouders niet mee willen werken, dat er toch wel minder gebeld wordt.”*

Dankzij de enquêtes van de ouders, heb ik toch enkele van hun meningen en ervaringen omtrent hun betrokkenheid in kaart kunnen brengen. Er werden twee schaalvragen gesteld waarbij de ouders een cijfer van 1 tot 5 moesten aanduiden waarbij 1 stond voor ‘zeker niet van toepassing en 5 voor ‘zeker wel van toepassing’. De gemiddelde score voor de uitspraak “Ik wil betrokken worden in de hulpverlening.”, bedroeg 4,7. Bij de vraag of de ouders zich ook daadwerkelijk betrokken voelen, was het gemiddelde cijfer een 4. Dit zijn beiden heel positieve scores. Aangezien alle ouders redelijk gelijklopende antwoorden hebben gegeven bij de enquête, zal ik de gemeenschappelijke gedachte van de ouders bespreken, alsook enkele afwijkende meningen.

Over het algemeen vinden de ouders dat zij voldoende betrokken worden in de hulpverlening. Eén ouder staat echter onder het toezicht van de jeugdrechter waardoor deze veel minder beslissingsrecht heeft dan de andere ouders. De tussenkomst van de jeugdrechter heeft uiteraard invloed op de mate waarin er aan ouderparticipatie gedaan kan worden. De hulpverleners moeten dan in de eerste plaats rekening houden met de beslissingen van de jeugdrechter. Verder was er nog een ouder die meer op de hoogte wil gehouden worden van de eventuele problemen en vorderingen van haar kind door regelmatig samen te zitten met haar kind en de begeleiding.

Uit de enquêtes blijkt dat ouders zich vooral betrokken voelen tijdens overlegmomenten met hun kind en de begeleiding. De ouders verwachten een open communicatie op alle mogelijke manieren: telefonisch, per mail, via brieven en verslagen... Maar ze willen niet enkel betrokken worden bij contacten met de hulpverlening van De Wiekslag, ze vinden het ook fijn om mee te gaan naar doktersbezoeken of school. Kortom, ouders willen betrokken worden op alle levensdomeinen van hun kind. Ten slotte werd uit de antwoorden van de ouders ook duidelijk dat de oplossingsgerichte verslaggeving erg gewaardeerd wordt. Ouders vinden het fijn dat zij betrokken worden bij het opstellen van het handelingsplan en de evolutieverslagen en dat zij hier ook hun eigen doelen mogen formuleren.

3.2.4 Uitdagingen van De Wiekslag

Ouderparticipatie werd al op een succesvolle manier geïmplementeerd in de werking van de Wiekslag. Toch zijn alle afdelingscoördinatoren het unaniem eens dat hier nog groeikansen zijn. Er kan bijvoorbeeld **nog meer** vanuit de inbreng van ouders gewerkt worden en ouders zouden **nog meer** de leiding kunnen nemen. De afdelingscoördinatoren van De Ark en de Meisjesgroep gaven aan dat het goed zou zijn om meer inspraak te organiseren op organisatieniveau. Dit zou bijvoorbeeld gerealiseerd kunnen worden in de vorm van een oudergroep. Ouders die dat willen, kunnen dan bijvoorbeeld één keer per maand samenkomen om te praten over hoe zij de werking van de afdeling ervaren en hoe zij het eventueel anders zien.

Volgens thuisbegeleidingsdienst Kristal zou er in het begin van de begeleiding nog meer aandacht besteed kunnen worden aan het exploreren van het netwerk. *“Want wij merken toch af en toe dat we heel erg met één bepaalde ouder aan de slag zijn en dat we achteraf pas merken dat we meer hadden kunnen inzetten op de aanwezigheid van de andere ouder. Hoe meer perspectieven we hebben, hoe breder het beeld wordt en hoe meer oplossingen en kansen er liggen. Hoe beperkter we met één kant bezig zijn, hoe groter de kans dat je een vertekend beeld krijgt.”*

Ouderparticipatie houdt in dat de hulpverlening de ouders betreft bij het hulpverleningstraject. De afdelingscoördinator van de Meisjesgroep zou dit in de toekomst graag anders zien: *“Ik zou het liefst hebben dat er ooit een moment komt dat ouders voelen dat zij ons betrekken in plaats van wij hen. Want het feit dat we zeggen dat wij de ouders betrekken, betekent dat alles nog vanuit de hulpverlening begint.”*

Ook BZW De Brug is al sterk gegroeid in ouderparticipatie, maar staat voor de uitdaging om dit nog meer eigen te maken aan de werking. De afdelingscoördinator van BZW De Brug, geeft ook aan dat het de ouderparticipatie ten goede zou komen als er vaste contactmomenten met hen worden vastgelegd. De afspraak om bijvoorbeeld steeds opnieuw, om de drie weken, de ouders uit te nodigen voor een gesprek, zou ervoor moeten zorgen dat ook minder aanwezige ouders betrokken worden in de hulpverlening. Het feit dat de jongere alleen woont, maakt dit er niet makkelijker op. Het vraagt veel energie van de begeleiders om contacten met de ouders te maken **en** te behouden. Een volgende uitdaging voor De Brug bestaat erin te groeien in Bemiddeling en Non Violent Resistance door bewuster om te gaan met deze modellen. Medewerkers van De Brug kennen deze modellen maar willen ook leren hoe ze de theorie van deze modellen kunnen omzetten in de praktijk.

3.3 Aanbevelingen voor BZW De Brug

Begeleid Zelfstandig Wonen De Brug heeft doorheen de jaren heel wat vorderingen gemaakt wat ouderparticipatie betreft. Het formuleren van aanbevelingen wil niet zeggen dat de ouderparticipatie van BZW De Brug inferieur is aan de ouderparticipatie van andere afdelingen. Het is een mogelijkheid om verder te groeien. Uit de resultaten van het onderzoek werden tips en technieken geselecteerd die aansluiten bij de werking van BZW De Brug en die mogelijk een positief effect kunnen hebben op de ouderparticipatie.

Er moet rekening gehouden worden met het feit dat Begeleid Zelfstandig Wonen nu eenmaal anders functioneert dan leefgroepen of thuisbegeleidingen. Er wordt voornamelijk met meerderjarigen gewerkt waardoor de betrokkenheid van ouders niet enkel een keuze is van de hulpverleners, maar ook van de jongeren zelf. Jongeren wonen bovendien alleen waardoor het minder vanzelfsprekend is om de ouders regelmatig te zien. Toch moeten ouders en jongeren inzien dat zij een belangrijke plaats innemen in het netwerk. Volgende aanbevelingen kunnen de hulpverleners helpen in de ontwikkeling van ouderparticipatie binnen BZW De Brug:

1. vaste contactmomenten

Om ouders te betrekken in de hulpverlening moet er eerst en vooral contact zijn. Door regelmaat in te bouwen in contactmomenten worden zowel ouders als hulpverleners gepusht om tijd voor elkaar te maken en afspraken te plannen. In het interview werd verteld dat de contacten met ouders een eigenheid zijn geworden. Ik heb de kans gekregen om dit aan de praktijk te toetsen. Ik ben toch tot de conclusie gekomen dat de intensiteit van de contacten erg van dossier tot dossier afhangt en dat er zeker nog verbetering mogelijk is. De andere afdelingen streven naar een wekelijks contactmoment. Bij een dienst voor Begeleid Zelfstandig wonen is dit vaak niet haalbaar. Maar er kan bijvoorbeeld wel afgesproken worden om de ouders om de drie weken uit te nodigen voor een gesprek. Dit heeft een positief effect op de samenwerkingsrelatie waardoor de doelen beter op elkaar afgestemd worden.

2. opleiding bemiddeling

Alle medewerkers van BZW De Brug geven aan dat zij te weinig expertise bezitten om als een volwaardige bemiddelaar op te treden. Hierdoor wordt de stap naar bemiddeling minder snel gezet. Wanneer één of meerdere medewerkers een opleiding zouden volgen om bemiddeling ook toe te passen in de praktijk, wordt de drempel kleiner. Wanneer dit echter geen mogelijkheid zou zijn omwille van praktische of budgettaire redenen, kan er nog steeds beroep gedaan worden op Sandra Swers of

andere medewerkers binnen De Wiekslag die wel gespecialiseerd zijn in Bemiddeling. Naar mijn gevoel wordt dit te weinig gedaan. De Wiekslag beschikt over bekwame mensen om aan bemiddeling te doen maar zij moeten wel ingeschakeld worden.

3. (preventieve) bemiddelingsgesprekken

Zoals eerder al vermeld werd, hebben veel jongeren van Begeleid Zelfstandig Wonen een conflictueuze relatie met hun ouders. Er moet dan eerst ingezet worden op herstel van de relatie. Een bemiddelingsgesprek kan hiervoor een eerste stap zijn. De achterliggende behoeften van ouders en kind worden duidelijk en werkpunten kunnen opgenomen worden in de hulpverlening.

Maar bemiddelingsgesprekken zijn niet enkel nuttig in geval van conflicten. Er kan ook preventief gewerkt worden. Wanneer alle partijen op tijd samen zitten om de samenwerking te verbeteren, kunnen grote conflicten vermeden worden. Het is een meerwaarde om mensen met elkaar te laten spreken in plaats van apart met de jongere en de ouders te praten die elk hun eigen verhaal vertellen. De betrokkenen kennen elkaar het best en weten wanneer iemand iets zegt wat niet klopt. Een bemiddelingsgesprek kan veel informatie opleveren voor de hulpverlener. Momenteel is er bijvoorbeeld een meisje in begeleiding die het ene verhaal aan de begeleiding vertelt en het andere aan haar moeder. Hierdoor zit de begeleiding en de moeder niet op dezelfde golflengte. Er zijn veel frustraties, zowel bij begeleiding, als bij de moeder en de jongere. Een bemiddelingsgesprek zou hier heel wat verheldering kunnen brengen.

4. ouderlijke aanwezigheid versterken

Non Violent Resistance moet niet enkel toegepast worden in extreme situaties. Zoals Lieva Bruyninckx, afdelingscoördinator van BZW De Brug, reeds zei, is de begeleiding niet altijd aanwezig wanneer er zich zaken afspelen in de gezinssituatie. Als er gewerkt wordt volgens Nieuwe Autoriteit, is dit niet nodig. Het versterken van ouderlijke aanwezigheid speelt dan een grote rol. Het blijft belangrijk dat ouders weten waar hun kind mee bezig is, ook al woont hij/zij zelfstandig. De begeleiding zoekt samen met de ouders naar manieren waarop de ouders meer interesse kunnen tonen en 'up-to-date' kunnen blijven over het doen en laten van hun kind. Op deze manier horen ouders uit de eerste hand wat er met hun kind gebeurt en dient de hulpverlener niet meer zozeer als boodschapper.

5. De telefoonronde

De telefoonronde is een interessante en veel gebruikte techniek die binnen De Wiekslag gebruikt wordt om ouders te betrekken. Ook binnen BZW De Brug kan dit handig zijn. Wanneer jongeren niet aanwezig zijn op afspraken, worden vaak enkel de jongeren opgebeld. Dit is echter een kans om de ouders in te schakelen. Zulke telefoontjes en informele contactmomenten zijn minstens even belangrijk als de formele contactmomenten. Alles wat met de ouders wordt besproken, wordt ook eerlijk gecommuniceerd naar de jongere zodat deze weet dat er niets achter zijn rug gebeurt.

6. De Brief

Afwezige ouders krijgen één brief toegestuurd wanneer hun zoon of dochter start met begeleiding vanuit BZW De Brug. Wanneer hier geen reactie op komt, wordt hier ook niet verder op ingegaan. Je krijgt als ouder bij wijze van spreken één kans om betrokken te worden. Ga je hier niet op in, dan word je gedurende het volledige traject niet meer aangesproken. Sommige mensen hebben echter meer aansporing nodig. Daarom kan het interessant zijn om je niet te beperken tot één brief. Wanneer er meerdere brieven worden gestuurd, worden ouders meermaals op hun verantwoordelijkheid gewezen. Door deze aanmoedigingen beseffen ze dat de begeleiding het echt belangrijk vindt dat zij deelnemen aan de hulpverlening.

7. Tevredenheidsenquête

Ten slotte wil ik voorstellen om ouders jaarlijks een tevredenheidsenquête te laten invullen. Op die manier weet de begeleiding hoe de ouders hun betrokkenheid ervaren, wat zij goed doen en wat eventueel beter zou kunnen. Doorheen de jaren staat de maatschappij niet stil. Het leven van mensen verandert voortdurend, de hulpverlening verandert, de noden van mensen veranderen... Daarom is het belangrijk om jaarlijks tijd te maken om na te gaan wat er goed loopt in de begeleiding en aan welke zaken gewerkt kan worden.

Deze aanbevelingen zijn gebaseerd op de methodes en technieken die succesvol door de andere afdelingen worden toegepast. Hierdoor sluiten ze goed aan bij de visie en werking van De Wiekslag. Ik hoop dus dat deze aanbevelingen ook nuttig kunnen zijn voor BZW De Brug. In het volgende deel formuleer ik mijn kritische kijk op ouderparticipatie, dit eindwerk en mijn persoonlijk traject op stage.

DEEL IV: KRITISCHE KIJK

In dit deel van mijn eindwerk geef ik mijn kritische kijk op ouderparticipatie, de realisatie van dit eindwerk en het traject dat ik als stagiaire doorlopen heb op mijn stageplaats. Ouderparticipatie gaat niet altijd over rozengeur en maneschijn. Het realiseren van dit eindwerk was alles behalve makkelijk en ook op mijn stageplaats ben ik mezelf enkele keren tegengekomen. Maar zoals Theodore Isaac Rubin het zo mooi verwoordt: “happiness does not come from doing easy work but from the afterglow of satisfaction that comes after the achievement of a difficult task that demanded our best.”

4.1 Kritische visie op ouderparticipatie

Het belang van ouderparticipatie hoeft geen betoog. Ouders zijn de belangrijkste personen in het leven van een kind en omgekeerd. Vroeger was de kans klein dat kinderen die in de hulpverlening terecht kwamen, voor hun 18^{de} verjaardag terug naar huis gingen. Meer nog, de meeste kinderen stroomden vanaf hun 18^{de} door naar de dienst Begeleid Zelfstandig Wonen waar er vooral werd ingezet op het aanleren van vaardigheden om alleen te wonen. Vandaag is dit anders. De plaatsen binnen de jeugdhulpverlening (en binnen de hulpverlening in het algemeen) zijn niet ongelimiteerd en de wachtlijsten worden er niet korter op. De focus op ouderparticipatie is dus een win-winsituatie. Het hulpverleningsperspectief is erop gericht om kinderen zo snel mogelijk terug te laten keren naar hun gezin. Ouders worden sterker gemaakt en bijgestaan in de opvoeding van hun kind waardoor deze slechts een beperkte tijd in de hulpverlening verblijft. Toch zijn er enkele zaken waar we bij moeten stilstaan voor we alles in het werk stellen om ouders te betrekken.

In sommige gevallen moet er bijvoorbeeld de bedenking gemaakt worden of het wel zo constructief is om de ouder te betrekken. Wanneer een ouder bijvoorbeeld zelf onveilig gedrag vertoont en niet bereid is om hier iets aan te veranderen, moet de veiligheid van het kind vooropgesteld worden. Dit kan gaan om aanhoudend misbruik, verwaarlozing, druggebruik en dergelijke. Maar er zijn ook ouders die hun handen volledig van hun kind aftrekken en alle verantwoordelijkheid in de schoenen van de hulpverlening schuiven. Als hulpverlener kan je heel veel moeite doen om de ouders toch te stimuleren, maar een hulpverlener kan niet toveren. Persoonlijk vind ik dit heel moeilijk om mee om te gaan. Ik ben opgegroeid met de gedachte dat ouders hun kinderen alle groeikansen geven en dat je als kind altijd bij je ouders terecht kan. Ik heb het geluk gehad om op te groeien in een warm gezin zonder grote

problemen. Daarom moet ik soms de knop kunnen omdraaien en beseffen dat sommige ouders en kinderen het veel moeilijker hebben en dat het niet altijd goed komt. Hoe graag we ook willen dat ouders deel uit maken van het leven van hun kinderen. Soms is dit gewoon niet mogelijk. Als er simpelweg geen bereidheid is, moeten er andere wegen geëxploreerd worden. Men kan dan enkel met de jongere op zoek gaan naar andere steunfiguren die deel kunnen maken van het netwerk en hopen dat de ouders zich toch nog herpakken.

Anderzijds moet er ook rekening gehouden worden met de wensen van het kind. Wanneer een kind geen contact wil met zijn ouders, mag dit niet zomaar in de wind geslagen worden. Bij minderjarigen kan er eventueel toch nog beslist worden om ouders te betrekken als de begeleiding ervan overtuigd is dat dit een positief effect kan hebben op de hulpverlening. Bij meerderjarigen ligt dit moeilijker. Een volwassene heeft het recht om dit contact te weigeren. Dit moet door de hulpverlening gerespecteerd worden. De afdelingscoördinator van 17+ werkt ook veel met meerderjarigen. Toen ik hem de vraag stelde of het moeilijker was om met meerderjarige jongeren te werken die geen betrokkenheid van hun ouders willen, antwoordde hij het volgende: *“wanneer jongeren in zo’n geval weigeren, is onze eerste vraag: “Wie mogen wij dan wel contacteren?” Als wij echter inschatten dat een vader of moeder wel iets zou kunnen betekenen voor de jongere, dan overrule ik het dikwijls. Dan ben ik van mening “Je hebt hulp gevraagd. Ook dit hoort erbij!”* Ik ben het eens met de gedachte dat zelfs meerderjarige jongeren niet altijd beseffen wat hun ouders voor hen kunnen betekenen. Maar hoe ver kan je hierin gaan zonder de privacy van de jongere te schenden? Ik vind dit enerzijds een delicate beslissing die grote gevolgen kan hebben voor de vertrouwensrelatie tussen hulpverlener en jongere. Anderzijds moet de hulpverlening ook in de mogelijkheid gesteld worden om de jongere te helpen. Wanneer betekenisvolle personen niet op de hoogte mogen gehouden worden van belangrijke gebeurtenissen, kan er ook niet aan contextbegeleiding gedaan worden.

4.2 Kritische visie op het eindwerk

Voor de aanvang van de stage, heb ik enkele voorbereidende gesprekken gevoerd met Lieva Bruyninckx, de afdelingscoördinator van Begeleid Zelfstandig Wonen de brug. Ik had het voorstel gedaan om een eindwerk te maken over ouderparticipatie. Dit voorstel werd goedgekeurd maar er werd wel het advies gegeven om dit te combineren met het gebruik van drie oplossingsgerichte modellen, die binnen De Wiekslag als uitgangspunt gebruikt worden. Hierdoor wordt het eindwerk specifiek gelinkt aan de werking van De Wiekslag. Aangezien het mijn doel was om aanbevelingen te formuleren voor BZW De Brug, gebeurde het al eens dat

ik het grote geheel niet meer zag, namelijk De Wiekslag. Gelukkig herinnerde mijn stagementor me er regelmatig aan dat ik breed moest blijven kijken.

De juiste informatie vinden over dit thema was niet zo eenvoudig. Over ouderparticipatie kan er heel veel informatie opgezocht worden. Het is echter een kwestie van de **juiste** informatie te vinden. Voor informatie rond de oplossingsgerichte modellen heb ik naast boeken en websites vooral medewerkers en interne documenten van de organisatie geraadpleegd. Ik vond het heel moeilijk om de hoeveelheid informatie te beperken omdat er zoveel te vertellen valt over ouderparticipatie en de oplossingsgerichte modellen.

Ik bespreek de oplossingsgerichte modellen in mijn theoretisch kader elk afzonderlijk. In de praktijk lopen deze modellen heel erg door elkaar. Het is niet realistisch om je als begeleider enkel te baseren op één bepaald model. Je gaat zoeken naar wat werkt en meestal is dit een verzameling van modellen en technieken. Wanneer je bijvoorbeeld volgens IPT de krachten van ouders wil versterken, zet je hen ook terug in hun ouderrol. Dit sluit dan weer aan bij de visie van NVR.

Dit eindwerk en het onderzoek dat hieraan gekoppeld is, heeft enkel betrekking op De Wiekslag. Aanbevelingen ter bevordering van de ouderparticipatie, zijn specifiek gericht op Begeleid Zelfstandig Wonen De Brug. Het is dus niet de bedoeling om uitspraken te doen over ouderparticipatie in de algemene jeugdhulpverlening. Om deze aanbevelingen te kunnen formuleren, werden er diepte-interviews afgenomen bij zes afdelingscoördinatoren van De Wiekslag. Maar ik vond het ook belangrijk dat ouders hierover hun zegje konden doen. Daarom heb ik aan de zes afdelingscoördinatoren gevraagd om drie enquêtes te laten invullen door drie ouders. Van de 18 enquêtes die ik had meegegeven, heb ik er 7 teruggekregen. Ik had eerlijk gezegd wat meer respons en enthousiasme verwacht maar ik ben toch blij dat ik enkele meningen van ouders in kaart heb kunnen brengen. Ik ben me ervan bewust dat deze niet volledig representatief zijn o.w.v. de lage respons. Toch vond ik het een meerwaarde om de antwoorden die ik wel heb gekregen, kort te bespreken. Ik benadruk dat er vooral ouders bevroegd werden die actief betrokken zijn bij de hulpverlening. Dit kan zorgen voor een vertekend beeld omdat ouders die niet in beeld zijn, ook niet bevroegd werden. In het kader van dit onderzoek is dit echter geen belemmering. Het gaat immers om 'wat werkt'. Ik ben van mening dat dit het best bevroegd kan worden aan ouders die ook intensief betrokken worden in de hulpverlening.

De aanbevelingen die geformuleerd werden voor BZW De Brug zijn naar mijn mening realistisch en haalbaar. Het is een flexibel team dat openstaat voor suggesties. Hoewel ik heel

veel heb bijgeleerd over Begeleid Zelfstandig Wonen en heel veel bezig ben geweest rond ouderparticipatie, ben ik geen expert. Ik heb geobserveerd en mensen bevroegd en op basis daarvan heb ik mogelijke tips geformuleerd ter bevordering van de ouderparticipatie. Het is echter aan BZW De Brug om te bepalen welke aanbevelingen kunnen aansluiten bij hun werking.

4.3 Kritische visie op mijn persoonlijk traject

De doelgroep van Begeleid Zelfstandig Wonen bestaat uit jongeren tussen 17 en 21 jaar. Ik ben zelf 21 jaar. Dit was voor mij een moeilijke aanpassing. In het begin dacht ik: "Hoe moet ik als 21-jarige aan deze jongere vertellen hoe ze het best alleen wonen terwijl ik zelf nog bij mijn ouders woon?" Hoewel dit nu nog steeds een uitdaging is, heb ik ook wel ingezien dat mijn leeftijd ook voordelen met zich meebrengt. Ik kan me volledig inleven in de gevoelens, gedachten en angsten die jongeren ervaren wanneer ze op hun eigen benen leren staan. Ik moet hen als begeleider niet gaan vertellen hoe ze dit allemaal voor mekaar moeten krijgen. Wat ik wel kan doen, is de jongeren zoveel mogelijk ondersteuning bieden in het zelfstandig wonen.

Tijdens het verloop van mijn stage werd ook meer en meer duidelijk dat het absoluut niet de bedoeling is om jongeren te leren hoe ze alles alleen kunnen doen. Niemand kan altijd alles alleen doen. Daarom wordt er samen met de jongere uitgezocht wie er allemaal tot zijn netwerk behoort en wat deze mensen voor de jongere kunnen betekenen.

Ik heb het gevoel dat ik als maatschappelijk assistent gegroeid ben, maar ook als jongvolwassene. Ik heb op een actieve manier kennis kunnen maken met het werkveld en de doelgroep en heb veel bijgeleerd dankzij mijn stagebegeleider en collega's bij wie ik altijd terecht kon. Maar ik heb zelf ook geleerd wat er allemaal bij komt kijken als je als jongvolwassene alleen gaat wonen. Ik heb heel veel respect voor jongeren die op zo'n jonge leeftijd erin slagen om hun hoofd boven water te houden. Uiteraard verloopt dit niet vlekkeloos, hun traject verloopt met ups en downs maar ze doen het wel. Ik hoop dat ik als stagiaire een meerwaarde heb kunnen betekenen voor het traject van de jongeren die ik mee heb mogen begeleiden. Ik heb alvast veel van hen geleerd.

ALGEMEEN BESLUIT

Bij het tot stand brengen van dit eindwerk heb ik me verdiept in de ouderparticipatie binnen De Wiekslag. Ik wilde te weten komen hoe de medewerkers van de Wiekslag aan ouderparticipatie werken met behulp van drie oplossingsgerichte modellen: Intensief Pedagogische Thuishulp, Bemiddeling en Non Violent Resistance. Uit de verkregen resultaten wilde ik vervolgens een aantal aanbevelingen formuleren die bij BZW De Brug toegepast kunnen worden om de ouderparticipatie te verbeteren.

Door in het eerste deel mijn stageplaats te situeren binnen de jeugdhulp, werd er een duidelijk kader geschetst waarbinnen de hulpverlening, en dus ook de ouderparticipatie, plaatsvindt.

Doorheen mijn stage en het schrijven van mijn theoretisch kader werd al snel duidelijk dat ouders een belangrijke plaats innemen in de jeugdhulpverlening. Er wordt binnen De Wiekslag al heel erg ingezet op de betrokkenheid van ouders. Intensief Pedagogische Thuishulp, Bemiddeling en Non Violent Resistance vormen de basis voor de werking van De Wiekslag en dus ook voor ouderparticipatie. Hoewel elk model op zijn eigen manier bijdraagt tot de hulpverlening, kan er toch besloten worden dat vooral IPT naar de voorgrond treedt tijdens de begeleidingen. Zoals dit in elke organisatie het geval is, liggen ook bij De Wiekslag nog groeikansen wat ouderparticipatie betreft. Uit de diepte-interviews met de afdelingscoördinatoren is gebleken dat alle afdelingen dezelfde waarden uitdragen wat ouderparticipatie betreft, maar dat zij toch vaak verschillen in aanpak. Hetzelfde geldt voor de modellen die binnen De Wiekslag gebruikt worden. Er is eensgezindheid over de uitgangspunten van deze modellen maar ze worden niet in alle afdelingen in dezelfde mate toegepast. Deze verschillen vinden hun oorzaak in de intensiteit van de opleidingen van medewerkers en de doelgroep waarmee gewerkt wordt.

Deze diversiteit heeft er voor gezorgd dat ik een gevarieerde opsomming van mogelijke technieken en methodieken in kaart heb kunnen brengen. Hieruit heb ik dan enkele aanbevelingen kunnen formuleren voor BZW De Brug. Het feit dat de afdelingscoördinatoren het niet altijd 100 procent eens waren met elkaar, zorgde voor dynamische interviews. Door de verschillende meningen van de afdelingen tegenover elkaar te zetten, merkte ik, maar ook de afdelingscoördinatoren zelf, dat er spanningsvelden zijn. Deze spanningsvelden zorgen ervoor dat er gediscussieerd en gedebatteerd kan worden over de werking van ouderparticipatie, wat op zijn beurt weer kan leiden tot groei en ontwikkeling van ouderparticipatie.

Ik hoop dat mijn aanbevelingen voor BZW De Brug een meerwaarde kunnen zijn voor de ouderparticipatie. Maar ik zal ook tevreden zijn als dit eindwerk de medewerkers van De Wiekslag weer even stil doet staan bij de manier waarop zij aan ouderparticipatie werken.

BIBLIOGRAFIE

Geschreven bronnen

Boeken

Hermans, J., Klap, A., Smith, K., & Zwart, A. (2012). *Wraparound care in de jeugdzorg: & Implementatie van Intensieve Pedagogische Thuishulp*. Amsterdam: Uitgeverij SWP.

Malfliet, W., Saelens, S., & Vleaminck, H., (2010). *Social Casework in de 21^e eeuw*. Kluwer

Tijdschriften

Bartelink, C. (2011). Ouders en kinderen betrekken bij beslissingen over hulp. *Jeugd en co*, 5(2), 29-39.

Brochures

Day, L., Heismann, E., & Spyrou, M. (2011). *Geweldloos verzet in de opvoeding*. Brochure Oxleas NHS Foundation Trust.

De Wiekslag vzw. (z.d.). *Thuisbegeleiding in de Wiekslag vzw*. Brochure De Wiekslag vzw.

Morris, M. (2012). *De rechten van kinderen in de jeugdhulp*. Brochure gezinsbond vzw.

Moykens, K. (2014). *De rechten van kinderen in de integrale jeugdhulp*. Brochure Kinderrechtswinkel vzw.

Moykens, K.. (2014). *'t Zitemzo in de integrale jeugdhulp*. Brochure Kinderrechtswinkel vzw.

Elektronische bron

Internet

Agentschap jongerenwelzijn.(2014). *Jeugdhulp in Vlaanderen*. Geraadpleegd op 11 februari 2015, van <http://wvg.vlaanderen.be/jongerenwelzijn/jeugdhulp/jeugdhulp-in-vlaanderen/>

Agentschap Jongerenwelzijn.(2009). *Multifunctionele Centra, een sectoraal proefproject m.b.t. flexibele hulpverlening aan jongere in de Bijzondere Jeugdbijstand*. Gedownload op 13 februari 2015, van <http://wvg.vlaanderen.be/jongerenwelzijn/assets/docs/hulp/mfc/eindrapport.pdf>

Agentschap Jongerenwelzijn. (2014). *Modulering in de Jeugdhulp*. Geraadpleegd op 13 februari 2015, van <http://wvg.vlaanderen.be/jongerenwelzijn/professionelen/jeugdhulpaanbieders/modulering-in-de-jeugdhulp/>

Belgische Federale Overheidsdiensten. (2012). *Beroepsgeheim*. Geraadpleegd op 8 maart 2015, van <http://www.belgium.be/nl/justitie/privacy/beroepsgeheim/>

Belgische Federale Overheidsdiensten. (2012). *Patiëntenrechten*. Geraadpleegd op 1 maart 2015, van <http://www.belgium.be/nl/gezondheid/gezondheidszorg/patientenrechten/>

De Vriendt, E. (2005). *Ouderparticipatie bij verslaggeving in de bijzondere jeugdbijstand*. Gedownload op 15 maart 2015, van <http://www.roppov.be/sites/default/files/pdf/Onderzoeksrapport%20ouderparticipatie%20bij%20verslaggeving%20in%20de%20bijzondere%20jeugdbijstand,%20Els%20De%20Vriendt%202005.pdf>

De Wiekslag VZW. (z.d.). geraadpleegd op 11 februari 2015, van www.dewiekslag.be

De Wiekslag VZW. (2013). *Inhoud werkingsverslag 2013*. Gedownload op 12 februari 2015, van http://www.dewiekslag.be/website/de-wiekslag-vzw/assets/files/varia/jaarverslag_2013.pdf

De Wiekslag VZW. (2015). *Methodisch werken volgens drie pijlers*. Gedownload op 13 februari 2015, van <http://www.dewiekslag.be/>

De Wiekslag VZW. (2015). *De Brug* bzw. Geraadpleegd op 15 februari 2015, van www.dewiekslag.be/index/be-nl/4995/navigationcats/1702/

Go! Onderwijs van de Vlaamse Gemeenschap. (z.d.). *Bekwaamheid van minderjarigen*. Geraadpleegd op 23 februari 2015, van http://www.go.be/sites/portaal_nieuw/subsites/Evenementen/EvenementenSubsites/tandem/theorievandewet/richtspositievankinderen/Pages/Bekwaamheidvanminderjarigen.aspx

Jeugdzorg Emmaüs. (z.d.). *IPT-model (Intensief Pedagogische Thuishulp)*. Gedownload op 13 februari 2015, van <http://www.jeugdzorgemmaus.be/WebFiles/NZ%20Jeugdzorgemmaus/Documents/Omschrijving%20IPT%20model.pdf>

Kenniscentrum kinder- en jeugdpsychiatrie. (2015). *Non-Violent Resistance*. Geraadpleegd op 25 maart 2015, van www.kenniscentrum-kjp.nl/professionals/kennisinitiatieven/dwang-en-drang/non-violent-resistance

Kinderrechtswinkel. (2015). *'t Zitemzo Jeugdrecht, met het recht op bijstand van een vertrouwenspersoon*. Gedownload op 31 maart 2015, van [file:///C:/Users/Celine/Downloads/Jeugdrecht vertrouwenspersoon LoRes 2015-20150306-1119.pdf](file:///C:/Users/Celine/Downloads/Jeugdrecht%20vertrouwenspersoon%20LoRes%202015-20150306-1119.pdf)

Vzw Steunpunt Jeugdhulp. (2015). Geraadpleegd op 11 februari 2015, van www.steunpuntjeugdhulp.be

VZW Steunpunt Jeugdhulp. (2015). *Het decreet betreffende de rechtspositie van de minderjarige in de integrale jeugdhulp*. Gedownload op 23 februari 2015, van <file:///C:/Users/Celine/Downloads/decreet%20rechtspositie%20%20feb%202005.pdf>

Welzijn, Volksgezondheid en Gezin. (z.d.). *Decreet rechtspositie van de minderjarige*. Gedownload op 24 februari 2015, van http://wvg.vlaanderen.be/rechtspositie/05-publicaties/werkmap-decreet_en_memorie.pdf

Mondelinge bronnen

Lemaire, J. (afdelingscoördinator 17+), *Mondelinge mededeling*. Informeel gesprek, 21 april 2015, St.-Lambrechts-Herk.

Bruyninckx, L. (afdelingscoördinator BZW De Brug), *Mondelinge mededeling*. Informeel gesprek, 10 april, Bilzen.

Bruynickx, L. *mondelinge mededeling*. Informeel gesprek, 12 maart 2015.

Bosquet, J. (afdelingscoördinator De Ark), *Mondelinge mededeling*. Informeel gesprek, 21 april 2015, Hasselt.

Driesen, D. (afdelingscoördinator Jongensgroep), *Mondelinge mededeling*. Informeel gesprek, 17 april 2015, Alken.

Fripont, I. (afdelingscoördinator Meisjesgroep), *Mondelinge mededeling*. Informeel gesprek, 27 april 2015, Stevoort.

Swers, S. (afdelingscoördinator Kristal), *Mondelinge mededeling*. Informeel gesprek, 13 april 2015, Alken.

Swers, S. *Mondelinge mededeling*. Informeel gesprek, 20 april 2015.

BASISINFORMATIE EINDWERK

VOORNAAM: Céline

NAAM: Pirlet

KLAS: 3 MAW

DEPARTEMENT: Sociaal-Agogisch

Werk

ACADEMIEJAAR: 2014 – 2015

TREFWOORD: Ouderparticipatie

TITEL: Alleen ga je sneller, samen kom je verder: Ouderparticipatie in De Wiekslag

SAMENVATTING:

De stageplaats, BZW De Brug is een afdeling van De Wiekslag. Dit is een vzw binnen de Bijzondere Jeugdbijstand en wordt erkend door de Vlaamse gemeenschap. Het biedt verschillende zorgmodules aan zoals contextbegeleiding, contextbegeleiding + verblijf, dagbegeleiding in groep, contextbegeleiding in functie van autonoom wonen enzovoort. De Wiekslag heeft als opdracht aan minderjarigen in een problematische leefsituatie hulp te bieden in een partnerschap met de ruime leefomgeving van de minderjarige. BZW De Brug is de enige afdeling binnen De Wiekslag die werkt volgens het typemodule 'contextbegeleiding in functie van autonoom wonen', nog steeds beter gekend onder de benaming 'Begeleid Zelfstandig Wonen'. Jongeren van 17 tot 21 jaar kunnen hier terecht wanneer zij niet langer thuis, in een pleeggezin of in een tehuis kunnen verblijven. Het doel is om de jongeren een optimale begeleiding aan te bieden waarin ze bijgestaan en ondersteund worden om op een positieve wijze te integreren in de maatschappij en hierdoor een zelfstandig leven kunnen uitbouwen.

Het centrale thema van dit eindwerk is: "Wat kan BZW De Brug leren uit de expertise van andere afdelingen van De Wiekslag omtrent ouderparticipatie in het kader van Intensief Pedagogische Thuishulp, Bemiddeling en Non violent resistance?" Ouderparticipatie is de betrokkenheid van ouders bij de uitvoering van de hulpverlening, zodanig dat er sprake is van een gelijkwaardige samenwerkingsrelatie met de hulpverleners. Door die betrokkenheid wordt recht gedaan aan de verantwoordelijkheid van het ouderschap en aan de hulpvraag die ouders hebben.

De rechtsposities van minderjarige en meerderjarige jongeren en hun ouders worden besproken omdat deze invloed hebben op de manier waarop men ouderparticipatie invult. De medewerkers trachten bij elke jongere het netwerk in kaart te brengen m.b.v. het genogram en de netwerkcirkels.

Binnen De Wiekslag, en dus ook binnen BZW De Brug, wordt er gewerkt met drie oplossingsgerichte modellen die ook aandacht besteden aan het netwerk van de jongere. Intensief Pedagogische Thuishulp is een eclecticisch werkmodel. Het heeft als doel om de situatie binnen het gezin te stabiliseren en om het empowerment te vergroten. Het model activeert mogelijkheden binnen het eigen brede netwerk van

ouders en jongeren. Bemiddeling is een krachtgerichte methodiek die ruimte geeft aan de persoonlijke gevoelens en behoeften van conflicterende partijen én zoekt naar het gemeenschappelijk belang om een oplossing te vinden voor het conflict. Ten slotte biedt Non Violent Resistance, ook Geweldloos Verzet genoemd, een nieuwe aanpak aan bij moeilijk gedrag van kinderen en jongeren. Het helpt ouders om hun gevoel van hulpeloosheid te overwinnen. De focus verschuift van de gedragsproblemen van de jongere naar wat de ouders kunnen doen om de gedragsproblemen te verminderen en het gezinsklimaat te verbeteren.

In het derde deel wordt onderzocht hoe de andere afdelingen van De Wiekslag aan ouderparticipatie werken via de drie oplossingsgerichte modellen. Aan de hand van diepte-interviews met de afdelingscoördinatoren en enquêtes voor de ouders wordt er een overzicht gegeven van de technieken die succesvol gebruikt worden in De Wiekslag. Uit de gesprekken met de afdelingscoördinatoren is gebleken dat ouderparticipatie in alle begeleidingen van De Wiekslag een onmisbaar gegeven is. Door de verschillende doelgroepen en het verschil in intensiteit van opleiding van medewerkers worden de accenten van de oplossingsgerichte modellen soms anders gelegd. In één afdeling wordt er bijvoorbeeld met de drie modellen gewerkt terwijl er in een andere afdeling enkel intensief met Intensief Pedagogisch Thuishulp wordt gewerkt. De nadruk wordt steeds gelegd op 'wat werkt' voor de medewerkers van De Wiekslag. Maar ook aan de ouders wordt gevraagd welke handelingen van de begeleiders zij op prijs stellen wat de ouderparticipatie betreft. Uit de verkregen resultaten worden ten slotte aanbevelingen geformuleerd die aansluiten bij de werking van BZW De Brug.

Uit dit eindwerk kan er geconcludeerd worden dat er in De Wiekslag, en dus ook in BZW De Brug, reeds veel aandacht besteed wordt aan ouderparticipatie. Tegelijkertijd zijn er ook nog heel wat groeikansen, indien BZW De Brug de expertise die binnen de andere afdelingen aanwezig is, zou toepassen.