



**PROFESSIONELE BACHELOR IN HET ONDERWIJS
SECUNDAIR ONDERWIJS**

Bachelorproef

Leesplezier in PAV stimuleren vanuit
het vak 'hout'.

Voorwoord

Voor u ligt het afstudeerproject waarmee ik mijn lerarenopleiding Nederlands – Project Algemene Vakken afsluit. Het ‘verder studeren’ liep niet altijd van een leien dakje, maar dankzij de steun van een aantal mensen is me dit toch gelukt. Een woordje van dank is dan ook op zijn plaats.

In het kader van dit afstudeerproject wil ik in de eerste plaats mijn promotor, Hanne Rosius, bedanken. Zij las talloze keren mijn tekst na, gaf mij tips, stelde mij gerust en door haar kennis en ervaring tilde zij dit eindwerk naar een hoger niveau.

Ook wil ik meneer Boermans, directeur van de Provinciale Secundaire School Diepenbeek, bedanken voor de mogelijkheden die ik kreeg om mijn bachelorproef uit te voeren. Ook de betrokken vakleerkrachten, Rik Gabirëls, Linda Reweghs, Wilfried Bomans, Didier Warnitz, Ramazan Erbas en Nico Vanmol, wil ik bedanken voor de steun, de samenwerking en het vertrouwen dat zij in mij hadden. Het was een eer om met jullie samen te werken.

Daarnaast wil ik ook de leerlingen uit 5 hout bedanken. Zonder hun kennis en vaardigheden zou ik vandaag geen mediakast kunnen afleveren. Zij hebben mij nogmaals laten inzien dat teamwerk een belangrijk gegeven is. Het was fijn om in zo een hechte groep terecht te komen.

Om af te sluiten, wil ik graag mijn ouders bedanken. Zonder jullie onvoorwaardelijke steun en goede zorgen was niets van dit alles mogelijk geweest. Daarom zeg ik nogmaals bedankt!

Gwendolien Mommens
Juni 2016

Inhoudsopgave

Voorwoord.....	3
Inhoudsopgave.....	4
Inleiding.....	5
1 Theoretisch onderzoek.....	6
1.1 Model voor een krachtige leeromgeving.....	6
1.2 Het theoretische vak versus het praktijkvak.....	7
1.2.1 Inspectieverslagen.....	8
1.2.2 Leerplandoelstellingen.....	9
1.3 Leesplezier in het onderwijs?	10
1.3.1 Wat is leesplezier?.....	10
1.4 Lezen in het beroepsonderwijs.....	11
1.4.1 Stap 1: leesprikkels.....	11
1.4.2 Stap 2: voorlezen.....	11
1.4.3 Stap 3: interactief voorlezen.....	12
1.4.4 Stap 4: zelf lezen	12
1.5 Relatie houtbewerking, PAV en leesplezier?	13
2 Praktische onderzoek.....	14
2.1 Ontwerp boekenkast	14
2.2 Handleiding boekenkast.....	25
2.2.1 Onderdelen boekenkast.....	25
2.2.2 Het gebruik van de boekenkast.....	26
2.3 Het materiaal.....	27
2.3.1 Om de kloof tussen vakken te dichten	27
2.3.2 Om leesplezier te bevorderen	28
2.4 Het resultaat.....	36
Besluit	37
Literatuurlijst.....	38
Geraadpleegde werken	40
Bijlagen	42

Inleiding

Mijn doel als PAV- leerkracht is niet louter het aanleren van kennis, maar eveneens het overbrengen van vaardigheden. Voor mij is PAV namelijk meer dan enkel de regel van drie toepassen. Het vak geeft inzichten over wat er in de wereld gaande is en hoe elementen geïntegreerd kunnen worden in onze leefwereld. Door een literaire benaderingswijze wil ik de leerlingen zelf inzichten laten opdoen en de wereld laten ontdekken.

Tijdens mijn stages merkte ik dat leerlingen weinig interesse toonden in boeken. Wanneer zij een tekst moesten lezen, begonnen sommigen al diep te zuchten. Bovendien wordt er vanuit de leerplannen vooral aandacht besteed aan functioneel lezen en minder aan leesplezier. Onderzoek wijst echter uit dat wie graag leest meer en op termijn ook beter leest. Daarom heb ik een project samengesteld waarin leerlingen geprikkeld worden om te lezen door vanuit hun praktijkvakken een aanzet te doen tot lezen.

In het eerste hoofdstuk, het theoretische onderzoek, wordt enerzijds de theorie omtrent leesplezier aangehaald en anderzijds wordt er dieper ingegaan op de kloof tussen theorie en praktijk. In het tweede hoofdstuk, het praktische onderzoek, wordt er dieper ingegaan op de uitwerking van het project. Als lezer zult u kennismaken met enkele leeractiviteiten die de kloof tussen theoretische en praktische vakken dichten, maar die ook de leerlingen aanzetten tot lezen.

Ik hoop dat mijn afstudeerproject een inspiratiebron mag zijn voor anderen. De drempel om vanuit PAV met praktijkvakken samen te werken lijkt hoog, maar in werkelijkheid is het slechts een kleine stap om meer betrokkenheid te creëren.

Ik wens u alvast veel leesplezier!

1 Theoretisch onderzoek

1.1 Model voor een krachtige leeromgeving

Leerlingen uit het BSO zijn soms moeilijk te motiveren, maar door het model voor een krachtige leeromgeving kan hier verandering in worden gebracht. *'Krachtige leeromgevingen zijn situaties en contexten die bij de leerlingen de vereiste leerprocessen en motivatie kunnen uitlokken en op gang houden om de beoogde leerresultaten te bereiken'*.¹ De principes die de krachtige leeromgeving vormgeven, vertrekken van bij de leerling die zijn beroepsidentiteit verder wil ontwikkelen. Om de krachtige leeromgeving vorm te geven, maakt men gebruik van sleutelcompetenties zoals zelfsturing, coaching ... In onderstaand model worden de kenmerken van een krachtige leeromgeving voorgesteld.



Figuur 1: Model voor krachtige leeromgevingen in het BSO
 © 14 februari 2012, I. Placklé. (Placklé, I. et al. 2012. Expeditie PAV. Project Algemene Vakken in theorie en praktijk VUB, faculteit EWP, vakgroep EDW&IDLO 14

Binnen het beroepsonderwijs wordt er aandacht besteed aan de ontwikkeling van de beroepsidentiteit. Hier dienen leerlingen zich de gebruikelijke wijze van denken en handelen horend bij dat beroep eigen te maken. Zij gaan op zoek naar de voor hun best passende wijze om het gekozen beroep invulling te geven.

Op het einde van het beroeps secundair onderwijs wordt er verwacht dat de leerlingen individueel een probleem uit het dagelijkse leven kunnen oplossen. Om ervoor te zorgen dat leerlingen de link met het dagelijkse leven kunnen leggen, dienen leerkrachten uit het beroepsonderwijs rond authentieke contexten te werken. Dit wil zeggen dat leerkrachten best problemen selecteren waarmee de leerlingen in het dagelijkse leven mee in aanraking kunnen komen.

¹ Janssens, I., Van Looy, L., Placklé, I., *Expeditie PAV (2012)*, Brussel, ASP, 197p.

Natuurlijk kunnen leerkrachten PAV dit niet alleen verwezenlijken. Volgens de onderwijsinspectie dient er een gedeelde verantwoordelijkheid te zijn tussen leerkrachten PAV en leerkrachten praktijkvakken. Volgens hun kan de samenwerking een sterke meerwaarde bieden voor de leerlingen. Door met levensechte contexten te werken in de lessen PAV zou de transfer naar het praktijkvak of dagelijkse leven makkelijker kunnen verlopen.

De leerlingen dienen verscheidene stappen te doorlopen om achteraf zelfstandig aan het werk te gaan. Niet elke leerling zal vanaf het eerste moment een transfer kunnen leggen. Het is dus van belang dat leerkrachten de leerlingen al vanaf het begin ondersteunen. Het is de taak van de leerkracht om de leerlingen op het juiste spoor te houden en te reflecteren over de verkregen resultaten. De leerkracht is een coach die leerlingen bijstuurt en de leerlingen inzicht geeft in hun leerproces.

1.2 Het theoretische vak versus het praktijkvak

Zoals eerder vermeld, is de kloof tussen de theoretische vakken en de praktijkvakken te groot. Om deze kloof te verkleinen, dienen leerkrachten van verschillende vakgebieden nauwer samen te werken. In onderstaand schema staan het vak 'PAV' en de praktijkvakken naast elkaar. Wanneer men naar de focus van de vakken kijkt, ziet men dat beide een andere focus hebben. Zo stoomt het praktijkvak leerlingen klaar voor de arbeidsmarkt en het vak 'PAV' brengt leerlingen kennis en vaardigheden bij die hun voorbereiden op de maatschappij. Door een goede samenwerking zouden beide richtingen elkaar kunnen versterken. Dit kan onder meer door projectmatig te werk te gaan. Bij projectmatig werken dienen leerlingen samen een opdracht of vraag uit te werken. Hierbij oefenen de leerlingen alle vaardigheden en competenties die zij nodig hebben als ze later in het werkveld terecht komen. Door de theorie aan de praktijk te koppelen, ontstaan er levensechte contexten en functionele vaardigheden die voor de ontwikkeling van de beroepsidentiteit zorgen.

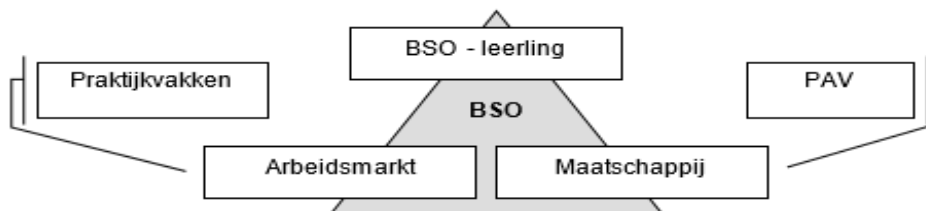

Sommige leerkrachten stellen zich de vraag hoe dit projectmatig werken onder de leerkrachten verdeeld kan worden. Leerkrachten PAV kunnen binnen de lessen het theoretische onderdeel bespreken en inoefenen, zodat de leerlingen achteraf in de lessen praktijk onmiddellijk met de uitvoering kunnen starten.

Het project 'Extreme Make-over' uit de publicatie 'Expeditie PAV' geeft een beeld over hoe leerkrachten de kloof tussen een praktijkvak en theoretisch vak kunnen dichten. Het project werd uitgevoerd in een derde jaar 'Schilder en decoratietechnieken'. Het doel van het project was dat leerlingen in groep een renovatie zouden uitvoeren. Hierbij werkten de leerlingen nogmaals aan de sleutelcompetenties zelfsturing, problemen oplossen en coöperatief leren. De leerkrachten Project Algemene Vakken hebben een authentieke context opgesteld, zodat het leggen van een transfer makkelijker zou verlopen.²

Bij het opstellen van het project hebben leerkrachten vooraf enkele stappen doorlopen om praktijk en theorie op elkaar af te stemmen. Zij hebben leerplannen en eindtermen

² Janssens, I., Van Looy, L., Placklé, I., *Expeditie PAV* (2012), Brussel, ASP, 197p.

doorgenomen om mogelijke overlapping te vermijden. Hiernaast hebben ook de leerlingen enkele stappen moeten doorlopen om tot de uitvoering van het project te komen. Binnen het vak 'Project Algemene Vakken' hebben zij moeten brainstormen over het project, een portfolio moeten opstellen ... Het is van belang dat leerlingen het leerproces in eigen handen leren nemen.

Volgens het boek 'Expeditie PAV' is een portfolio een goed werkmiddel om tot deze zelfsturing te komen. Binnen het portfolio dienen leerlingen een selectie van hun opdrachten op te nemen en te verantwoorden hoe zij deze hebben aangepakt. Hiernaast bieden portfolio's de mogelijkheid om het leerproces op een individuele manier op te volgen. Hierdoor kunnen leerkrachten hun evaluatie aanpassen aan de individuele leerling.

In het praktijkvak dienen leerlingen het voorbereide werk uit te voeren. Zo dienen zij ter plaatse te gaan om beelden vast te leggen van het gekozen pand. Dit om andere groepen te overtuigen en in te lichten over de mogelijkheden. Hiernaast dienen leerlingen tijdens de voorbereiding te overleggen met de klant om bepaalde wensen of verwachtingen op te nemen. Vervolgens dienen de leerlingen hun plan, budget ... aan de klant te overhandigen, zodat ook deze inzage krijgt in het project.³

Door projectmatig te werk te gaan met een praktijkvak zullen leerlingen minder moeilijkheden hebben met het leggen van transfers.

1.2.1 Inspectieverslagen

De kloof is voor veel scholen een groot probleem. Zij dienen een oplossing te zoeken om de kloof te dichten, maar deze oplossing dient zowel voor het praktijkvak als voor het vak 'PAV' een meerwaarde te bieden. Onderstaande voorbeelden zijn uitspraken van de onderwijsinspectie waaruit blijkt dat de kloof tussen praktijk en theorie te groot is.

'De deelname aan de uitwerking van de geïntegreerde proef is vrij beperkt.'

" De functionele rekenvaardigheid komt in het eerste leerjaar veeleer op vraag van de praktijkleraren dan geïntegreerd aan bod. Leerlingen worden onvoldoende geconfronteerd met het schaalgebruik (ET 7) en met functionele situaties om op adequate wijze spontaan en zelfstandig metingen te kunnen uitvoeren (ET 9).'

*'De onderwijspraktijk is over het algemeen niet voldoende gericht op het zelfredzaam optreden en handelen van de leerlingen. Het verwerven van vaardigheden en attitudes om binnen hun persoonlijk en maatschappelijk leven te kunnen functioneren, wordt niet als uitgangspunt genomen.'*⁴

*'De geïntegreerde aanpak: samenhang tussen de componenten leren en werkplekleren verbeteren.'*⁵

*'Het fundamenteel uitgangspunt van de leerplannen, waar theorie en praktijk geïntegreerd moeten zijn om de horizontale samenhang te bewerkstelligen, wordt niet nageleefd en de leerplandoelstellingen worden onvolledig en onevenwichtig bereikt.'*⁶

³ Janssens, I., Van Looy, L., Placklé, I., *Expeditie PAV* (2012), Brussel, ASP, 197p

⁴ Van Den Brandt, W. (14.02.2014) *Verslag over de doorlichting van Provinciale Secundaire School te DIEPENBEEK.*

⁵ Hus, J. (19.01.2015) *Verslag over doorlichting van Technisch Instituut Heilig Hart te HASSELT.*

⁶ Poppe, G. (27.06.2013) *Verslag over de doorlichting van Technisch Instituut Sint-Lodewijk te GENK.*

1.2.2 Leerplandoelstellingen

Wanneer de leerplandoelstellingen van het vak 'Project Algemene Vakken' en het praktijkvak 'hout' naast elkaar gelegd worden, merkt men op dat er meerdere leerplandoelstellingen elkaar versterken en in elkaars verlengde liggen. Onderstaand kader geeft de versterkende leerplandoelstellingen tussen beide vakken weer.

Leerplandoelstellingen hout	Leerplandoelstellingen Project Algemene Vakken
LPD 1. Instructies i.v.m. veiligheid, gezondheid en milieu kunnen lezen, begrijpen en naleven.	LPD 42. Spontaan een veilige houding aannemen in dagelijkse situaties.
LPD 2. Een werkopdracht in team kunnen bespreken.	LPD 24. Bij groepsopdrachten kunnen: - overleggen en actief deelnemen; - in teamverband instructies uitvoeren; - reflecteren en bijsturen.
LPD 7. Voorbereidende werkzaamheden kunnen uitvoeren i.f.v. de opdracht.	LPD 23. Opdrachten zelfstandig kunnen plannen, organiseren, uitvoeren, evalueren en indien nodig bijsturen.
LPD 10. De administratie van eigen prestaties kunnen bijhouden.	LPD 8. In praktische situaties de verworven wiskundige denkmethodes uit de tweede graad zelfstandig kunnen toepassen. LPD 19. Met behulp van ICT digitale informatie kunnen opzoeken, verwerken en bewaren.
LPD 11. Richtlijnen i.v.m. veiligheid, milieu en hygiëne kunnen naleven.	LPD 41. Gemotiveerd zijn om te zorgen voor de eigen gezondheid en het eigen welzijn en dat van anderen. LPD 42. Spontaan een veilige houding aannemen in dagelijkse situaties. LPD 45. Gevolgen van milieuvervuiling voor de eigen levenskwaliteit kunnen illustreren.
LPD 28. Eigen werk kritisch kunnen beoordelen.	LPD 4. Mondeling kunnen argumenteren. LPD 23. Opdrachten zelfstandig kunnen plannen, organiseren, uitvoeren, evalueren en indien nodig bijsturen.
LPD 29. Kunnen inspelen op hedendaagse tendensen en vernieuwingen.	LPD 46. Nieuwe milieuvriendelijke alternatieven of kleinschalige initiatieven in het kader van een duurzame ontwikkeling bij het kopen van goederen en verbruiken van diensten kunnen herkennen.
LPD 30. Stage-ervaringen kunnen bespreken.	LPD 4. Mondeling kunnen argumenteren. LPD 6. Zich mondeling duidelijk kunnen uiten. LPD 23. Opdrachten zelfstandig kunnen plannen, organiseren, uitvoeren, evalueren en indien nodig bijsturen.

Tabel 1: versterkende leerplandoelstellingen

Bovenstaand kader toont nogmaals aan dat de leerplandoelstelling van het vak 'Project Algemene Vakken' en de leerplandoelstellingen van het vak 'hout' in elkaars verlengde liggen. Het zou mogelijk zijn om beide vakken op elkaar af te stemmen om op een efficiënte wijze de doelstellingen te bereiken.

Zo kan er tijdens de lessen hout een bibliotheekkast worden uitgewerkt die tijdens de lessen PAV gebruikt kan worden. Wanneer er enkel in hout rond de uitwerking van de bibliotheekkast gewerkt wordt, is de samenwerking tussen beide vakken niet gelukt. Ook binnen het vak 'PAV' dient er rond de uitwerking gewerkt te worden, zodat de leerlingen voorbereid worden op de uitwerking in de praktijk. Binnen de lessen PAV kan er gewerkt worden aan de veiligheidsvoorschriften die leerlingen nodig hebben om in het praktijkvak te functioneren. Hiernaast kunnen leerlingen de opdracht krijgen om een logboek of portfolio bij te houden. Dit om leerlingen zelfstandig informatie te leren verwerken.

1.3 Leesplezier in het onderwijs?

Wanneer men naar de eindtermen 'Project Algemene Vakken' kijkt, merkt men op dat leesplezier er niet expliciet wordt in opgenomen. Nochtans kunnen er een aantal voordelen aan lezen gekoppeld worden. Wanneer leerlingen lezen, breiden zij hun woordenschat uit, wordt hun kennis van de wereld groter, leren zij zich inleven in anderen ... Door het geringe aanbod en de vele voordelen lijkt het mij de ideale kans om leesplezier binnen het BSO een kans te geven en verder uit te werken door projectmatig aan het werk te gaan. Sommige leerplannen PAV geven leesplezier dan ook expliciet een plaats.

1.3.1 Wat is leesplezier?

Uit literatuuronderzoek blijkt dat de term 'leesplezier' gedefinieerd kan worden als het plezier dat iemand ervaart tijdens het lezen. Leesplezier kan ook met de term 'leesgenot' of de term 'leesbeleving' aangeduid worden.⁷

Men kan leesplezier op twee manieren interpreteren. Enerzijds kunt u leesplezier ervaren doordat u puur ter ontspanning leest en anderzijds doordat u uw grenzen verlegt. Dit grensverleggende kan enerzijds tot stand komen door het creëren van een eigen wereld of identiteit en anderzijds door de groeiende leesvaardigheid.

Helaas beleven niet alle leerlingen plezier tijdens het lezen. Volgende factoren hebben een invloed op het leesplezier van de leerling.

Allereerst is het van belang dat de leerkracht een gevarieerd en aantrekkelijk boekenaanbod aanbiedt aan de leerlingen. Stel recente boeken beschikbaar die zowel jongens als meisjes aanspreken. Naast de leesboeken dient er ook plaats gemaakt te worden voor andere boekvormen, zoals tijdschriften, strips, ... Heb hiernaast oog voor het niveau van de leerlingen. Kies boeken op maat, zodat leerlingen niet afhaken tijdens het lezen, doordat bijvoorbeeld het woordgebruik te moeilijk is.

Niet alleen het aanbod van materiaal, maar ook de ondersteunende en enthousiasmerende rol van de leerkracht is van belang. Er zijn leerkrachten die zelf niet graag lezen en hierdoor hun leerlingen niet motiveren om te lezen.

Vervolgens is er tijd en aandacht nodig voor het lezen. Zorg ervoor dat u een rustige en toegankelijke plek in de klas of school ter beschikking stelt waar leerlingen kunnen lezen. In sommige scholen staan de boeken achter gesloten deuren, maar in andere scholen kunt u dan weer boekenparadijzen terugvinden. Hier zal er sneller gelezen worden, doordat de boeken toegankelijk zijn.

⁷ Moerenhout, L. (2013) *Bevorderen van het leesplezier bij leerlingen in het Vlaamse onderwijs*. [14.02.2015, Scriptiebank: <http://www.scriptiebank.be/sites/default/files/webform/scriptie/Bevorderen%20van%20het%20leesplezier%20bij%20leerlingen%20in%20het%20Vlaamse%20onderwijs%20-%20Lynn%20Moerenhout.pdf>]

Naast het aanbod van materiaal, de ondersteunende rol van de leerkracht en toegankelijkheid van de boeken is ook het vrij lezen van belang. Geef de leerlingen de kans om elke dag een kwartier lang vrij te lezen. Door kinderen vrij te laten lezen, geeft de leerkracht ze de mogelijkheid om hun een boek te laten lezen, dat zij zelf eens zouden willen lezen. Let er wel op dat het vrij lezen niet als een beloning wordt ingevoerd voor de leerlingen die het eerst klaar zijn met hun werk. Andere leerlingen kunnen een benadeeld gevoel en afkeer tot lezen krijgen, doordat zij nooit de kans krijgen om te lezen.

Geef leerlingen tot slot de kans om over de gelezen literatuur te spreken. Door leerlingen te laten communiceren over boeken kunnen andere leerlingen geprikkeld worden om hetzelfde boek te gaan lezen.

Als u het leesplezier van leerlingen wil opkrikken, dient u als leerkracht met verschillende elementen rekening te houden. Wees dus alert voor het boekenaanbod, de communicatie, stimulatie, ... Deze kunnen er namelijk voor zorgen dat leerlingen graag gaan lezen.

1.4 Lezen in het beroepsonderwijs

Literatuur lezen in het beroepsonderwijs verloopt niet altijd van een leien dakje. Door de heterogeniteit in de klassen is het niet altijd makkelijk om leerlingen te doen lezen. Zo beschikken bijvoorbeeld niet alle leerlingen over dezelfde moedertaal. Dit maakt het voor leerlingen moeilijk om de tekst inhoudelijk te begrijpen. Onderstaande tekst biedt enkele handvaten om het lezen binnen het beroepsonderwijs te vergemakkelijken en aantrekkelijker te maken.

Binnen het beroepsonderwijs kan er gebruik gemaakt worden van een doorgaande leeslijn. Het idee van de doorgaande leeslijn stamt af van de doorgaande leerlijnen. Een doorgaande leerlijn geeft aan dat leerlingen geen breuken mogen ervaren in de leerstof in het onderwijs. Een doorgaande leeslijn geeft net zoals een doorgaande leerlijn aan dat leerlingen structureel kennis moeten maken met leesbevordering en literatuureducatie. Het is dus van belang dat leerlingen in de opeenvolgende jaren de leerstof van een bepaald vakgebied in toenemende moeilijkheidsgraad aangeboden krijgen.

De doorgaande leeslijn start al in de kleuterklas en bouwt elk jaar verder op het voorgaande onderwijsjaar. Niet alle leerlingen uit het beroepsonderwijs komen toe aan volwassenliteratuur doordat er mogelijk niet werd verder gebouwd aan de leeslijn. Hierdoor bevinden zij zich niet altijd op het juiste niveau en is het soms moeilijk om deze leerlingen te motiveren. Het is dus van belang om stap voor stap aan het werk te gaan om leerlingen te stimuleren om te lezen.

1.4.1 Stap 1: leesprikkels

Allereerst dient u als leerkracht leesprikkels aan te bieden, zodat leerlingen uitgedaagd worden om te lezen. Een leesprikkel is een kort stukje literatuur dat op een originele manier in het curriculum PAV wordt opgenomen. Voorbeelden van leesprikkels zijn spreuken, T-shirts met tekst, scheurkalenders, citaten op toetsen ... Door met leesprikkels aan het werk te gaan, worden leerlingen op een laagdrempelige manier geconfronteerd met het ruime aanbod van literatuur.

1.4.2 Stap 2: voorlezen

Vervolgens kan de leerkracht zelf enkele teksten voorlezen. Sommige beroepsleerlingen zijn namelijk technisch niet zo leesvaardig. Dat vormt vaak een hoge drempel om zelf te gaan lezen. Als leerkracht kunt u de drempel verlagen door zelf regelmatig eens voor te lezen.

Maar opgepast! Het voorlezen mag niet gezien worden als een opvulling van dode momenten. Als leerkracht dient u goed over het materiaal en het moment na te denken. In de eerste plaats dient de leerkracht na te denken over de manier waarop hij het voorlezen zal integreren. Er kan een fragment als smaakmaker voorgelezen worden, maar er kan ook een fragment voorgelezen worden ter illustratie van een leerstofonderdeel. Het voorlezen prikkelt niet alleen de fantasie van de leerlingen, maar het zet ook aan tot nadenken.

1.4.3 Stap 3: interactief voorlezen

Nadat de leerkracht heeft voorgelezen, kan de stap naar interactief voorlezen gemaakt worden. Dit wil zeggen dat de leerling en leerkracht in interactie gaan met elkaar over de inhoud of woordenschat van het verhaal. De leerkracht stelt 'prikkelende vragen' voor, tijdens en na het lezen. Volgens het project 'Fahrenheit 451' schieten jongeren vaak woorden tekort om genuanceerd uitdrukking te geven aan hun gevoelens. Door in dialoog te gaan met ervaren lezers worden zij geholpen om dingen duidelijker te leren formuleren.⁸

1.4.4 Stap 4: zelf lezen

Als laatste stap dient de leerkracht de leerlingen, die ver genoeg gevorderd zijn, te stimuleren om zelf een boek ter hand te nemen. Hierbij zijn de keuze van het boek en de verwerkingsopdracht twee belangrijke elementen.

Door het uitgebreide aanbod van boeken is het voor sommige leerlingen moeilijk om het geschikte boek te selecteren. De leraar kan hierop inspelen door een aantal boeken aan te bieden. Wanneer de leerkracht een aantal boeken wil aanreiken, dient hij met een aantal elementen rekening te houden. Volgens de doorgaande leeslijn lezen BSO- leerlingen graag boeken over vriendschap, geweld en liefde. Naast de keuze van het thema, dient de leraar rekening te houden met de leesvaardigheid van elk individu. Bied volwassenliteratuur aan, maar bied ook boeken aan die eenvoudig geschreven zijn. Sommige leerlingen binnen het BSO hebben een taalachterstand, leerproblemen of zijn niet voldoende intrinsiek gemotiveerd om te lezen. De boeken die meegeschreven zijn door 'Wablieft' zijn zeer toegankelijk voor BSO-leerlingen. De woordenschat en zinsconstructie zijn namelijk minder complex dan in volwassenenliteratuur. Hiernaast zijn actief, concreet en persoonlijke geschreven teksten makkelijker voor leerlingen om te begrijpen. Voor de waardering en het begrip van de tekst is het voor deze leerlingen van belang om rechtstreeks aangesproken te worden.

Wat betreft fictieonderwijs is het van belang om productieve opdrachten en activiteiten aan te bieden, zodat leerlingen uitgedaagd en geprikkeld worden. De meeste leerkrachten opteren voor een boekbespreking waarin plaats gemaakt wordt voor het uiten van waardering en argumentering. Helaas zorgen dit soort opdrachten niet bepaald voor een verhoogde motivatie. Het komt er dus op aan om leerlingen op een originele en stimulerende manier te werk te laten gaan.

Naast de leeslijn kan een leerkracht gebruik maken van Chambers' leescirkel. Net zoals in de theorie van de leeslijn komt ook in de theorie van Chambers' leescirkel de 'helpende volwassene' terug. Volgens Chambers helpt de leerkracht de leerlingen tijdens het uitvoeren van drie handelingen, namelijk boeken aanbieden, voorlezen of meelesen en leiding geven aan een gesprek over de gelezen materie. Tijdens het reflectiegesprek maakt Chambers een onderscheid tussen drie soorten vragen: de basisvragen, speciale vragen en algemene vragen.

⁸ Rosius, H. (2012). *Stimuleren van leesplezier*. Hasselt : Hogeschool PXL.

De basisvragen behandelen de eerste indruk en waardering van het boek. Vragen zoals *'Wat vond je leuk aan het boek?', 'Wat was er moeilijk of onduidelijk aan het boek?', 'Welke patronen of verbanden heb je ontdekt?'* kunnen binnen de basisvragen gesteld worden.

Vervolgens kunnen er speciale vragen gesteld worden. Deze zijn gericht op de opbouw van het verhaal zoals de personages, plaats en tijd en het vertelperspectief. Vragen die gesteld kunnen worden, zijn *'Hoe lang duurt het verhaal?', 'Waar speelt het verhaal zich af?', 'Welk verhaalfiguur boeide je het meest?'* ...

Daarnaast behandelt Chambers algemene vragen. Deze vragen richten zich op de verwachting die de leerling voor het lezen had, het verhaalgenre of de vergelijking met andere boeken. De leerkracht kan vragen zoals *'Wat dacht je toen je het boek voor de eerste keer zag?', 'Ken je andere boeken die aansluiten bij het thema?', 'Hoeveel verschillende verhalen zitten er in dit verhaal?', 'Kan iemand iets meer over de schrijver vertellen?'* ... stellen.

Door met leerlingen te praten over boeken draagt de leerkracht zowel bij aan taalontwikkeling als aan de leesontwikkeling. Hieruit blijkt nogmaals hoe belangrijk de ondersteunende en begeleidende rol van de leerkracht is. De invulling van de rol bepaalt in grote mate het leesgedrag van leerlingen.

1.5 Relatie houtbewerking, PAV en leesplezier?

Kunnen bovenstaande elementen aan elkaar gekoppeld worden om de kloof tussen het praktijkvak 'hout' en het theoretische vak 'PAV' te verkleinen? Kunnen we leerlingen prikkelen om te lezen door hun zelf een boekenkast te laten ontwerpen? Het praktische onderzoek zal dit uitwijzen

2 Praktische onderzoek

2.1 Ontwerp boekenkast

Om een product tot stand te brengen, dienen er een aantal stappen doorlopen te worden. Ook tijdens dit project werden er enkele stappen doorlopen om de boekenkast tot stand te brengen. Onderstaand logboek geeft meer duiding over het proces dat doorlopen werd.

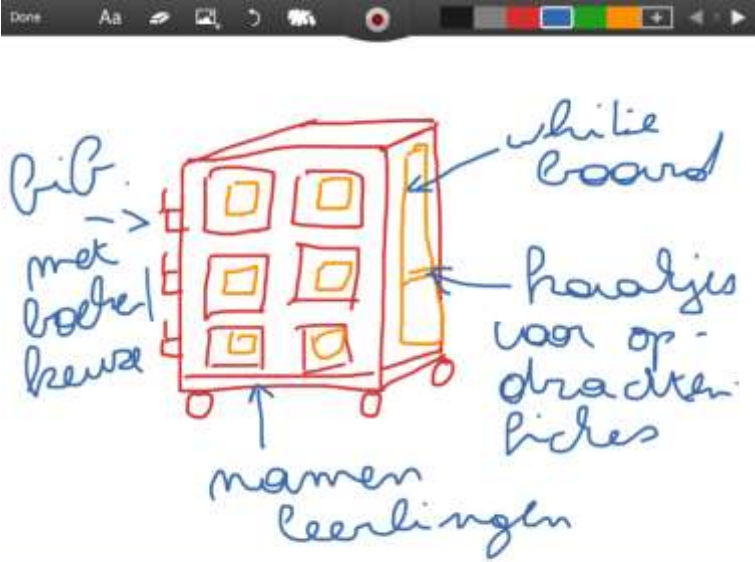
Data	Activiteiten
22-10-2015	Gesprek met Meneer Boermans, de directeur van de PSSD, om het idee rond de bachelorproef te duiden. Meneer Boermans heeft besloten om zijn schouders onder de bachelorproef te plaatsen. Vervolgens werden er een aantal leerkrachten aangesteld om het project mee vorm te geven.
26-11-2015	Eerste vergadering met de leerkrachten. Binnen deze vergadering heeft Gwendolien de leerkrachten meer informatie verschaft over het concept. Vervolgens werd al het nodige plus aanwezige materiaal overlopen.
18-12-2015	<p>Binnen de tweede vergadering werd de schets van Gwendolien besproken. Verscheidene ideeën en mogelijkheden werden besproken en genoteerd, zodat de leerlingen houtbewerking aan het uittekenen konden beginnen. Binnen deze vergadering werd er een einddatum afgesproken, zodat de leerlingen beter konden inplannen wanneer zij aan de kast zouden werken.</p>  <p>The image shows a hand-drawn sketch of a bookshelf. The sketch is drawn in red and yellow on a white background. It features a central cabinet with six square compartments arranged in a 2x3 grid. To the left of the cabinet, there is a label 'Bib. met boek bewa' with an arrow pointing to the left side of the cabinet. To the right, there is a label 'white board' with an arrow pointing to the top right corner. Below the cabinet, there is a label 'handel voor op draakten bides' with an arrow pointing to the bottom right corner. At the bottom center, there is a label 'namen leerlingen' with an arrow pointing to the bottom edge of the cabinet. The sketch is set against a background that includes a toolbar with various icons like 'Done', 'Aa', and color selection tools.</p> <p style="text-align: center;">Figuur 1: Mommens_G_Schets boekenkast</p>
15-01-2016	Tijdens de derde vergadering heeft meneer Gabriëls de schetsen mondeling toegelicht. Samen werd er verder gebrainstormd over de kast, zodat er hier en daar nog enkele aanpassingen gedaan konden worden. Onderstaande schetsen geven een beeld van de mediakast weer.

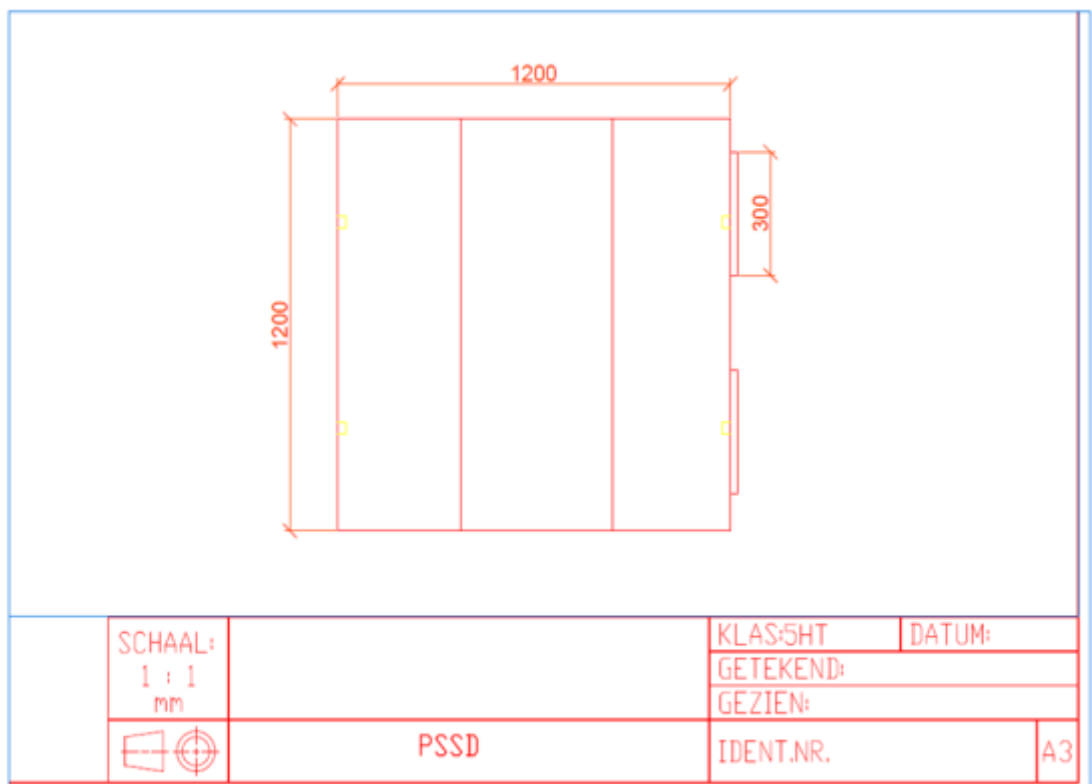

Figuur 2: Gabriëls_Mediakast_Bovenkant

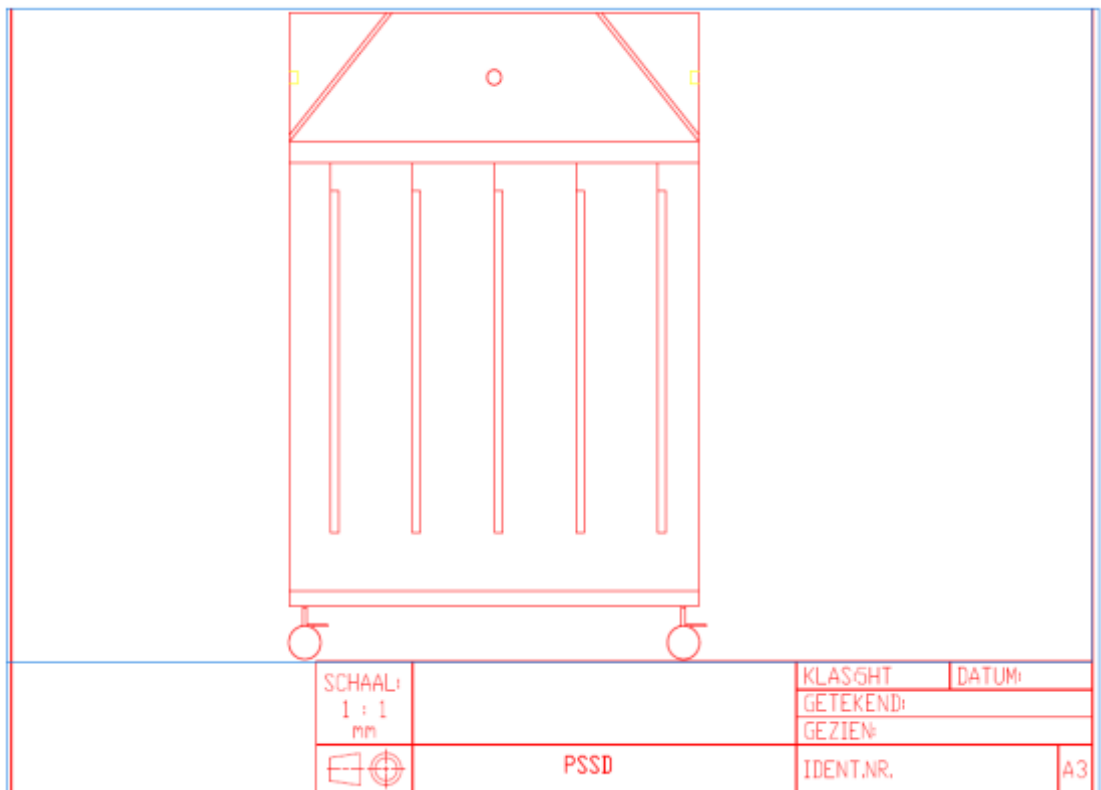

Figuur 3: Gabriëls_Mediakast_Zijkant

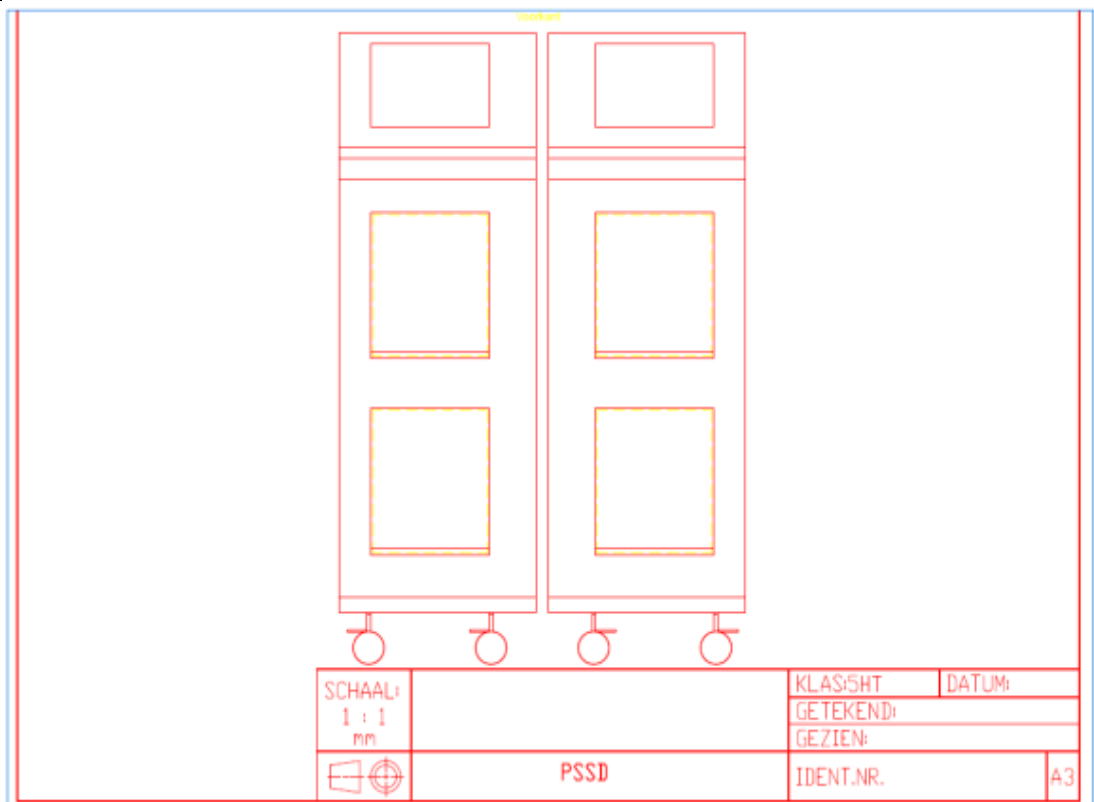

Figuur 4: Gabriëls_Mediakast_Voorkant

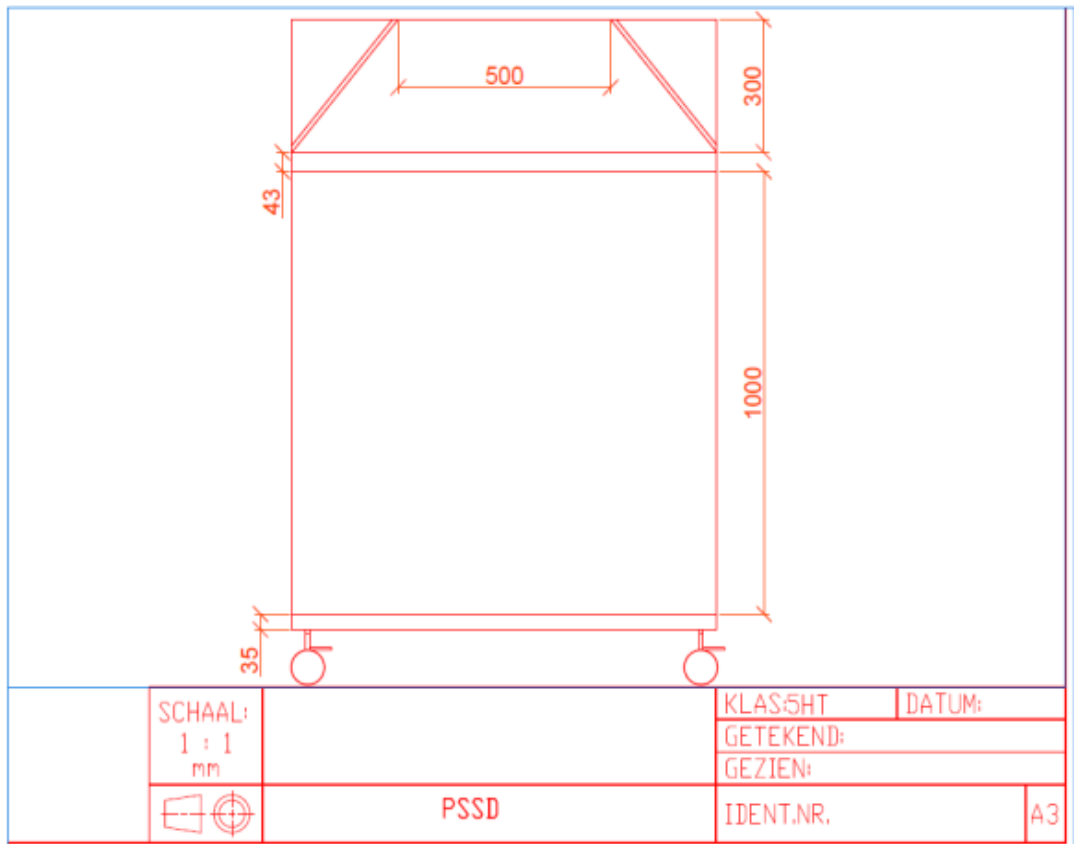

Figuur 5: Gabriëls_Mediakast_Zijkant2

29-01-2016

Gwendolien heeft een bezoek aan de werkhallen gebracht om het project aan de leerlingen te verduidelijken. Zij heeft er kennisgemaakt met de leerlingen en vragen omtrent de uitwerking en het gebruik van de kast beantwoord. De leerlingen reageerden positief op de uitleg en gaven aan dat zij er helemaal klaar voor waren. De leerlingen hebben de schetsen op ware grootte uitgetekend, zodat er later vergeleken kan worden.





Figuur 6: Dario_Zijkant mediakast



Figuur 7: Brecht_Voorkant mediakast



Figuur 8: Brecht & Dario_Mediakast geheel

<p>19-02-2016</p>	<p>Vijfde vergadering met de leerkrachten om de stand van zaken te overlopen. De leerlingen zijn binnen de praktijklessen gestart met het uitzagen van het geraamte van de kast. Het geraamte kan maandag gelijmd worden. De leerlingen hebben tijdens de les enkele foto's genomen om het proces in beeld te brengen.</p>  <p style="text-align: center;">Figuur 9: Mommens_Geraamte mediakast</p>
<p>22-02-2016</p>	<p>Op maandag en vrijdag hebben de leerlingen van 5HTB praktijk. Binnen deze lessen werken twee leerlingen aan het project. Op 22-02-2016 is Gwendolien de leerlingen gaan helpen. Zij hadden werkschoenen voor haar voorzien, zodat ook zij aan de veiligheidsvoorschriften voldeed. De leerlingen hebben Gwendolien geholpen tijdens het schaven, polieren, lijmen.... Hiernaast heeft Gwendolien de overeenkomst bij meneer Vanmol ondertekend.</p>  <p style="text-align: center;">Figuur 10: Mommens_G_Hulp mediakast</p>

<p>26-02-2016</p>	<p>Gwendolien heeft ook vrijdag meegedraaid in de werkhall. Tijdens deze uren heeft zij hout op maat gezaagd, houtaansluitingen uitgefreesd... De leerlingen hebben haar de nodige informatie verschaft.</p>  <p style="text-align: center;">Figuur 11: Mommens_G_Pennen uitfreen</p>
<p>18-03-2016</p>	<p>Tijdens de zesde vergadering kreeg Gwendolien minder goed nieuws. Het geraamte van de kast zou krom getrokken zijn. Hierdoor wil de directeur het project opnieuw opstarten, zodat er een nieuw kader gemaakt kan worden. Er is een mogelijkheid dat er te weinig tijd gaat zijn om de kast te vervolledigen. De houtleerkracht zal er alles aan doen om het project op tijd te vervolledigen. Hij neemt alle opties nogmaals door en gaat mogelijk enkele aanpassingen doorvoeren.</p>
<p>21-03-2016</p>	<p>De houtleerkracht heeft Gwendolien gecontacteerd om haar verder op de hoogte te brengen. Door tijdsgebrek zijn de leerlingen bereid om donderdag 24 - 03 - 2016 aan de kast verder te werken. Hiernaast zal er tijdens de paasvakantie aan de kast worden verder gewerkt. Gwendolien zal de houtleerkracht op deze dagen bijstaan. De schets dient opnieuw te worden opgesteld om problemen te voorkomen. Zo zal het afsluitbare deel voor de tablets bovenop de kast worden weggelaten.</p>
<p>15-04-2016</p>	<p>Gwendolien is tijdens haar stage een kijkje gaan nemen in de werkhallen. De leerlingen hebben in twee weken tijd heel wat werk verricht. Er werd een nieuw geraamte samengesteld, de lades voor in de kast werden ontwikkeld... Hiernaast werd er nieuw materiaal, zoals scharnieren, rolwielen, een whiteboard... besteld.</p>



Figuur 12: Robin_Gunther_Binnen bakken



Figuur 13: 5H_Opbergruimte boeken

29-04-2016

Vandaag is Gwendolien in de praktijk gaan helpen. Ze heeft samen met Jasper en Kenneth de kaders gelijkmd. Hiernaast heeft ze nieuwe plankjes helpen frezen. Na ongeveer twee uren werken, heeft Gwendolien de jongens op taart getrakteerd. De leerlingen waren hier enorm blij om. Het werd een leuke afsluiter van de week.



Figuur 14: Jasper_Kader lijmen



Figuur 15: Gwendolien_Kader lijmen

10-05-2016

Om de leerlingen te prikkelen tot lezen, is Gwendolien enkele leerkrachten gaan filmen. In de filmpjes wordt de boekenkeuze van de leerkrachten aangehaald. De filmpjes werden door Gwendolien in een interactieve poster verwerkt. De posters zullen op de kast geplaatst worden, zodat de leerlingen deze kunnen scannen met de tablet. Zo kunnen leerlingen geprikkeld worden om het boek van de leerkracht eens te bekijken of te lezen.



Figuur 16: Reweghs_Prikkelposter

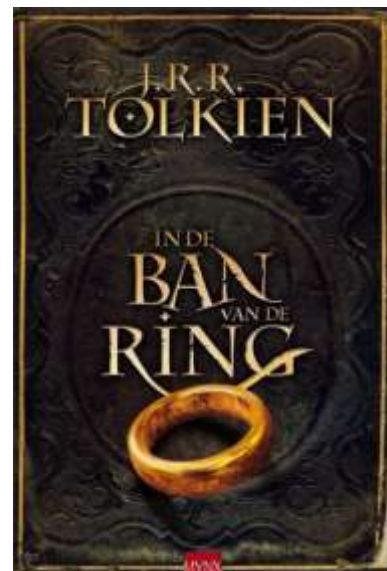

Figuur 17: Warnitz_Prikkelposter

20-05-2016

Op 20 mei is Gwendolien de jongens nog eens een handje gaan toesteken. De kaders dienden versterkt te worden, zodat deze de opbergbakken konden dragen. Gwendolien heeft Jasper geholpen om de versterking aan te brengen. Glenn heeft de rest van de kaders verder opgeschuurd. Brecht en Dario hebben de deurtjes in de opbergbakken geplaatst. Vervolgens heeft Kenneth de gaatjes opgevuld met een speciale pasta. Aan het einde van de les hebben de jongens de opbergbakken in het geraamte geplaatst, zodat ik een beeld van de kast kon krijgen.



Figuur 18: 5H_Geraamte

23-05-2016

Doordat er vorige week vrijdag nog geen grondverf aanwezig was, hebben Gwendolien, Brecht en Gunther de kastdeurtjes en de achterwanden vandaag pas een grondlaag kunnen geven. Daarnaast heeft Gwendolien de scherpe zijanten wat opgeschuurd. Jasper, Brecht, Dario en Gunther hebben aan de afwerking van de kast verder gewerkt. Glenn en Kenneth hebben verscheidene aantekeningen op de opbergkasten aangebracht. Zo weten zij op welke plaatsen zij de opbergkasten kunnen vastmaken.



Figuur 19: Dario_Gunther_Pennenbank



Figuur 20: Brecht_Jasper_Zaagpaneel



Figuur 21: Mommens_Geverfde deurtjes



Figuur 22: Mommens_Geverfde deurtjes

27-05-2016

Op maandag 23 mei werden de kastjes in een eerste grondlaag gezet. Vandaag kregen zij hun tweede laag. Samen met Brecht en Gunther heeft Gwendolien alle deurtjes, achterwanden... een tweede grondlaag gegeven. Vervolgens hebben zij het geraamte van de kast op een houten buitenplaat getekend. Deze buitenplaat werd vervolgens op maat gezaagd, zodat deze maandag tegen het geraamte geplaatst kan worden. Jasper en Glenn hebben ervoor gezorgd dat de buitenplaten op maat gezaagd werden. Zij hebben verscheidene berekeningen uitgevoerd, het zaagpaneel afgesteld enzovoort.



Figuur 23: Mommens_Aftekenen geraamte



Figuur 24: Mommens_Aftekenen geraamte



Figuur 25: Mommens_Tekenen geraamte



Figuur 26: Brecht_Geraamte plaatsen



Figuur 27: Brecht_Gunther_Vastboren latjes

03-06-2016

Op vraag van de school is Gwendolien op vrijdag 3 juni lakverf voor de kast gaan kopen. In tussentijd hebben de leerlingen aan de kast verder gewerkt. Zij hebben de zijwanden verder op maat gesneden. Vervolgens hebben zij de zijwanden tegen de kast geplaatst, werden de deurtjes, binnenbakken... in een laklaag gezet. Eens de binnenbakken en achterwanden droog waren, hebben de leerlingen deze samen met Gwendolien bevestigd in de kast.



Figuur 28: Dario_Bekleden kasten

2.2 Handleiding boekenkast

Het gebruik van een boekenkast kan een meerwaarde bieden aan de lessen PAV. Zo kan een juist gebruik tot leesbevordering bij leerlingen zorgen. De manier waarop leerkrachten de boekenkast kunnen gebruiken, zal in onderstaande tekst duidelijk worden.

2.2.1 Onderdelen boekenkast

De boekenkast bestaat uit een aantal onderdelen die door juiste integratie tot leesbevordering kunnen leiden. De boekenkast beschikt over acht opbergkasten. Binnen deze kastjes kunnen verschillende soorten boeken geplaatst worden. Zoals eerder vermeld, bestaat er een enorm aanbod aan boeken. Door dit enorme aanbod is er altijd wel een boek dat een leerling aanspreekt. Het is dus van belang om ook de boekenkast met verschillende soorten boeken aan te vullen. Dit kan door gebruik te maken van fotoboeken, jeugdboeken, non-fictieboeken, graphic novels, ... Elke opbergkast wordt door een klapdeur afgesloten. Het handvat van de klapdeur kan gebruikt worden om een gegeven boek tentoon te stellen. Leerlingen dienen zoals in de eerste stap van de leeslijn vermeld werd, geprikkeld te worden om te lezen. Wanneer een boek naar de voorgrond gebracht wordt, kunnen leerlingen de verscheidene titels gaan lezen.

Naast de opbergkasten zijn er nog een aantal andere onderdelen op de kast aanwezig. Zo werd er aan de linkerkant van de boekenkast een whiteboard geplaatst. Dit bord kan gebruikt worden om leesprikkels uit stap één op te plaatsen, maar het kan ook gebruikt worden om eindresultaten van opdrachten uit stap 4 op te plaatsen. Daarnaast kunnen de leerlingen er zelf aanvullingen of tips voor de leerkracht op noteren. Op de rechterkant van de kast werden enkele haakjes geplaatst. Deze kunnen gebruikt worden om kranten en opdrachten aan op te hangen.

Bovenop de kast is er ruimte voorzien voor tablets. Als leerkracht kunt u de opdracht in een invulbare PDF-versie plaatsen, zodat de leerlingen de opdracht op de tablet kunnen maken of openen. Hiernaast kunnen de leerlingen de kans krijgen om de tablet te gebruiken om op zoek te gaan naar het juiste boek. Dankzij de tablet kunnen zij QR-codes inscannen, zelf teksten of citaten inspreken ter inspiratie, zelf opzoek gaan naar een ander boek van dezelfde auteur... Vervolgens kunnen zij extra achtergrondinformatie rond een bepaald thema opzoeken.

Het is moeilijk om met een grote klas aan één boekenkast te werken. Om dit probleem weg te werken, werd er voor een scheidbare boekenkast gekozen. De boekenkast kan in twee delen opgesplitst worden, zodat elk groepje rustig te werk kan gaan. Dankzij de aanbreng van wielen krijgt de leerkracht de kans om elk deel van de kast in een hoek van de klas te plaatsen. Zo kan er ongestoord verder gewerkt of gelezen worden.

2.2.2 Het gebruik van de boekenkast

De boekenkast kan op verscheidene manieren gebruikt worden. Binnen de lessen project algemene vakken wordt er vaak voor een langere periode rond één thema gewerkt, maar ook binnen de boekenkast kan er die periode rond hetzelfde thema gewerkt worden. Plaats verschillende boeken over hetzelfde thema in de kast, zodat er tijdens de les in opgezocht kan worden. Zo werken leerlingen enerzijds aan informatieverwerving en –verwerking, maar anderzijds werken zij ook aan taalverwerving.

Naast de thematisch invulling, kan de boekenkast ook gevuld worden met boeken die handelen over verschillende thema's. Dit om leesplezier bij leerlingen te bevorderen. De leerkracht vult ook dit keer weer de kastjes met verschillende boekensoorten, maar vooraleer de leerlingen met één boek aan de slag kunnen, dienen zij rustig op zoek te kunnen gaan naar het 'juiste' boek. Sommige leerlingen gaan uit eigen interesse in de boekenkast zoeken, maar andere leerlingen dienen hiervoor geprikkeld te worden. Ook dit kan de leerkracht aan de hand van de boekenkast doen. Vooraan op de kastjes kunnen er QR-codes, citaten uit boeken... geplaatst worden. Tijdens de zoektocht naar het juiste boek, kunnen leerlingen de QR-codes scannen met de aanwezige tablet. Door het scannen van de QR-codes kunnen er leuke weetjes over een bepaald boek tevoorschijn komen of er kan een filmpje met een andere leerkracht tevoorschijn komen die een leuk fragment uit een boek voorleest. Op het magneetbord kunnen werkjes van leerlingen geplaatst worden, zodat de medeleerlingen deze ook een keer kunnen bekijken. Hiernaast kunnen er ook boekentips voor de leerkracht op het magneetbord gegeven worden. Zo hebben de leerlingen ook hun inbreng voor de boekenkast.

Aan het einde van het zoekuurtje dienen de leerlingen een opdracht rond het gekozen boek te maken. Aan de haakjes aan de zijkant kunnen leerlingen bij elk soort boek een opdracht terugvinden. Deze opdracht dient tegen de afgesproken datum ingeleverd te worden, zodat de leerkracht de taken achteraf kan bespreken. Door de inhoud van taken te bespreken, kunnen andere leerlingen geprikkeld worden om datzelfde boek te gaan lezen.

Niet alleen in de les kan de boekenkast gebruikt worden. Ook na de las kan de leerkracht gebruik maken van de kast. Zo kunnen leerlingen na het maken van een opdracht even tijd krijgen om te ontspannen. Dit door een boek te lezen uit de boekenkast. Hier dient de leerkracht alert te zijn voor het feit dat elke leerling de kans moet krijgen om een boek te lezen. Niet elke leerling werkt aan hetzelfde tempo aan een opdracht. De een zal dus sneller klaar zijn dan de ander. Geef niet alleen de snelle werkers de kans om in een boek te lezen, want dan zal de leerkracht bij de tragere werkers een gevoel van mislukken opwekken. Dit doordat zij weinig of niet de kans krijgen om in een boek te lezen.

2.3 Het materiaal

2.3.1 Om de kloof tussen vakken te dichten

Zoals eerder al werd aangehaald, kan de samenwerking tussen een praktijkvak en een theoretisch vak een meerwaarde bieden voor de leerlingen. De transfer naar het praktijkvak of het dagelijkse leven kan namelijk makkelijker verlopen wanneer er in de lessen PAV rond levensechte contexten gewerkt wordt. Om de theorie in praktijk om te zetten, werd er tijdens de lessen PAV gewerkt rond de veiligheidsregels. De leerlingen dienden via de app 'Thinglink' de veiligheidsvoorschriften op een afbeelding toe te passen. Vervolgens hebben de leerlingen samen een stappenplan opgesteld om de volgorde van de werkwijze in beeld te brengen. Hiernaast hebben de leerlingen de kans gekregen om binnen het vak PAV te reflecteren over het werkproces in het praktijkvak.

Peerevaluatie

Bachelorproef 'Mediakast'

Mommens G.

Peerevaluatie:

Je zal je medestudent twee keer moeten beoordelen aan de hand van onderstaande criteria. De eerste tussentijdse beoordeling zal op plaatsvinden. De tweede beoordeling zal op het einde van het project plaatsvinden.

Beoordelaar:

Beoordeelde:

Criteria	1 ^e Puntenschaal	2 ^{de} Puntenschaal
Mijn medestudent heeft de veiligheidsvoorschriften correct toegepast.	1 - 2 - 3 - 4	1 - 2 - 3 - 4
Mijn medestudent gaat ordelijk en precies te werk. Zijn werkbank is geen warboel.	1 - 2 - 3 - 4	1 - 2 - 3 - 4
Mijn medestudent is tijdig klaar met opruimen.	1 - 2 - 3 - 4	1 - 2 - 3 - 4
Mijn medestudent is tijdig klaar met het afwerken van opdrachten.	1 - 2 - 3 - 4	1 - 2 - 3 - 4
Mijn medestudent laat zijn werkbank proper achter.	1 - 2 - 3 - 4	1 - 2 - 3 - 4
Opmerking na eerste evaluatie:		
Opmerking na tweede evaluatie:		

Figuur 29: Mommens_G_Reflectiemoment

2.3.2 Om leesplezier te bevorderen

Om leerlingen tot lezen aan te zetten, dienen zij zoals in de eerste stap van de leeslijn werd aangehaald, geprikkeld te worden. Onderstaande prikkelbundel kan gebruikt worden om leerlingen met verscheidene boeken uit de boekenkast kennis te laten maken.

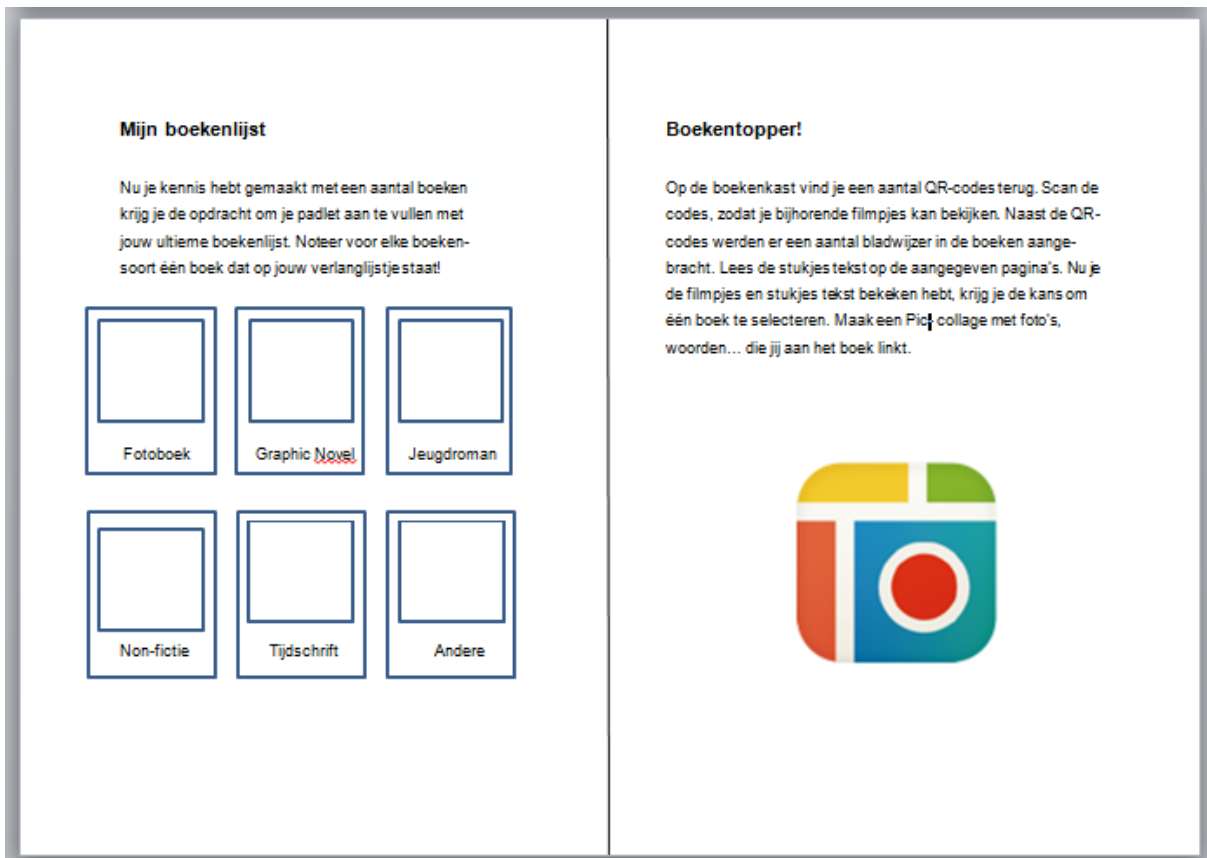

Figuur 30: Mommens_G._Prikkelbundel_PG.7,8.

Naast de prikkelbundel kan er in stap vier 'zelf lezen' gebruik gemaakt worden van onderstaande verwerkingsopdrachten.

2.3.2.1 Fotokijkboek

2.3.2.1.1 Opdracht 1

Selecteer minimum vijf afbeeldingen uit het gekozen fotoboek en schrijf een verhaal over de foto's die jij geselecteerd hebt. Je verhaal dient minimum een halve pagina lang te zijn en het publiek waarvoor je je verhaal gaat schrijven, zijn je medestudenten. Hiernaast is het van belang dat de verhaalelementen (personages, vertelstandpunt,...) en verhaalstructuur (begin, midden, slot,...) aan bod komen.

Om jullie op weg te helpen, heb ik een stappenplan en een lijst met criteria voor jullie ontwikkeld.

2.3.2.1.2 Opdracht 2

Een beeld vertelt soms meer dan je denkt. Wanneer je in een fotoboek aan het bladeren bent, slaat je fantasie misschien wel eens op hol. Je begint een verhaal rond de foto te bedenken. Leuk toch? In de boekenkast zijn er een aantal fotoboeken terug te vinden. Blader doorheen de fotoboeken en kies het boek dat jou het meeste ligt.

Selecteer minimum vijf afbeeldingen uit het gekozen fotoboek en maak een PIC-collage met je favoriete afbeeldingen. Naast de foto's maak je gebruik van een aantal woorden, waarmee je je keuze duidelijk maakt.

2.3.2.1.3 Informatie voor de leerkracht

Het is van belang dat u uw leerlingen prikkelt om te gaan lezen. Binnen deze les kunt u uw leerlingen prikkelen door de les in te leiden met een aantal foto's uit een fotoboek. Verspreid enkele foto's doorheen de klas en laat de leerlingen kennis maken met de foto's. Geef hun enkele minuten de tijd om door de klas te wandelen en de afbeeldingen te bezichtigen. Stel na enkele minuten een aantal vragen, zoals *'Wat zie je op de foto?', 'Wat denk jij dat het verhaal achter deze foto is?', 'Heeft iemand één van deze foto's al eens gezien?'*... Hierna kunt u vertellen waar u de foto's gevonden heeft en dat er achter deze foto's een verhaal verscholen zit. De leerkracht kan een foto selecteren en daar het verhaal rond vertellen, zodat leerlingen weten in welke richting zij zullen moeten gaan denken tijdens hun opdracht.

Een belangrijk gegeven dat u in het achterhoofd moet houden, is dat de beginsituatie bij elke leerling anders is. Het is dus van belang dat u als leerkracht de nodige ondersteuning aanbiedt. Een 'goed' verhaal beschikt over een aantal elementen. Het is goed om eerst samen met de leerlingen na te gaan wanneer een verhaal goed is en welke elementen er allemaal in een verhaal aan bod komen. Hiernaast dient de leerkracht steeds een situatie aan te bieden, want het is niet voor elke leerling vanzelfsprekend om zelf een situatie te bedenken. Door het aanbieden van een fotokijkboek geeft u als leerkracht de aanzet. Nadat de leerkracht de aanzet gegeven heeft, kunnen de leerlingen gaan brainstormen over de personages, het begin, ... Wanneer zij alles voldoende hebben voorbereid, kan er worden overgegaan tot het schrijven van de eerste versie. Nadat de leerlingen de eerste versie geschreven hebben, dienen zij de structuur te bekijken. Is er een logische volgorde in het verhaal? Vervolgens kunnen de leerlingen de tekst op taalfouten nalezen en deze verbeteren.⁹

Laat in de volgende les de leerlingen een stukje van hun verhaal voorlezen. Zo kunnen sommige leerlingen geprikkeld worden om het geschreven verhaal verder te lezen of om in het fotokijkboek te kijken. Bundel de verhalen en afbeeldingen in een boek en plaats dit achteraan in de klas, zodat leerlingen in een comfortabel hoekje eens naar het fantasieboek kunnen grijpen om verder te lezen.

Hiernaast kunnen de leerlingen de opdracht krijgen om een collage van een aantal favoriete foto's samen te stellen. Deze collage dient aangevuld te worden met een aantal woorden die zijn of haar keuze verduidelijken. Zo wordt de drempel voor leerlingen die moeite hebben met schrijven verlaagd, doordat zij niet onmiddellijk een volledige tekst dienen op te stellen.

2.3.2.1.4 Situering leeslijn

Essentieel in het BSO is de emotionele en verbeeldende leesbeleving van de leerling. Door leerlingen de opdracht rond een fotoboek te geven, wordt naast stap 1 'prikkelen' ook stap 4 'zelf lezen' uit de leeslijn behandeld. Dankzij de afbeeldingen in de fotoboek en het

⁹ Rosius, H. (2014). Functioneel schrijven in PAV. Hasselt: Hogeschool PXL.

oriënterend gesprek worden leerlingen aangezet om de foto's te bekijken. Hiernaast krijgen de leerlingen dankzij de fotoboeken onmiddellijk een beeld van het verhaal. Hierdoor zal het neerschrijven voor sommigen een stuk makkelijker verlopen. Doordat er vanuit een vast beeld vertrokken werd, zullen medestudenten zich een beter beeld kunnen vormen tijdens het luisteren. Om zoveel mogelijk leerlingen uit het heterogene publiek aan te spreken, kunt u als leerkracht best verschillende fotoboeken aanbieden. Zo wordt er gedifferentieerd en is de kans kleiner om de aandacht/motivatie van de leerlingen te verliezen.

2.3.2.2 Non-fictieboek

2.3.2.2.1 Opdracht

Niet elk verhaal dient verzonnen te zijn. Sommige verhalen of gebeurtenissen kunnen ook waargebeurd zijn. In dit geval spreekt men van non-fictie. Ga in de boekenkast op zoek naar een non-fictieboek. Kies uit het gegeven non-fictieboek één leuk, grappig of boeiend fragment dat je in een weetje en filmpje kan verwerken. Zorg ervoor dat het fragment in het weetje en in het filmpje wordt samengevat. Selecteer dus de belangrijkste informatie uit het tekstfragment. Je weetje dient uit minimum vijf regels te bestaan en je filmpje mag maximum 2 minuten duren. Toon het boek ook in keer in je filmpje. Vervolgens wordt het filmpje in een QR-code verwerkt en onder het weetje geplaatst, zodat deze later nog eens bekeken kunnen worden.

Om je opdracht tot een goed einde te brengen, maak je gebruik van het bijgevoegde stappenplan.

2.3.2.2.2 Informatie voor de leerkracht

Laat de leerlingen uit een non-fictieboek één leuk, grappig of boeiend fragment selecteren en laat ze dit verwerken in een kort filmpje en weetje, zodat de essentie van het fragment aan bod komt. Zorg ervoor dat er onder het weetje een QR-code met het filmpje komt te staan, zodat ook leerlingen die niet zo graag lezen het weetje toch kunnen raadplegen. Om de leerlingen warm te maken voor de opdracht kunt u zelf enkele weetjes in een filmpje verwerken. Plaats elk filmpje in een QR-code en hang deze doorheen de klas, zodat leerlingen zelf op pad kunnen gaan. Bied de leerlingen een tablet aan, zodat zij met de nodige app het filmpje kunnen openen en bekijken. Zo krijgen ze een beter beeld van de opdracht en worden zij warm gemaakt om zelf aan de slag te gaan.

Door het weetje in een filmpje te laten verwerken, zorgt de leerkracht ervoor dat het weetje ook nog eens fysiek in de klas aanwezig is. De leerkracht kan bijvoorbeeld een moment vrij maken om samen met de leerlingen rond het bord te gaan staan en de filmpjes eens te bekijken en te bespreken. Het voordeel van een filmpje is dat de verwerkingsgraad hoger komt te liggen. Doordat het filmpje leerlingen nieuwsgierig maakt, worden leerlingen nog eens extra tot het bord aangetrokken.

De leerkracht kan de leerlingen zelf ook een non-fictieboek laten kiezen, maar let er dan wel op dat de leerlingen zeker nog eens vermelden uit welk boek het weetje komt. Hopelijk prikkelt het andere leerlingen om dit te gaan lezen. Bovendien verkrijgt de leerkracht zo een verzameling van weetjes die misschien ook in andere lessen van pas kunnen komen.

Zorg er dus voor dat u ergens in uw klas een plaatsje heeft om de weetjes een mooie plaats te geven, zodat de leerlingen aan het lezen of aan het kijken, kunnen gaan.

2.3.2.2.3 Situering leeslijn

Bovenstaande opdracht bevindt zich binnen stap 4 van de leeslijn. Leerlingen worden aangezet om de realiteit om te zetten in eigen beelden en verhalen. Het is van belang dat de leerkracht creatieve opdrachten een bestemming geeft, want anders wordt het voor de leerlingen moeilijk om te weten in welke richting zij moeten werken. Ik heb ervoor gekozen om de opdracht op een prikbord uit te hangen en nog eens extra in een filmpje te tonen. Door achteraan alles nog eens op te hangen, kunnen leerlingen het weetje gaan lezen, maar door de QR- code toe te voegen, worden ook leerlingen die niet graag lezen aangetrokken. Volgens de leeslijn hebben praktisch ingestelde leerlingen behoefte aan informatieve teksten die direct toepasbaar zijn. Daarom kiest de leerkracht best informatieve boeken die aansluiten bij de studierichting van de leerlingen.

2.3.2.3 YAL of jeugdboek

2.3.2.3.1 Opdracht

In de boekenkast zijn een aantal jeugdboeken terug te vinden. Op de boekenlijst kan je alle jeugdboeken terugvinden. Kies uit de boekenlijst één boek dat je zeker eens wil lezen. Stel nadat je het boek gelezen hebt je eigen verzamelkist samen. De verzamelkist wordt een doos waarin voorwerpen zoals een pen, een afbeelding, een bloem... verzameld worden die iets met het boek te maken hebben. Je verzamelkist moet uit minimum vijf voorwerpen bestaan.

Breng je verzamelkist tegen de afgesproken datum mee naar school, zodat er een korte nabespreking gehouden kan worden.

2.3.2.3.2 Informatie voor leerkracht

De leerkracht kan de verzamelboks een route laten afleggen. Plaats de leerlingen in een kring en zorg voor achtergrondmuziek. De verzamelboks blijft zolang de muziek speelt door de klas bewegen. Wanneer de muziek stopt, neemt de leerling die de doos vast heeft een voorwerp uit de doos. De medeleerlingen die het boek gelezen hebben, vertellen kort iets over de link met het boek. Zo kunnen andere leerlingen aangespoord worden om het boek te gaan lezen. Let er wel op dat u aan het begin van de oefening vermeld, dat de leerlingen het einde van het boek niet mogen verklappen. Wanneer er dus een voorwerp aan bod komt dat met het einde te maken heeft, kunnen de leerlingen, die het boek niet gelezen hebben, hun fantasie laten werken.

Om de leerlingen warm te maken voor de opdracht kunt u zelf een informatiekoffer samenstellen. Neem een oude reistas bij de hand en vul deze met voorwerpen die u aan een boek kan koppelen. Laat de leerlingen aan het begin van de les naar voren komen en laat hun eens in de koffer kijken. Stel een aantal vragen, zoals *'Waarom denken jullie dat ik deze voorwerpen heb meegebracht?'*, *'Herkennen jullie enkele voorwerpen?'*, *'Waarvoor zouden deze voorwerpen symbool staan?'*, ... Daarna kan de leerkracht vermelden dat de voorwerpen aan een boek gelinkt kunnen worden. Geef natuurlijk een beetje uitleg bij elk voorwerp, zodat de leerlingen wat meer over het boek te weten komen. Vervolgens geeft de leerkracht de opdracht aan de leerlingen mee, zodat ook zij aan de slag kunnen gaan.

Best kunt u kiezen voor de boeken die meegeschreven zijn door 'Wablieft'. Deze literaire werken zijn op een eenvoudige manier geschreven en dus toegankelijk voor jongeren uit het BSO. De zinnen zijn kort geformuleerd en staan voldoende van elkaar verwijderd, zodat ook leerlingen met dyslexie deze boeken kunnen lezen. Sommige leerlingen binnen het BSO hebben een taalachterstand of zijn niet voldoende intrinsiek gemotiveerd om te lezen. Hier is het dus vanzelfsprekend dat u geen al te dikke en moeilijke boeken gaat aanbieden.

U kunt hier natuurlijk voor kiezen, zodat de leerlingen die hier wel voor openstaan ook geprikkeld/ uitgedaagd worden. Hiernaast sluiten de thema's van de boeken aan bij de theorie binnen de leeslijn. Volgens de leeslijn lezen BSO- leerlingen graag boeken over vriendschap, geweld, liefde, ...

2.3.2.3.3 Situering leeslijn

Het verwerkingsniveau van de inhoud ligt op een hoger niveau in de leeslijn. De leerlingen dienen namelijk zelf een boek uit te lezen vooraleer zij de voorwerpen aan de inhoud van het boek kunnen linken. Naast stap 4 'zelf lezen' kan stap 1 'prikkel' aan de opdracht gekoppeld worden. Door de leerlingen over het boek te laten vertellen, worden andere leerlingen misschien aangezet tot het lezen van het boek. Vervolgens spitst de opdracht zich toe op twee elementen van de literaire competentie, namelijk het herkennen van verhaalelementen en het formuleren van appreciatie.

2.3.2.4 Tijdschrift

2.3.2.4.1 Opdracht 1

Wanneer je een tijdschrift zoals de 'Joepie' openslaat, zie je steeds een aantal lezersvragen verschijnen. De redactie van 'Joepie' heeft de vraag gesteld of je deze week een antwoord kunt schrijven op één van onderstaande lezersvragen. Let er wel op: je antwoord moet natuurlijk inhoudelijk correct zijn. Dus misschien moet je eerst nog wat informatie opzoeken.

Voorbeelden van lezersvragen:

- Tegen wat beschermt de pil?
- Kan je zwanger geraken tijdens je maandstonden?
- Hoe geraak je van acne af?
- ...

Om je antwoord te kunnen publiceren, moet je rekening houden met enkele opmerkingen.

- Je antwoord moet over een aanspreking, een antwoord op de vraag in maximum 15 zinnen, een afsluitende conclusie en je naam bezitten.
- Het antwoord moet duidelijk geformuleerd worden. Zorg ervoor dat de lezer het antwoord begrijpt, gebruik dus zo eenvoudig mogelijke woorden.
- De hoofdletters en leestekens in je brief moeten correct aangebracht worden.

2.3.2.4.2 Opdracht 2

Wanneer je een tijdschrift zoals de 'Voetbal International', 'De Knack' of 'National Geographic' openslaat, krijg je enorm veel informatie aangeboden. Ga in de boekenkast op zoek naar een tijdschrift dat jou aanspreekt. Doorblader het tijdschrift en stel aan de hand van de aangeboden informatie een quiz van minimum vijf vragen op.

Je leerkracht beschikt over een sjabloon waarin je jouw quiz kan opstellen. Zorg voor zowel een invulversie als voor een correctiesleutel. Zo kunnen jouw deelnemers hun antwoorden achteraf zelf controleren.

2.3.2.4.3 Informatie voor de leerkracht

Na het behandelen van bijvoorbeeld het thema 'seksualiteit' kan de leerkracht beroep doen op de kennis van de leerlingen om enkele lezersvragen te laten beantwoorden. Deze lezersvragen kan de leerkracht één voor één in een huls van een kindersurprise stoppen. Zo wekt hij nieuwsgierigheid op bij de leerlingen. Verzamel de hulzen in een zakje of kommetje en laat de leerlingen er eentje uitpikken.

Nadat iedereen zijn of haar huls geopend heeft, kunnen de leerlingen met dezelfde lezersvraag samen geplaatst worden. Hierna brengt de leerkracht kort aan dat de vragen die de leerlingen gekregen hebben voorbeelden zijn van lezersvragen. Niet iedereen zal onmiddellijk weten wat een lezersvraag is, stel dus enkele vragen, zoals '*Wat is een lezersvraag?*', '*Waar vind je lezersvragen terug?*', ...

Vervolgens kan de leerkracht de opdracht aan de leerlingen uitleggen, maar voor zij aan de opdracht zullen starten, dient hij de leerlingen de kans te geven om door een aantal tijdschriften te bladeren. De leerlingen moeten namelijk weten hoe een antwoord te formuleren. Als leerkracht kunt u enkele vragen stellen over de elementen die zeker aan bod moeten komen in het antwoord. Daarna kunnen de leerlingen aan de hand van onderstaand materiaal een antwoord formuleren op de gekozen lezersvraag.

Nadat de leerlingen een antwoord geformuleerd hebben, kan de leerkracht de lezersbrieven in een boek verzamelen, zodat de leerlingen deze zelf eens kunnen lezen. De leerkracht zelf kan een antwoord van een leerling selecteren en voorlezen aan de klas. Zo kunnen leerlingen nieuwsgierig gemaakt worden om de rest van de brieven te lezen.

Wees alert voor het niveau van informatieverwerving en –verwerking. Niet elke klas is even sterk in het opzoeken van informatie. Wanneer u een zwakkere klas heeft, kunt u zelf enkele bronnen aanbieden. Zorg er dan wel voor dat het gamma aan lezersvragen niet te breed is, want anders moet u enorm veel bronnen aanbieden en dit kan voor de leerlingen onduidelijk worden.

Hiernaast kunnen leerlingen de opdracht krijgen om een quiz over de inhoud van een tijdschrift op te stellen. De leerlingen die achteraf deel willen nemen aan de quiz kunnen dankzij de titel en datum van het tijdschrift eerst nog eens een kijkje nemen in het tijdschrift. Zo kunnen zij zich nog een beetje inlezen.

2.3.2.4.4 Situering leeslijn

Bovenstaande opdrachten bevinden zich beide op hoger niveau in de leeslijn. Leerlingen dienen zowel de lezersvraag als het boek met de nodige informatie te lezen om de lezersvraag te beantwoorden. Hiernaast dienen leerlingen het tijdschrift door te nemen om bijhorende quizvragen te beantwoorden. Antwoorden op lezersvragen zijn teksten die concreet, actief en persoonlijk geschreven worden. Dit soort teksten zijn voor BSO-leerlingen veel makkelijker om te begrijpen. Voor de waardering en het begrip van de tekst is het voor deze leerlingen van belang om rechtstreeks aangesproken te worden. Dit is tijdens het lezen van een lezersvragen steeds het geval. De leerlingen hebben behoefte aan informatieve teksten, over nuttige onderwerpen die direct toepasbaar zijn.

Doordat zij nog in volle ontwikkeling zijn, stuiken zij vaak op allerlei vragen, maar vinden zij soms geen antwoord en via deze opdracht kunnen leerlingen elkaar advies geven. De onderwerpen kunnen gaan over liefde/seks, vriendschap, ...

Leerlingen kunnen gebruik maken van de boekenreeks 'Gewoon Zo!'. In deze boeken worden thema's, zoals seksualiteit, gezondheid, geldzaken, ... eenvoudig besproken.

De leerlingen kunnen de boekjes dus gebruiken als extra achtergrondinformatie om de lezersvraag te beantwoorden. Het aspect 'eenvoudig' is een pluspunt binnen deze boekjes. Binnen het BSO zitten er enkele leerlingen die de Nederlandse taal niet al te goed beheersen en door de eenvoudige uitleg kunnen ook deze leerlingen het onderwerp begrijpen. Veel jongeren haken af wanneer zij boeken voor zich krijgen die zij niet begrijpen. Hierdoor ontstaat er bij sommige leerlingen een afkeer voor lezen, maar dankzij deze boekenreeks worden leerlingen aangetrokken doordat zij eindelijk een boek voor hun niveau gevonden hebben.

2.3.2.5 Graphic novel

2.3.2.5.1 Opdracht

Verhalen moeten niet enkel uit tekst bestaan. Ze kunnen ook in combinatie met beelden voorkomen. In dat geval spreekt men van beeldverhalen. Je zal je misschien afvragen wat een beeldverhaal is, maar geen paniek! Maak bijhorende puzzel en je zal een antwoord op je vraag krijgen.

Inderdaad! Een beeldverhaal kan vergeleken worden met een stripverhaal. Naast de klassieke stripverhalen bestaan er tegenwoordig ook modernere beeldverhalen, namelijk de graphic novels.

In de boekenkast zijn er een aantal stripverhalen of graphic novels terug te vinden. Selecteer één graphic novel uit de boekenkast die je zeker eens wil lezen. Je krijgt de opdracht om twee gebeurtenissen uit jouw geselecteerde boek in een nieuwsbericht te verwerken.

Verwerk je nieuwsbericht in een filmpje, zodat je medeleerlingen jouw gepersonaliseerde journaal kunnen herbekijken.

2.3.2.5.2 Informatie voor de leerkracht

Om het onderwerp 'beeldverhalen' te behandelen in de les kan de leerkracht starten met een aantal strips te tonen. Hij stelt een aantal vragen, zoals *'Wat voor soort boek is dit?'*, *'Wie van jullie leest er graag strips?'*, *'Welke strips lezen jullie graag?'*, *'Is er iemand van jullie die weet hoe we een strip nog noemen?'*, ...

Naast het tonen van een strip kan de leerkracht ervoor kiezen om de leerlingen een envelop met puzzelstukken te geven. Deze puzzel dient door de leerlingen in elkaar gestoken te worden. Wanneer de puzzel klaar is, zal er zich een stripverhaal vormen. Vervolgens kan de een aantal vragen stellen, zoals *'Wat is er afgebeeld?'*, *'Wie van jullie leest er graag strips?'*, ...

Hieraan kan de leerkracht de term 'beeldverhalen' koppelen en toelichten. Daarna kan hij aanhalen dat er nog een andere soort van beeldverhalen bestaat, namelijk de graphic novel. Heel belangrijk om aan te halen, zijn de onderdelen waaruit een beeldverhaal is opgebouwd. Zo kan de leerkracht aan de hand van een stripverhaal de nodige termen door de leerlingen laten benoemen en uitleggen. Nu de leerkracht de twee beeldverhalen en de onderdelen besproken heeft, kan hij overstappen naar een fragment uit een graphic novel.

Bespreek kort even de graphic novel met de leerlingen. Vervolgens kunnen de leerlingen zelf aan de slag gaan. Natuurlijk gaat de leerkracht de leerlingen niet aan hun lot overlaten. De leerlingen kunnen namelijk ter ondersteuning gebruik maken van het bijhorende stappenplan. Na afloop is het van belang dat de leerkracht de leerlingen de andere beeldverhalen laat lezen en dat hij hun erover laat reflecteren.

2.3.2.5.3 Situering leeslijn

Bovenstaande opdracht situeert zich binnen stap 4 'zelf lezen'. Alvorens de leerlingen aan de bijhorende verwerkingsopdracht kunnen starten, dienen zij eerst het beeldverhaal te lezen. Vervolgens zullen de leerlingen hun literaire competentie uitbreiden door zich toe te spitsen op de tekstelementen zoals de verhaallijn. Zoals eerder vermeld, is het voor leerlingen uit het BSO belangrijk om zo veel mogelijk positieve ervaringen met boeken, gedichten en daaraan gerelateerde activiteiten op te doen. Stap dus af van de 'gewone' schrijfoopdrachten en durf leerlingen eens iets anders te laten doen. Het selecteren van onderwerpen die aansluiten bij de leefwereld van de leerling kan een eerste stap zijn om de leerlingen te stimuleren.

2.4 Het resultaat

Om het effect van een project te onderzoeken, dient er een test uitgevoerd te worden. Daarom ben ik met enkele boeken en opdrachten naar de PSSD Green High getrokken om het project uit te proberen.

In het begin van de les stonden de meeste leerlingen nogal negatief ten opzichte van lezen. Lezen was volgens hun saai en tijdrovend, maar ondanks de negatieve gedachten heb ik de prikkelbundels toch uitgedeeld. De werkbundeltjes werden aan het begin van de les klassikaal besproken, zodat elke opdracht duidelijk werd. De leerlingen zijn onmiddellijk aan de slag gegaan in het bundeltje. Er werd doorheen verscheidene boeken gebladerd en er werden boeken aan elkaar doorgespeeld. Hiernaast gingen de leerlingen meermaals in interactie om de inhoud van bepaalde boeken te bespreken.

Doorheen de prikkelbundel kwamen een aantal app's en websites terug waarmee de leerlingen aan de slag moesten. Aan het begin van de les dacht ik dat dit mogelijk voor een aantal problemen zou zorgen, maar dit was niet het geval. De leerlingen konden van het ene scherm naar het andere bewegen. Zij hadden QR-codes ter beschikking die hun steeds naar de juiste website begeleidden. De leerlingen hebben enkele vragen over de werking van Pic-collage gesteld, maar deze heb ik steeds beantwoord. Voor een minder vaardige ICT-klas is het handig om gebruik te maken van een stappenplan, zodat de werking van een app of website duidelijk wordt.

Na de les hebben de leerlingen gereflecteerd over de les. Uit het reflectiemoment blijkt dat de leerlingen het een leuke en leerrijke les vonden. Hiernaast bleek ik goed georganiseerd te zijn en kon ik alles duidelijk uitleggen. De meeste leerlingen hun mening over lezen is hetzelfde gebleven, maar sommigen hun boekenvoorkeur is na de les uitgebreider geworden.

Besluit

De geringe aandacht in de eindtermen aan leesplezier en de kloof tussen het theoretische vak 'PAV' en de praktijkvakken zetten me aan om nieuwe tendensen in het onderwijs te implementeren. Vooreerst heb ik een literatuuronderzoek uitgevoerd, zodat ik me kon inlezen in de theorie van beide onderzoeksgebieden. Uit literatuuronderzoek blijkt dat een nauwere samenwerking tussen beide vakken zorgt dat kennis makkelijker getransfereerd kan worden. Om de nauwe samenwerking toe te passen, werd er in de lessen PAV gewerkt aan de veiligheidsvoorschriften die in de praktijklessen toegepast worden. De leerlingen stelden een stappenplan over het proces in de praktijkhal op. Hiernaast reflecteerden de leerlingen over het werkproces van hun medeleerlingen.

Naast de voorbereiding in het vak 'PAV' werd er binnen het praktijkvak 'hout' een boekenkast gemaakt. De leerlingen zijn stapsgewijs te werk moeten gaan en hebben verscheidene wiskundige bewerkingen uit het vak 'PAV' toegepast. Vervolgens werd de boekenkast binnen de les PAV gebruikt om leerlingen tot lezen aan te zetten. Tijdens de les konden de leerlingen gebruik maken van een opdrachtenbundel. Deze heeft leerlingen in contact gebracht met verscheidene boekensoorten. De mening over lezen mag na één uur misschien niet veranderd zijn, toch hebben de leerlingen aan het einde van de les aangegeven dat hun boekenvoorkeur uitgebreider is geworden.

Hoewel de mening van de leerlingen niet veranderd is, geven de leerlingen toch aan dat de manier van werken rond literatuur zeer interessant en leerrijk is. Het zou interessant zijn indien volgend onderzoek het effect van het werken met een zelfgemaakte boekenkast op langere termijn in kaart kan brengen. Mijn onderzoek toont aan dat de kloof tussen een theoretisch vak en een praktijkvak mits goede afspraken verkleind kan worden. Hiernaast kunnen de kast en de opdrachten gebruikt worden om leerlingen op een actieve manier kennis te laten maken met literatuur.

Tot slot kan ik stellen dat ik als leerkracht PAV zelf enorm veel heb opgestoken van dit project. Mijn zicht op het reilen en zeilen in het praktijkvak is verruimd door een jaar met de jongens van 5 Hout mee te draaien. Enerzijds heb ik geleerd dat teamwork binnen de praktijk zeer belangrijk is en anderzijds heb ik mijn leerlingen op een andere manier leren kennen. Hiernaast blijkt een goede afstemming tussen een theoretisch vak en een praktijkvak een meerwaarde te bieden. Deze inzichten zullen me later helpen om vlotter de brug te slaan tussen mijn vak en de praktijk.

Literatuurlijst

Boeken:

Chambers, A. (1995). *Vertel eens. Kinderen, lezen en praten*. Amsterdam: Querido

Chambers, A. (2002). *De leesomgeving 'Hoe volwassenen kinderen kunnen helpen van boeken te genieten.'*. Nederland: NBD/Bibliion.

Janssens, I. & Placklé, I. & Van Looy, L. & De Smet, E. & De Mesmaeker, E. (2012). *Expeditie PAV*. Brussel: ASP.

PXL-team, P. (2015). *Gids voor bachelorproef*. Hasselt : Hogeschool PXL.

Rosius, H. (2012). *Stimuleren van leesplezier*. Hasselt : Hogeschool PXL.

Rosius, H. (2014). *Functioneel schrijven in PAV*. Hasselt : Hogeschool PXL.

Krantenartikelen:

T' Sas, J. (03.11.2014). *Henna op je tablet*. De Standaard.

Elektronische bronnen:

Een G-krachtige praktijk. (2014) [04.06.2016, KHL Leuven: <http://g-krachtigelespraktijk.khleuven.be/A-Over-het-project>]

Hus, J. (19.01.2015) Verslag over doorlichting van Technisch Instituut Heilig Hart te HASSELT. [24.04.2015, Onderwijs Vlaanderen: file:///C:/Users/Mijn%20PC/Downloads/text_dbso-1415-39107-DL_VER_36460.pdf]

Kuypers, T. (2014) De leesrace. [21.01.2015, De leesrace handleiding : <http://www.deleesrace.be/deleesrace-handleiding.pdf>]

Leerplannen Secundair onderwijs . [10.02.2016, OVSG de gemeente maakt school : <http://www.ovsg.be/leerplannen/secundair-onderwijs>]

Moerenhout, L. (2013) *Bevorderen van het leesplezier bij leerlingen in het Vlaamse onderwijs*. [14.02.2015, Scriptiebank: <http://www.scriptiebank.be/sites/default/files/webform/scriptie/Bevorderen%20van%20het%20leesplezier%20bij%20leerlingen%20in%20het%20Vlaamse%20onderwijs%20-%20Lynn%20Moerenhout.pdf>]

Poppe, G. (27.06.2013) Verslag over de doorlichting van Technisch Instituut Sint-Lodewijk te GENK. [24.04.2015, Onderwijs Vlaanderen: file:///C:/Users/Mijn%20PC/Downloads/text_so-1213-38951-DL_VER_28104.pdf]

Stichting lezen . (2013) Stimuleren van leesbevordering op de BSO. [09.10.2015, Lezen : <http://www.lezen.nl/sites/default/files/Stimuleren%20van%20leesbevordering%20op%20bso.pdf>]

Van Den Brandt, W. (14.02.2014) Verslag over de doorlichting van Provinciale Secundaire School te DIEPENBEEK . [24.04.2015, Onderwijs Vlaanderen: [file:///C:/Users/Mijn%20PC/Downloads/text_so-1314-38885-DL_VER_35063%20\(2\).pdf](file:///C:/Users/Mijn%20PC/Downloads/text_so-1314-38885-DL_VER_35063%20(2).pdf)]

Van Dormolen , M. & Van Montfoort , A. & Nicolaas , M. & Raukema, A. (2005) De doorgaande leeslijn . [15.01.2015, Lezen : <http://www.lezen.nl/sites/default/files/De%20doorgaande%20leeslijn.pdf>]

Wablieft. Wablieft-boeken. [25.05.2015, Wablieft 'Klare taal, goed verhaal': <http://www.wablieft.be/boeken>]

Geraadpleegde werken

Boeken:

- Chambers, A. (1995). *Vertel eens. Kinderen, lezen en praten*. Amsterdam: Querido
- Chambers, A. (2002). *De leesomgeving 'Hoe volwassenen kinderen kunnen helpen van boeken te genieten.'* Nederland: NBD/Bibliion.
- Ghesquiere, R. (2008). *Het verschijnsel jeugdliteratuur*. Brussel: Acco.
- Janssens, I. & Placklé, I. & Van Looy, L. & De Smet, E. & De Mesmaeker, E. (2012). *Expeditie PAV*. Brussel: ASP.
- PXL-team, P. (2015). *Gids voor bachelorproef*. Hasselt : Hogeschool PXL.
- Rosius, H. (2012). *Stimuleren van leesplezier*. Hasselt : Hogeschool PXL.
- Rosius, H. (2014). *Functioneel schrijven in PAV*. Hasselt : Hogeschool PXL.
- Vloeberghs, K. & Joosen, V. (2008). *Uitgelezen jeugdliteratuur*. Leuven: LannooCampus.

Krantenartikelen:

- T' Sas, J. (03.11.2014). *Henna op je tablet*. De Standaard, p. 1.

Tijdschriftenartikels:

- LP. (2015). *In beeld: 20 creatieve boekenrekken*. De Knack (7.09.2015), p. 10.

Elektronische bronnen:

- Een G-krachtige praktijk. (2014) [04.06.2016, KHL Leuven: <http://g-krachtigelespraktijk.khleuven.be/A-Over-het-project>]
- Filipiak, P. (02.2015) Aantrekkelijk en effectief leesonderwijs . [13.05.2015, Wij leren: <http://wij-leren.nl/aantrekkelijk-effectief-leesonderwijs.php>]
- Hus, J. (19.01.2015) Verslag over doorlichting van Technisch Instituut Heilig Hart te HASSELT. [24.04.2015, Onderwijs Vlaanderen: file:///C:/Users/Mijn%20PC/Downloads/text_dbso-1415-39107-DL_VER_36460.pdf]
- Kuypers, T. (2014) De leesrace. [21.01.2015, De leesrace handleiding : <http://www.deleesrace.be/deleesrace-handleiding.pdf>]
- Leerplannen Secundair onderwijs . [10.02.2016, OVSG de gemeente maakt school : <http://www.ovsg.be/leerplannen/secundair-onderwijs>]
- Moerenhout, L. (2013) *Bevorderen van het leesplezier bij leerlingen in het Vlaamse onderwijs*. [14.02.2015, Scriptiebank: <http://www.scriptiebank.be/sites/default/files/webform/scriptie/Bevorderen%20van%20het%20leesplezier%20bij%20leerlingen%20in%20het%20Vlaamse%20onderwijs%20-%20Lynn%20Moerenhout.pdf>]

Poppe , G. (27.06.2013) Verslag over de doorlichting van Technisch Instituut Sint-Lodewijk te GENK. [24.04.2015, Onderwijs Vlaanderen:
file:///C:/Users/Mijn%20PC/Downloads/text_so-1213-38951-DL_VER_28104.pdf]

Stichting lezen . (2013) Stimuleren van leesbevordering op de BSO. [09.10.2015, Lezen :
<http://www.lezen.nl/sites/default/files/Stimuleren%20van%20leesbevordering%20op%20bso.pdf>]

Van Den Brandt , W. (14.02.2014) Verslag over de doorlichting van Provinciale Secundaire School te DIEPENBEEK . [24.04.2015, Onderwijs Vlaanderen:
file:///C:/Users/Mijn%20PC/Downloads/text_so-1314-38885-DL_VER_35063%20(2).pdf]

Van Dormolen , M. & Van Montfoort , A. & Nicolaas , M. & Raukema, A. (2005) De doorgaande leeslijn . [15.01.2015, Lezen :
<http://www.lezen.nl/sites/default/files/De%20doorgaande%20leeslijn.pdf>]

Wablieft. Wablieft-boeken. [25.05.2015, Wablieft 'Klare taal, goed verhaal':
<http://www.wablieft.be/boeken>]

Bijlagen

Bijlage 1: Prikkelbundel

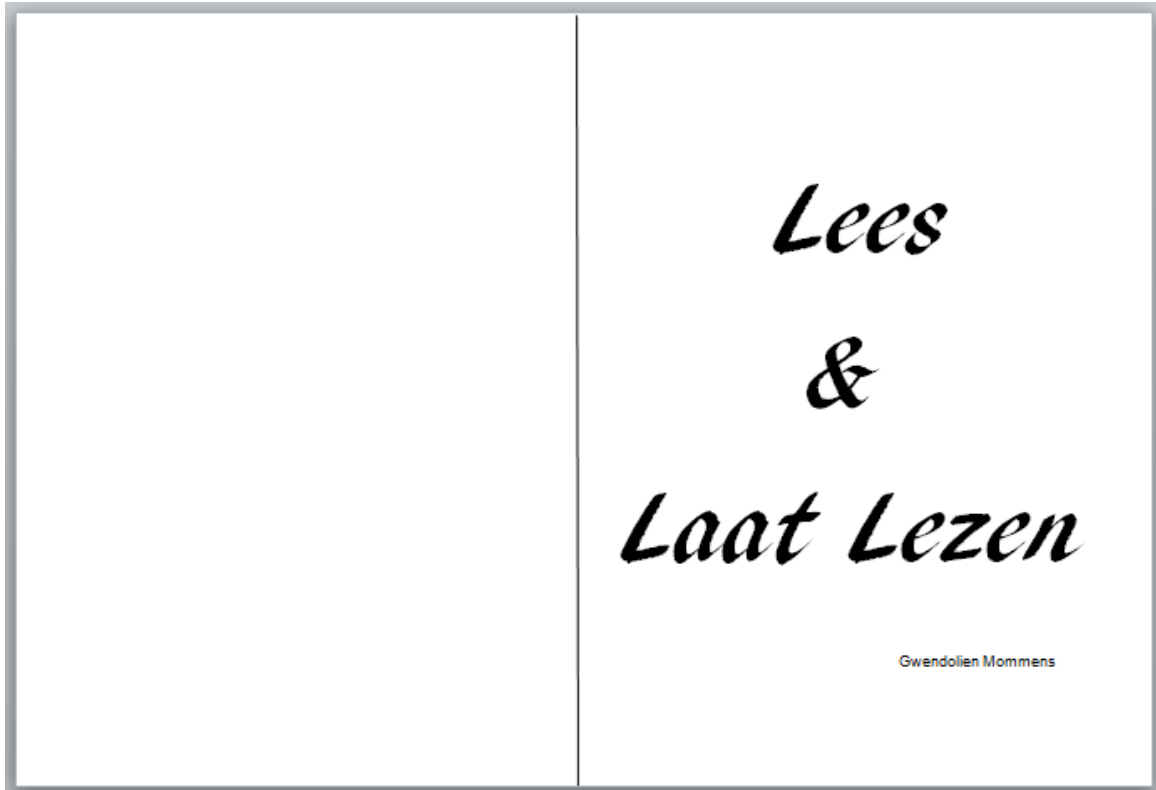

Figuur 31: Mommens_Prikkelbundel kaft

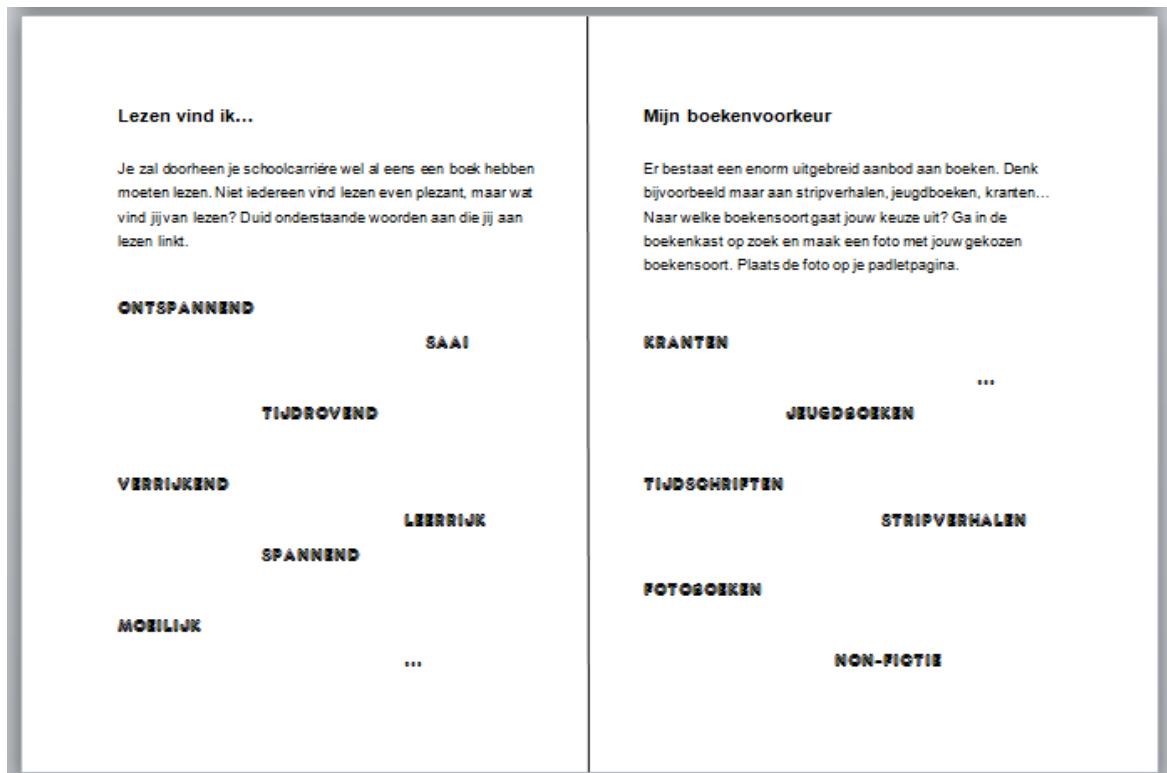

Figuur 32: Mommens_Prikkelbundel pg. 1 & 2

<p>Mijn interesse?</p> <p>In de boekenkast komen heel wat boeken aan bod, ga in de boekenkast eens op zoek naar een boek dat aansluit bij jouw interesses. Maak een filmpje waarin je jouw keuze kort toelicht. Post vervolgens het filmpje op je padlet.</p> <div style="margin-top: 20px;"> <p>INTERESSE: BOEK:</p> </div> <div style="margin-top: 20px;"> <p>INTERESSE: BOEK:</p> </div> <div style="margin-top: 20px;"> <p>INTERESSE: BOEK:</p> </div>	<p>Boeken die ik doornam?</p> <p>Noteer op onderstaande boekencover de titels van de boeken die jij doornam.</p> <div style="text-align: center; margin-top: 20px;">  </div>
---	---

Figuur 33: Mommens_Prikkelbundel pg. 3 & 4

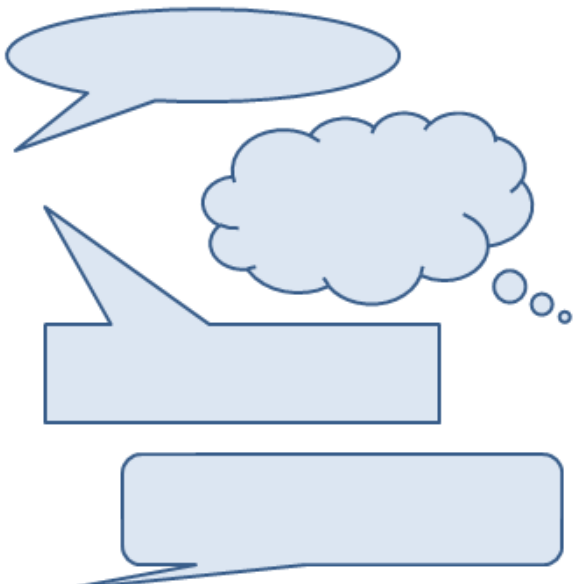
<p>Een wijs man zei ooit...</p> <p>Noteer in onderstaande kaders voorbeelden van citaten die iets met jou doen.</p> <div style="margin-top: 20px;">  </div>	<p>Een echte aanrader!</p> <p>Tijdens het doorzoeken van de boekenkast, kan je mogelijk een boek zijn tegengekomen waarvan je denkt 'Dit is nu echt een boek voor...'. Op de padlet van je medestudenten kan je informatie terugvinden over zijn of haar boekenkeuze. Vul de padlet aan met boeken die jij bij hem of haar passen vindt.</p> <div style="margin-top: 20px;"> <table border="1" style="width: 100%; height: 150px;"> <tr> <td style="width: 50%;"></td> <td style="width: 50%;"></td> </tr> <tr> <td style="width: 50%;"></td> <td style="width: 50%;"></td> </tr> </table> </div>				

Figuur 34: Mommens_Prikkelbundel pg. 5 & 6

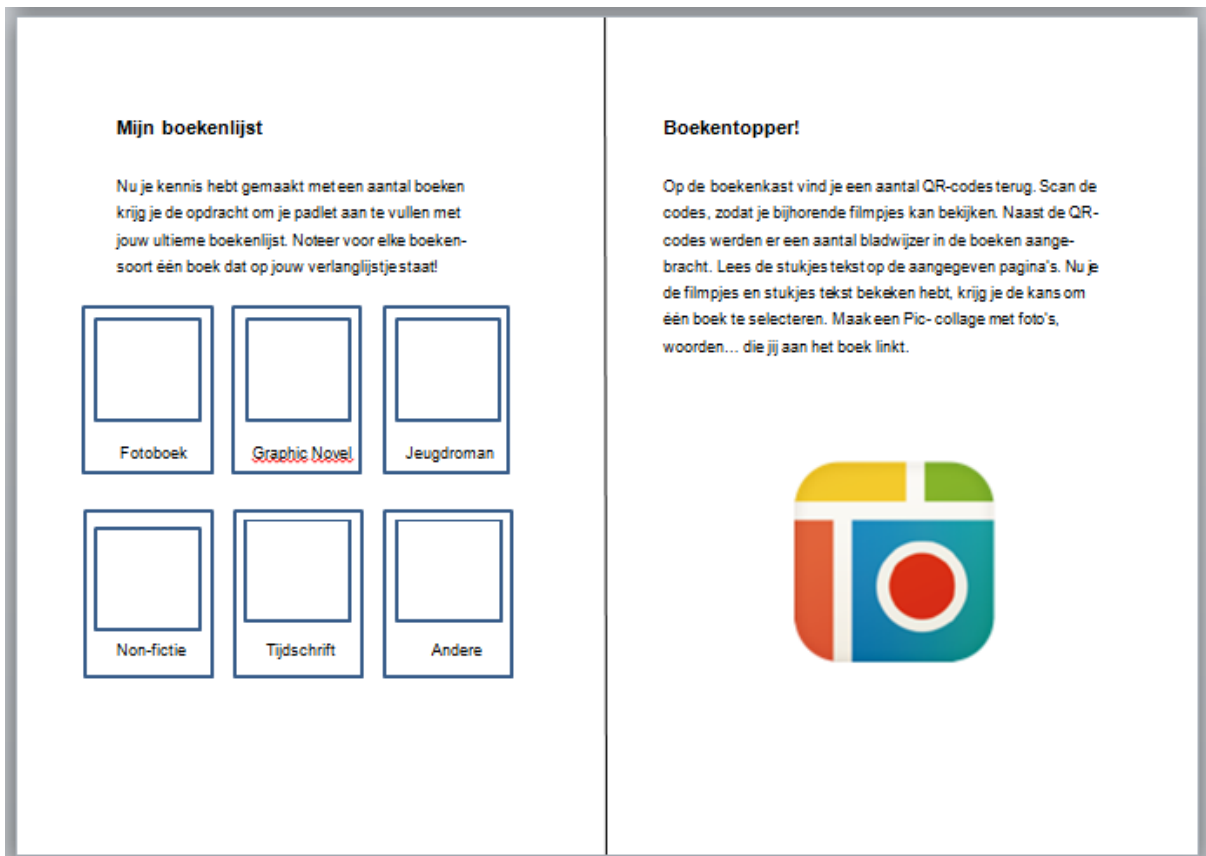

Figuur 35: Mommens_Prikkelbundel pg. 7 & 8

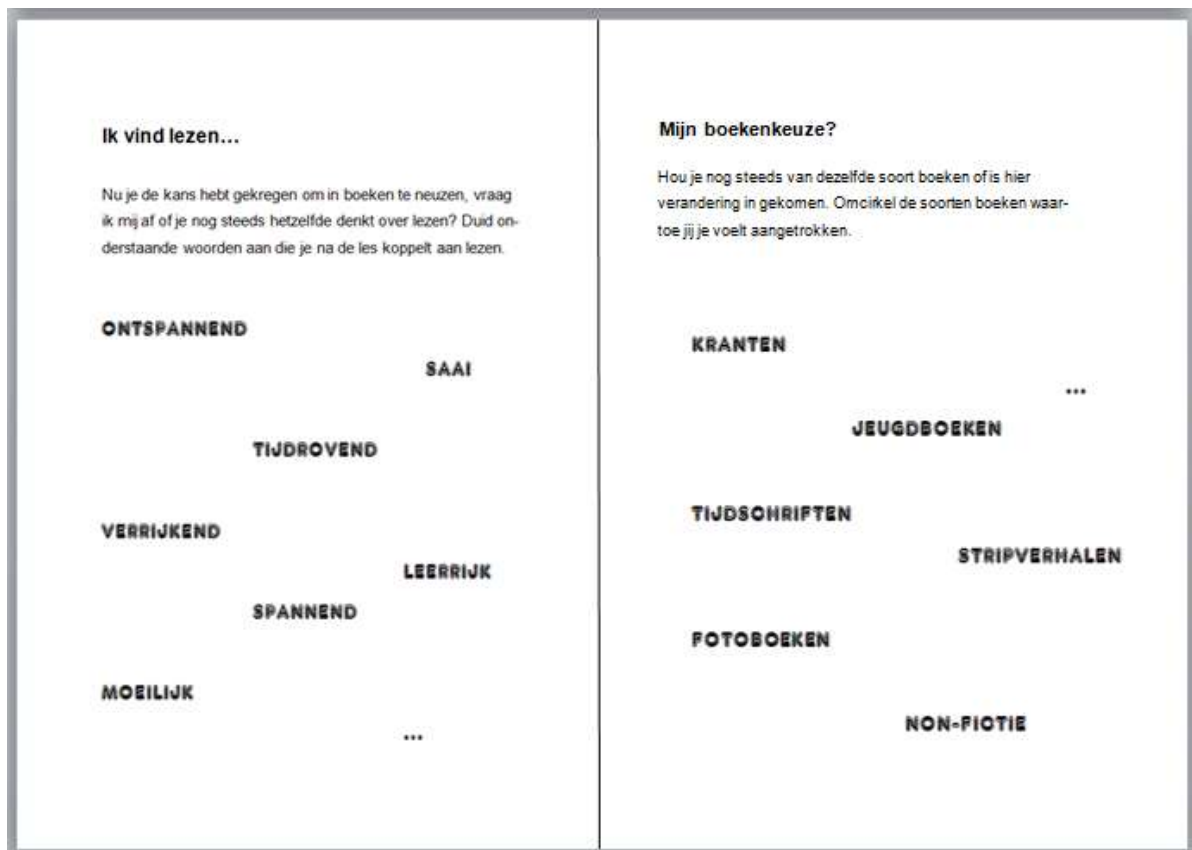

Figuur 36: Mommens_Prikkelbundel pg. 9 & 10

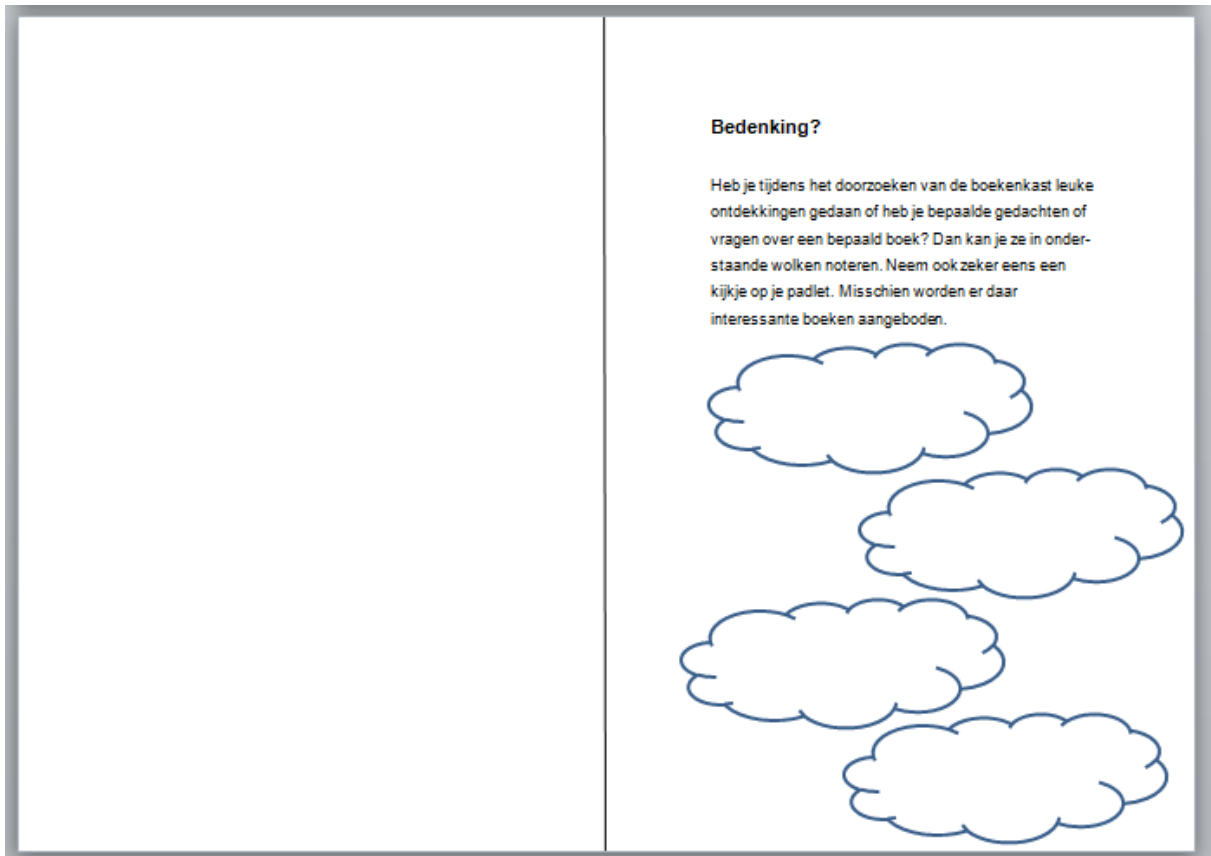

Figuur 37: Mommens_Prikkelbundel pg. 11

Bijlage 2: Verwerkingsopdrachten

1. Fotokijkboek

Een beeld vertelt soms meer dan je denkt. Wanneer je in een fotoboek aan het bladeren bent, slaat je fantasie misschien wel eens op hol. Je begint een verhaal rond de foto te bedenken. Leuk toch? In de boekenkast zijn er een aantal fotoboeken terug te vinden. Blader doorheen de fotoboeken en kies het boek dat jou het meeste ligt.

Selecteer minimum vijf afbeeldingen uit het gekozen fotoboek en schrijf een verhaal over de foto's die jij geselecteerd hebt. Je verhaal dient minimum een halve pagina lang te zijn en het publiek waarvoor je je verhaal gaat schrijven, zijn je medestudenten. Hiernaast is het van belang dat de verhaalelementen (personages, vertelstandpunt,...) en verhaalstructuur (begin, midden, slot,...) aan bod komen.

Om je op weg te helpen, heeft de leerkracht een stappenplan en een lijst met criteria ontwikkeld.

2. Fotokijkboek

Een beeld vertelt soms meer dan je denkt. Wanneer je in een fotoboek aan het bladeren bent, slaat je fantasie misschien wel eens op hol. Je begint een verhaal rond de foto te bedenken. Leuk toch? In de boekenkast zijn er een aantal fotoboeken terug te vinden. Blader doorheen de fotoboeken en kies het boek dat jou het meeste ligt.

Selecteer minimum vijf afbeeldingen uit het gekozen fotoboek en maak een PIC-collage met je favoriete afbeeldingen. Naast de foto's maak je gebruik van een aantal woorden, waarmee je je keuze duidelijk maakt.

3. Non-fictieboek

Niet elk verhaal dient verzonnen te zijn. Sommige verhalen of gebeurtenissen kunnen ook waargebeurd zijn. In dit geval spreekt men van non-fictie. Ga in de boekenkast op zoek naar een non-fictieboek. Kies uit het gegeven non-fictieboek één leuk, grappig of boeiend fragment dat je in een weetje en filmpje kan verwerken. Zorg ervoor dat het fragment in het weetje en in het filmpje wordt samengevat. Selecteer dus de belangrijkste informatie uit het tekstfragment. Je weetje dient uit minimum vijf regels te bestaan en je filmpje mag maximum 2 minuten duren. Toon het boek ook in keer in je filmpje. Vervolgens wordt het filmpje in een QR-code verwerkt en onder het weetje geplaatst, zodat deze later nog eens bekeken kunnen worden.

Om je opdracht tot een goed einde te brengen, maak je gebruik van het bijgevoegde stappenplan.

4. Jeugdboek

In de boekenkast zijn een aantal jeugdboeken terug te vinden. Op de boekenlijst kan je alle jeugdboeken terugvinden. Kies uit de boekenlijst één boek dat je zeker eens wil lezen. Stel nadat je het boek gelezen hebt je eigen verzamelkist samen. De verzamelkist wordt een doos waarin voorwerpen zoals een pen, een afbeelding, een bloem... verzameld worden die iets met het boek te maken hebben. Je verzamelkist moet uit minimum vijf voorwerpen bestaan.

Breng je verzamelkist tegen de afgesproken datum mee naar school, zodat er een korte nabespreking gehouden kan worden.

5. Tijdschrift

Wanneer je een tijdschrift zoals de 'Joepie' openslaat, zie je steeds een aantal lezersvragen verschijnen. De redactie van 'Joepie' heeft de vraag gesteld of je deze week een antwoord kunt schrijven op één van onderstaande lezersvragen. Let er wel op: je antwoord moet natuurlijk inhoudelijk correct zijn. Dus misschien moet je eerst nog wat informatie opzoeken.

Voorbeelden van lezersvragen:

- Tegen wat beschermt de pil?
- Kan je zwanger geraken tijdens je maandstonden?
- Hoe geraak je van acne af?
- ...

Om je antwoord te kunnen publiceren, moet je rekening houden met enkele opmerkingen.

- Je antwoord moet over een aanspreking, een antwoord op de vraag in maximum 15 zinnen, een afsluitende conclusie en je naam bezitten.
- Het antwoord moet duidelijk geformuleerd worden. Zorg ervoor dat de lezer het antwoord begrijpt, gebruik dus zo eenvoudig mogelijke woorden.
- De hoofdletters en leestekens in je brief moeten correct aangebracht worden.

6. Tijdschrift

Wanneer je een tijdschrift zoals de 'Knack' openslaat, krijg je enorm veel informatie aangeboden. Ga in de boekenkast op zoek naar een tijdschrift dat jou aanspreekt. Doorblader het tijdschrift en stel aan de hand van de aangeboden informatie een quiz van minimum vijf vragen op.

Je leerkracht beschikt over een sjabloon waarin je jouw quiz kan opstellen. Zorg voor zowel een invulversie als voor een correctiesleutel. Zo kunnen jouw deelnemers hun antwoorden achteraf zelf controleren.

7. Graphic novel

Verhalen moeten niet enkel uit tekst bestaan. Ze kunnen ook in combinatie met beelden voorkomen. In dat geval spreekt men van beeldverhalen. Je zal je misschien afvragen wat een beeldverhaal is, maar geen paniek! Maak bijhorende puzzel en je zal een antwoord op je vraag krijgen.

Inderdaad! Een beeldverhaal kan vergeleken worden met een stripverhaal. Naast de klassieke stripverhalen bestaan er tegenwoordig ook modernere beeldverhalen, namelijk de graphic novels.

In de boekenkast zijn er een aantal stripverhalen of graphic novels terug te vinden. Selecteer één graphic novel uit de boekenkast die je zeker eens wil lezen. Je krijgt de opdracht om twee gebeurtenissen uit jouw geselecteerde boek in een nieuwsbericht te verwerken.

Verwerk je nieuwsbericht in een filmpje, zodat je medeleerlingen jouw gepersonaliseerde journaal kunnen herbekijken.

Bijlage 3: Sjabloon fotoboek

Stap 1: Oriënteren

1. Over welk onderwerp zal je verhaal gaan?

Mijn verhaal zal gaan over

.....

.....

.....

.....

2. Wie wordt je doelpubliek? (lezer)

.....

.....

.....

3. Wat is je doel? (informerend, ontspannen, activerend, ...)

Mijn doel is

.....

.....

Stap 2: Voorbereiden

1. Wat gaat er allemaal in je verhaal gebeuren?

.....

.....

.....

.....

.....

2. Waar speelt het verhaal zich af?

Het verhaal speelt zich af

.....

.....

3. Welke personages komen in je verhaal aan bod? Wie is/ zijn de hoofdrolspeler(s)?

De personages die aan bod komen in het verhaal zijn

.....

.....

De hoofdrolspeler(s) in mijn verhaal.....

.....

.....

4. Wat ga je in het begin vermelden?

.....

.....

.....

.....

5. Wat gebeurt er in het midden?

.....

.....

.....

.....

.....

.....

.....

6. Hoe ga je je verhaal afsluiten?

.....

.....

.....

.....

.....

Stap 3: Uitvoeren

Nu je al je verhaalelementen hebt, kan je beginnen met het schrijven van je verhaal. Bekijk eerst nog even hoe je verhaal gestructureerd wordt. Welke onderdelen zijn er? Wat schrijf je precies in elk onderdeel?

Zoals eerder vermeld, dien je een verhaal van minimum een halve pagina te schrijven. Zorg ervoor dat de verhaalelementen en de verhaalstructuur in je schriftelijke versie aan bod komen. Hiernaast kan je gebruik maken van signaal- en verbindingswoorden, zoals ten eerste, hiernaast, vervolgens, ... Natuurlijk zijn er nog een aantal criteria waaraan je verhaal moet voldoen. Deze vind je in onderstaand kader terug.

Criteria	Onvoldoende	Voldoende	Zeer goed
De inhoud is correct en volledig.	De inhoud van je tekst komt niet overeen met hetgeen er op de afbeeldingen te zien is. Er ontbreken delen in je tekst, waardoor je verhaal niet volledig is.	De inhoud van je tekst komt overeen met hetgeen er op de afbeeldingen afgebeeld staat, maar er ontbreken delen in je tekst. Hierdoor is je verhaal niet volledig.	De inhoud van je tekst komt overeen met hetgeen er op de afbeeldingen afgebeeld staat. Alle activiteiten die op de afbeeldingen worden afgebeeld worden volledig besproken in je verhaal.
Lay-out: gestructureerde tekst, alinea's, inleiding, midden en slot aanwezig.	Je hebt geen gebruik gemaakt van alinea's. Er is geen inleiding, midden en slot aanwezig.	Er is een inleiding, midden en slot aanwezig, maar je hebt in het midden geen gebruik gemaakt van alinea's.	Je tekst is zeer gestructureerd, doordat je gebruik gemaakt hebt van een inleiding, midden en slot. Hiernaast heb je je middenstuk nog eens in alinea's opgedeeld waardoor het lezen een stuk vlotter verloopt.

<p>Het taalgebruik is begrijpelijk: gebruik van signaal- en verbindingswoorden, duidelijke en verstaanbare zinnen.</p>	<p>Je hebt weinig of geen gebruik gemaakt van signaal- en verbindingswoorden. Hierdoor vormt je tekst geen geheel. Je zinnen zijn onduidelijk opgebouwd, waardoor het moeilijk is om je tekst te begrijpen.</p>	<p>Je hebt gebruik gemaakt van signaal- en verbindingswoorden. Je zinnen zijn helaas onduidelijk, waardoor het moeilijk wordt om je tekst te begrijpen.</p>	<p>Je hebt voldoende gebruik gemaakt van signaal- en verbindingswoorden. Je hebt duidelijke en verstaanbare zinnen gebruikt, waardoor het voor je publiek een stuk makkelijker is om de tekst te begrijpen.</p>
<p>Het taalgebruik is correct: gebruik Standaardnederlands, leestekens, hoofdletters, vervoeging werkwoorden.</p>	<p>Je hebt weinig of geen gebruik gemaakt van hoofdletters en leestekens. Ook de vervoegingen van de werkwoorden waren niet correct.</p>	<p>Je hebt gebruik gemaakt van het Standaardnederlands, maar je hebt enkele hoofdletters en leestekens vergeten te noteren. Hiernaast maak je nog enkele fouten in het vervoegen van de werkwoorden.</p>	<p>Je hebt gebruik gemaakt van het Standaardnederlands. Hiernaast heb je hoofdletters en leestekens genoteerd en heb je geen enkele fout in het vervoegen van je werkwoorden gemaakt.</p>

Stap 4: Reflecteren

Nu je het einde van je verhaal hebt geschreven, kan je even nadenken over hetgeen er goed ging en over hetgeen er minder goed ging. Noteer dit in onderstaande kaders, zodat je weet waaraan je volgende keer moet werken.



Bijlage 4: Sjabloon Non-fictieboek

1. Nodige materiaal:

- ✓ Lijm + schaar
- ✓ Papier
- ✓ Tablets met de app 'stopmotion' en de app 'VideoLap'.
- ✓ Stappenplan
- ✓ Prikbord of muur

Videovoorstelling

Vandaag hebben jullie kennis gemaakt met non- fictieboeken. Het is zo dadelijk aan jullie om een filmpje over jullie gekozen weetje te maken.

Maak zelf een filmpje waarin je kort uitlegt over wat jullie weetje gaat. Jullie mogen zo creatief mogelijk te werk gaan. Denk er wel aan dat jullie filmpje maximum 2 minuten mag duren.

Doel?



Video maken

Wat moet ik gebruiken?



Camera



Muziek of tonen



Foto's



Tekst en gesproken taal



VideoLab



Dropbox

Stappenplan

Stap 1

Schrijf enkele kernwoorden uit het weetje op.

Stap 2

Kijk na of op jou iPad de volgende app's staan:



en



Stap 3

Vul de storyboards in. Schrijf in de kaders wat je zegt of doet in het filmpje. Schrijf op de lijntjes wie het zegt of doet en welk materiaal je nodig hebt.

Stap 4

Open de app 'VideoLab'. In deze app kan je verschillende foto's, video's, muziek, tekst, effecten ... toevoegen.

Stap 5

Maak een video met VideoLab.

Wat moet er zeker in je video voorkomen?

- De essentie van het gekozen weetje
- Elke persoon komt in beeld en/of heeft iets ingesproken

Stap 6

Sla je filmpje op in de app 'dropbox'



Stap 7

Selecteer de link van je filmpje en plak deze op de site '<http://www.qrcode-monkey.com/>'. Plaats de resolutie op 40 en klik op 'create QR-code'. Vervolgens download je je QR-code als PDF- file.

Stap 8

Sla je PDF- file op in dropbox en print je QR-code af.

Bijlage 5: Sjabloon jeugdboek

1. Nodige materiaal:

- ✓ Muziek
- ✓ Schatkist met voorwerpen
- ✓ Lijst met criteria

Criteria		
Verband materiaal en boek.	Het materiaal dat je gekozen hebt, past binnen het boek. Hiernaast is het verband tussen het boek en het voorwerp duidelijk toegelicht.	Het materiaal dat je gekozen hebt, past niet binnen het boek. Er is geen duidelijk verband tussen het voorwerp en het boek. Je had een ander voorwerp kunnen kiezen dat beter aansloot bij het boek.
Verbaal	Er werd heel duidelijk gesproken. Hiernaast maakte je geen gebruik van dialectwoorden.	Er werd niet duidelijk gesproken. Je maakte af en toe gebruik van dialectwoorden.
Non-verbaal	Je had een open houding en keek de klas aan als je sprak. Hiernaast maakte je gebruik van gebaren.	Je had een gesloten houding, doordat je je armen gekruist had. Hierdoor heb je weinig of niet gebruik gemaakt van je lichaamstaal. Hiernaast keek je de klas weinig of niet aan.
Creativiteit	Je hebt nagedacht over de gekozen voorwerpen. Sommige voorwerpen hebben een achterliggende betekenis en deze licht je duidelijk toe.	Je hebt duidelijke voorwerpen gekozen, maar je kon creatiever omgaan met de voorstelling. Voor bepaalde delen binnen het boek had je andere voorwerpen kunnen gebruiken.

Bijlage 6: Sjabloon tijdschrift

Stap 1: Oriënteren

1. De lezersvraag die ik zal beantwoorden is de vraag:

.....

2. Welke elementen dienen in je antwoord voor te komen?

.....
.....
.....
.....

3. Welke informatie heb je nodig om je antwoord te kunnen schrijven?

.....
.....
.....

Stap 2: Voorbereiden

4. Over welke informatie beschik je op dit moment?

.....
.....
.....
.....

5. Welke informatie moet je nog opzoeken?

.....
.....
.....
.....

Stap 3: Uitvoeren

6. Verzamel de informatie die je nog moet opzoeken.
7. Schrijf nu je antwoord uit. Zorg ervoor dat je tekst aan onderstaande criteria voldoet.

Criteria	Onvoldoende	Voldoende	Goed
Inhoud: aanwezigheid van aanspreking, uitgeschreven antwoord, conclusie en naam.	Je tekst beschikt niet over alle elementen. Hiernaast is je antwoord langer dan 20 zinnen.	Je tekst bevat niet enkele elementen, maar je hebt je wel aan de maximum lengte van je antwoord gehouden.	Je tekst beschikt over alle elementen. Hiernaast heb je rekening gehouden met het maximum aantal zinnen.
De inhoud is correct en volledig.	De inhoud van je tekst klopt niet met hetgeen we in de les behandeld hebben. Hiernaast ontbreekt er informatie en is je antwoord niet volledig.	De inhoud van je tekst klopt, maar je antwoord is niet volledig doordat er nog informatie ontbreekt.	De inhoud van je tekst klopt met hetgeen we in de les behandeld hebben. Hiernaast heb je alle informatie opgenomen in je antwoord.
Het taalgebruik is begrijpelijk: gebruik van duidelijke en verstaanbare zinnen.	Je hebt moeilijke woorden gebruikt. Hierdoor is je tekst moeilijk te begrijpen.	Je hebt enkele moeilijke woorden gebruikt, maar hebt deze in de tekst uitgelegd.	Je hebt eenvoudige woorden gebruikt. Hierdoor kan iedereen je tekst begrijpen.
Het taalgebruik is correct: gebruik Standaardnederlands, leestekens, hoofdletters, vervoeging werkwoorden.	Je hebt weinig of geen gebruik gemaakt van hoofdletters en leestekens. Ook de vervoegingen van de werkwoorden waren niet correct.	Je hebt gebruik gemaakt van het Standaardnederlands, maar je hebt enkele hoofdletters en leestekens vergeten te noteren. Hiernaast maak je nog enkele fouten in het vervoegen van de werkwoorden.	Je hebt gebruik gemaakt van het Standaardnederlands. Hiernaast heb je hoofdletters en leestekens genoteerd en heb je geen enkele fout in het vervoegen van je werkwoorden gemaakt.

Stap 4: Reflecteren

8. Neem de regels rond hoofdletters en leestekens erbij. Lees deze aandachtig en kijk of je tekst op de juiste plaats beschikt over hoofdletters en leestekens. Verbeter indien nodig je fouten.

Bijlage 7: Sjabloon tijdschrift 'Quiz'

Onderstaand sjabloon kan door leerlingen gebruikt worden om de quiz vorm te geven. De leerling dient tussen de aanhalingstekens de titel en de datum van het tijdschrift te noteren, zodat de deelnemers ook weten in welk tijdschrift zij zich kunnen inlezen. Vervolgens dienen de vragen en de antwoordmogelijkheden opgesomd te worden.

“ “ ‘ ‘

Vraag 1:

A.

B.

C.

Vraag 2:

A.

B.

C.

Vraag 3:

A.

B.

C.

Vraag 4:

A.

B.

C.

Vraag 5:

A.

B.

C.

Naam :
Voornaam:

Bijlage 8: Verslagen vergaderingen

Verslag vergadering 26 november

Aanwezigen:	Datum: 26/11/2015
<ul style="list-style-type: none">- Meneer Bomans- Mevrouw Reweghs- Meneer Warnitz- Mevrouw Rosius- Gwendolien Mommens	
Afwezigen:	Uur: 12.00 u – 13.00
<ul style="list-style-type: none">- Leerkracht hout (Rik Gabriëls)	

Agendapunten:

1. Aanbreng voorbeeld Sint –Lodewijk:

Het project van dit jaar kan vergeleken worden met het project van vorig jaar. Een student heeft samen met de leerlingen hout een actualiteitspilaar ontworpen. De leerkracht heeft de leerplannen en eindtermen doorgenomen om samen met de leerlingen een bruikbaar eindproduct tot stand te brengen. De lessen werden afgestemd op de uitvoering van het project. Op het einde waren de leerlingen enorm trots op zichzelf en de leerkracht. Deze heeft zelf ook meegedraaid in de werkhallen.

2. Concept uitleggen:

Dit jaar zal ik, Gwendolien Mommens, vanuit de leerplannen 'PAV' en leerplannen 'hout' vertrekken om de kloof tussen praktijk en PAV te dichten. De leerlingen zullen samen met Gwendolien een bibliotheekkastje ontwerpen dat in de lessen 'PAV' gebruikt kan worden om het leesplezier van leerlingen te prikkelen. We maken iets waarover didactisch is nagedacht, zodat er achteraf in de lessen gebruik van gemaakt kan worden.

3. Bespreken aanwezige materiaal:

Mevrouw Reweghs zou over een boekenkoffer beschikken. Deze werd enkele jaren geleden samengesteld om in de lessen 'PAV' te gebruiken, maar momenteel zou deze niet meer in gebruik zijn. Het aanbod aan boeken is zeer uiteenlopend. Hierdoor kan het perfect geïntegreerd worden in de nieuwe boekenkast.

4. Goedkeuring directeur:

De directeur heeft bevestigd dat hij het project zal ondersteunen. Hiernaast werd bevestigd dat het project dit jaar afgerond kan worden.

5. Volgende vergadering:

De volgende vergadering zal op 18/12/2015 om 12u30 plaatsvinden te Diepenbeek. Mevrouw Rosius en ik zullen de leerkrachten in de kelder opwachten.

6. TO DO:

Tegen de volgende samenkomst dient Gwendolien een schets te maken, zodat de leerkrachten een beeld over de boekenkast krijgen. Zo kan er besproken worden wat er allemaal uitgevoerd kan worden en wat niet. Hiernaast dient zij na te denken over het gebruik van de boekenkast. Mevrouw Reweghs zou meneer Gabriëls uitnodigen om de volgende vergadering bij te wonen.

Verslag vergadering 18 december

Aanwezigen:

Datum: 18/12/2015

- Meneer Bomans
- Mevrouw Reweghs
- Meneer Warnitz
- Mevrouw Rosius
- Gwendolien Mommens
- Meneer Gabriëls
- Meneer Ramazan

Afwezigen: /

Uur: 12.30 u – 13.30

Agendapunten:

1. Bespreking schets

Mogelijkheden besproken van de voorlopige schets die zich in de bijlagen bevindt. Er zijn verschillende ideeën naar boven gekomen. Voorbeelden hiervan zijn:

- Werken met thema's per periode
- Magneetverf of loodverf gebruiken in plaats van velcro op de boekenkastjes te kleven.
- Kastjes aan de achterkant voorzien om eventueel de leerlingen zelf een kastje te laten vullen.
- Haakjes aan één zijkant van de kast om opdrachten en kranten aan te hangen.
- De kast bekleden met loodverf, zodat er overal op de kast gewerkt kan worden.
- Tablets verwerken in de kast.
- Elektriciteit verwerken in de kast om tablets op te laden.
- Beneden aan de voorkant een lade voor opdrachten of boeken van leerlingen in te stoppen.

2. Verdere verloop project:

Tegen 15 januari dienen de werktekeningen klaar te zijn, zodat er zo snel mogelijk materiaal besteld kan worden. Hier dienen wij ongeveer één maand op te wachten. De kast zou uiterlijk 15 mei klaar moeten zijn, zodat hier ook effectief mee gewerkt kan worden. Het materiaal dient hiervoor eind februari aanwezig te zijn in de school, zodat de leerlingen aan de slag kunnen gaan.

Gwendolien zal enkele uren stage proberen in te plannen, zodat zij de kast kan uitproberen. Tijdens haar afstudeerproject zal de kast aanwezig zijn op de PXL. De kast wordt minstens twee dagen op voorhand door de PSSD naar de PXL gebracht. Hierna wordt de boekenkast definitief eigendom van de PSSD.

3. TO DO:

- Meneer Gabriëls:
 - werktekeningen uitwerken tegen 15/01/2016
 - Tijdens het proces foto's nemen van de kast
- Gwendolien:
 - Nieuwe vergadering vastleggen op 15/01/2016 om 12.05
 - Stappen binnen de praktijk verwerken in de bachelorproef

Verslag vergadering 15 januari

Aanwezigen:	Datum: 15/01/2016
- Meneer Bomans	
- Mevrouw Reweghs	
- Meneer Warnitz	
- Gwendolien Mommens	
- Meneer Gabriëls	
- Meneer Ramazan	
Verontschuldigd:	Uur: 12.00 u – 13.15
- Mevrouw Rosius	

Agendapunten

1. Bespreking schets meneer Gabriëls

Meneer Gabriëls heeft de schets samen met de leerlingen ontworpen. Bovenop de kast zal een afsluiting geplaatst worden, zodat de tablets die zich bovenop de kast bevinden afgesloten kunnen worden. Hiernaast zal er een tussenschot geplaatst worden, zodat leerlingen in stilte aan een opdracht kunnen werken. Vervolgens wordt er plaats voorzien om een radio of een laptop op de kast te plaatsen.

De voorkant van de kast zal uit lades bestaan die tot de helft gevuld kunnen worden. De lades zullen zich aan de voor- en achterkant van de kast bevinden, zodat de leerlingen zich kunnen verdelen. Hiernaast zullen er twee lades omgevormd worden tot kasten die afgesloten worden door een paneel waarop een boek geplaatst kan worden. De bibliotheekkast zal in afmetingen afnemen, doordat deze anders niet door de deur van het klaslokaal past.

Het idee om de kast in twee compartimenten op te splitsen, is in deze vergadering tot stand gekomen. Zo kan de klas in twee groepen opgedeeld worden om rond bijvoorbeeld één bepaald thema te werken.

De kast zal ook van elektriciteit voorzien worden, zodat de tablets opgeladen kunnen worden.

2. TO DO:

- Meneer Gabriëls: aanpassen van tekeningen tegen 22/01/2016. Deze dienen verspreid te worden naar de betrokken leerkrachten en naar Gwendolien. Hiernaast dient er een materiaallijst opgemaakt te worden, zodat er een kostenraming kan plaatsvinden. Deze dient naar Gwendolien doorgestuurd te worden, zodat zij deze kan opnemen in haar bachelorproef.
- Gwendolien: tekening die door meneer Gabriëls wordt doorgestuurd opnemen in het verslag. Iedereen uitnodigen voor een volgende vergadering. Dit op 19 februari om 12.00u. Hiernaast zal Gwendolien samen met de leerlingen in de les van Mevrouw Reweghs een stappenplan opstellen.
- Meneer Warnitz: ervoor zorgen dat iedereen een e-mail krijgt en dat alle documenten op de juiste plaats worden verzameld.

3. Bijlagen:

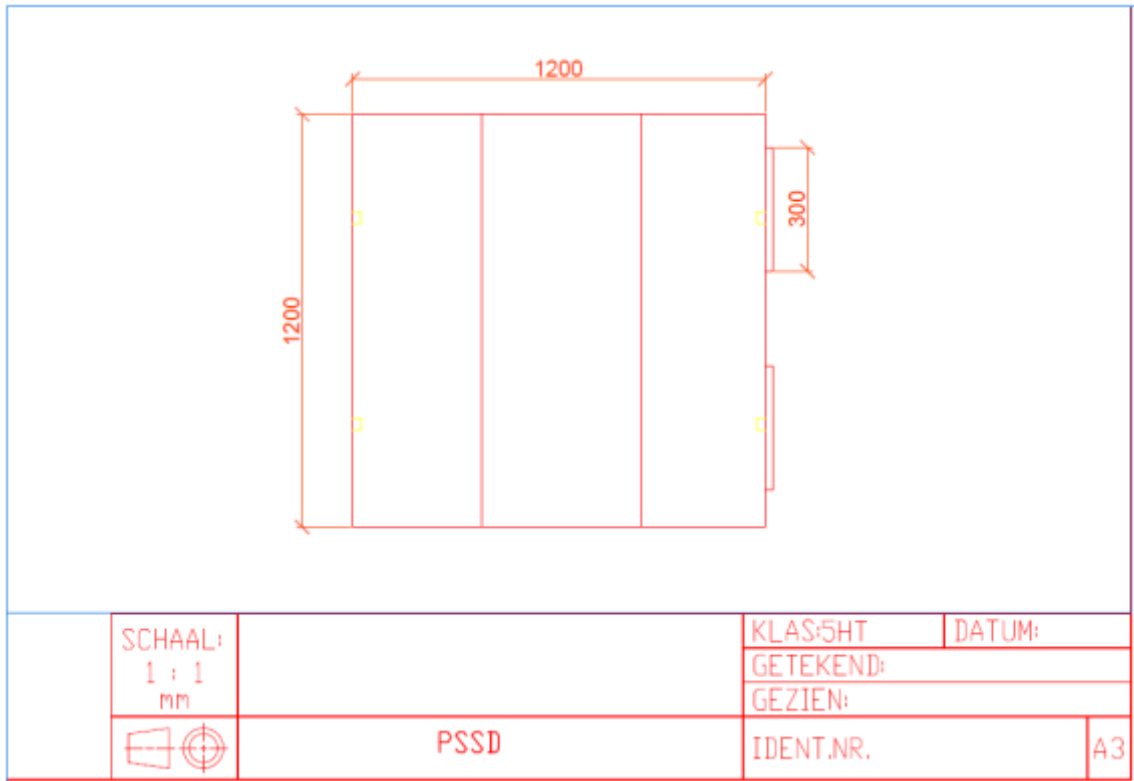

Figuur 38: Gabriëls_MediaKast_Bovenkant

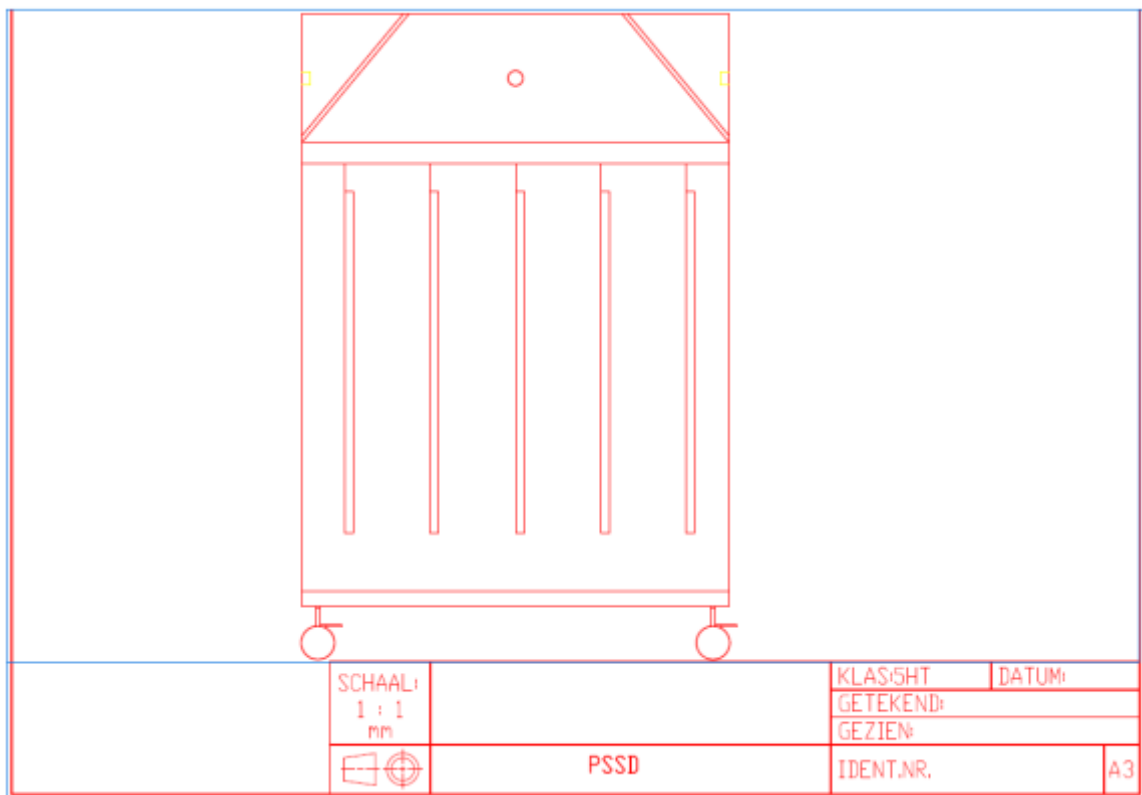

Figuur 39: Gabriëls_MediaKast_Voorkant

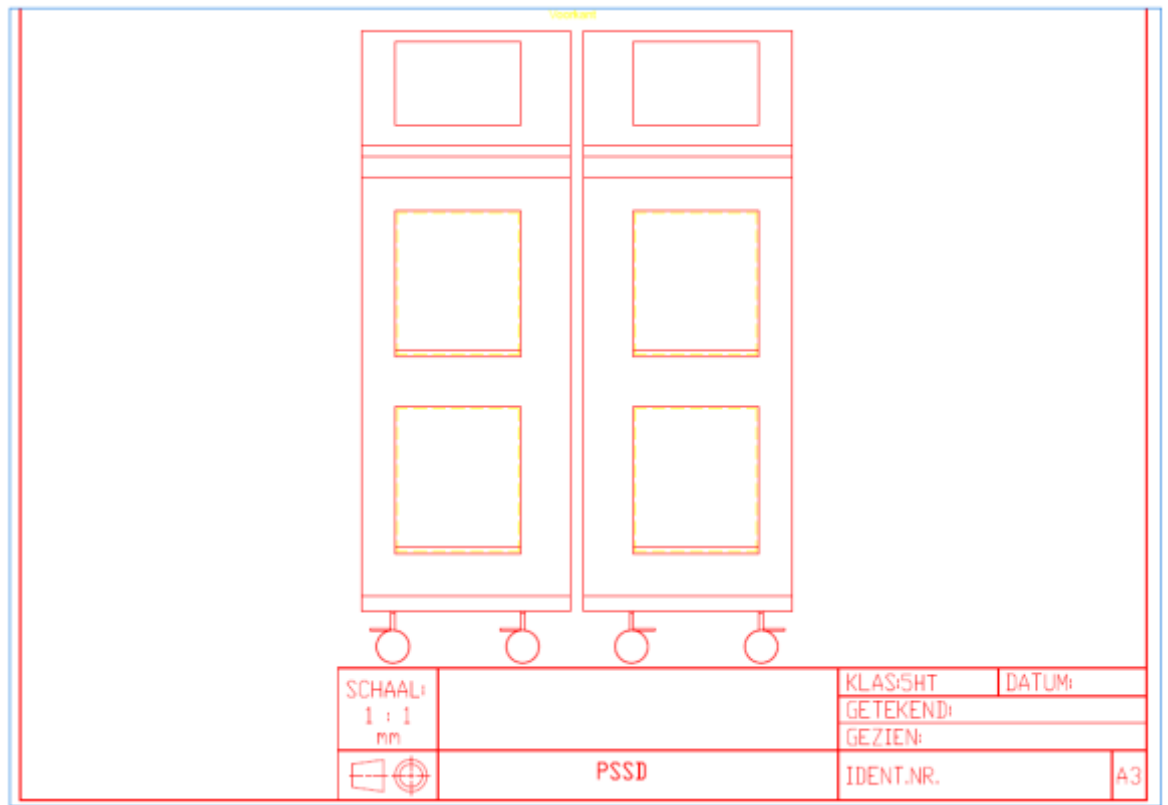

Figuur 40: Gabriëls_MediaKast_Zijkant

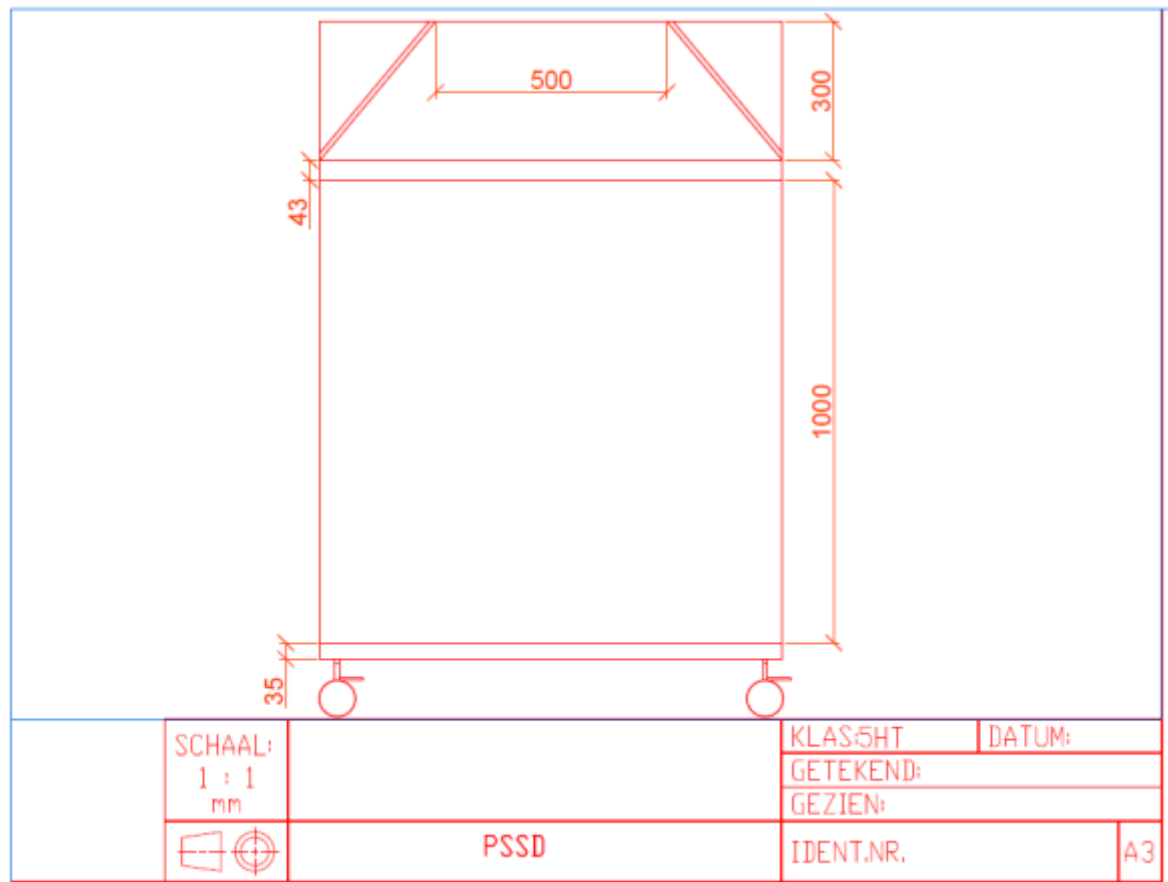

Figuur 41: Gabriëls_MediaKast_Zijkant2

Verslag vergadering 29 januari

Aanwezigen: - Gwendolien Mommens - Meneer Gabriëls	Datum: 29/01/2016
Verontschuldigd: /	Uur: 13.00 – 14.15

Agendapunten

1. Bezoek werkhallen ter verduidelijking project

Vandaag is Gwendolien een kijkje gaan nemen in de werkhallen. Enerzijds om de leerlingen beter te leren kennen, maar anderzijds ook om het project verder te duiden aan de leerlingen. Meneer Gabriëls heeft twee leerlingen, Jasper en Dario, op de uitwerking van de mediakast geplaatst. Beide leerlingen hebben Gwendolien wat meer uitleg gegeven over de schetsen, die zij op houtpanelen hadden aangebracht. De schets werd op ware grootte afgebeeld, zodat de leerlingen duidelijk konden zien of er nog aanpassingen moesten worden aangebracht.

Nadat de leerlingen hun uitleg hadden gegeven, zijn zij samen met Gwendolien naar meneer Vanmol gegaan. Meneer Vanmol is de technisch adviseur van de PSSD. Hij is verantwoordelijk voor de coördinatie en opvolging van alle activiteiten met betrekking tot materiële en pedagogische aspecten inzake technische, beroepsgerichte en praktische vakken. De leerlingen hebben het nodige materiaal zoals de houtstaat en werktijd aan meneer Vanmol overhandigd, zodat hij een kostenraming kon opstellen. Vervolgens zal de directeur de kostenraming moeten goedkeuren, zodat de technisch adviseur het nodige materiaal kan bestellen.



Figuur 42: Zijkant van de kast



Figuur 43: Voorkant van de kast



Figuur 44: Kast in zijn geheel

2. TO DO:

- Gwendolien zal meermaals meedraaien in de werkhallen, zodat zij samen met de leerlingen het proces kan doorlopen. Hiernaast zal zij meneer Vanmol contacteren, zodat ook hij over het juiste e-mailadres beschikt.
- Meneer Gabriëls zal voor werkschoenen zorgen, zodat Gwendolien aan de veiligheidsvoorschriften voldoet.

Verslag vergadering 19 februari

Aanwezigen:	Datum: 19- 02- 2016
- Gwendolien Mommens	
- Meneer Gabriëls	
- Meneer Warnitz	
- Mevrouw Reweghs	
- Meneer Ramazan	
Verontschuldigd:	Uur: 12.15 – 12.45
- Meneer Bomans	

Agendapunten

1. Stand van zaken:

Binnen de praktijk zijn de leerlingen aan het geraamte van de kast begonnen. Deze kan maandag normaal gelijmd worden. De tekeningen en de schets op hout hebben de leerlingen voor de vakantie al kunnen afwerken. Zij hebben vandaag enkele foto's genomen, maar deze worden later pas doorgestuurd. Maandag zal Gwendolien een aantal uren meedraaien in de werkhal, zodat ook zij aan het eindproduct kan meewerken.

In mei zal Gwendolien enkele uren stage lopen bij mevrouw Reweghs. Binnen deze lessen zal zij werken aan het opstellen van een stappenplan, aan de veiligheidsvoorschriften van Thinglink... Hiernaast kunnen leerlingen de opdracht krijgen om via de app 'Classdojo' elkaars attitudes te bespreken.

Indien er nog andere voorstellen zijn, kunt u contact opnemen met Gwendolien.

2. TO DO:

- Gwendolien: ondertekenen blad van derden op maandag 22-02-2016 bij meneer Vanmol. Uitnodiging sturen naar vakleerkrachten voor 18/03 om 12.00 in de werkhal.
- Meneer Gabriëls: foto's in de les nemen en doorsturen naar Gwendolien.



Figuur 45: Geraamte van de kast

Verslag vergadering 18 maart

Aanwezigen:	Datum: 18-03-2016
- Gwendolien Mommens	
- Meneer Gabriëls	
- Meneer Warnitz	
- Mevrouw Reweghs	
- Meneer Ramazan	
- Hanne Rosius	
Verontschuldigd:	Uur: 12.00 – 13.00
- Meneer Bomans	

Agendapunten

1. Stand van zaken:

Meneer Gabriëls werd door meneer Vanmol aangesproken over de kostprijs en het gestel van de kast. De loodverf zou ongeveer 800 euro gaan kosten. Dit is natuurlijk veel geld dus er zal voor een alternatief gezocht moeten worden. Hiernaast blijkt het kader niet honderd procent recht te zijn. Het product heeft misschien een iets te snelle groei doorgemaakt waardoor er een aantal schoonheidsfoutjes opduiken. Hierdoor kan het mogelijk zijn dat de kast opnieuw gemaakt moet worden. De kast dient dan na de paasvakantie af te zijn. Meneer Gabriëls gaat alle opties nogmaals doornemen om de kast goedkoper, maar toch aantrekkelijk en interactief te maken.

2. TO DO:

- Gwendolien: Uitnodiging sturen naar vakleerkrachten voor een nieuwe vergadering op 23/03 om 09.00 in de leraarskamer in de kelder.
- Meneer Gabriëls: e-mail naar meneer Vanmol sturen omtrent de veranderingen die dienen plaats te vinden. Hij zal de directeur in CC plaatsen, zodat ook hij op de hoogte wordt gebracht. Meneer Gabriëls zal vervolgens enkele alternatieven aanreiken, zodat er een nieuw beeld gevormd kan worden.

3. Bijlagen:



Figuur 46: Oude geraamte kast